

**HONDA**

**WATER PUMP  
WB20XT • WB30XT**

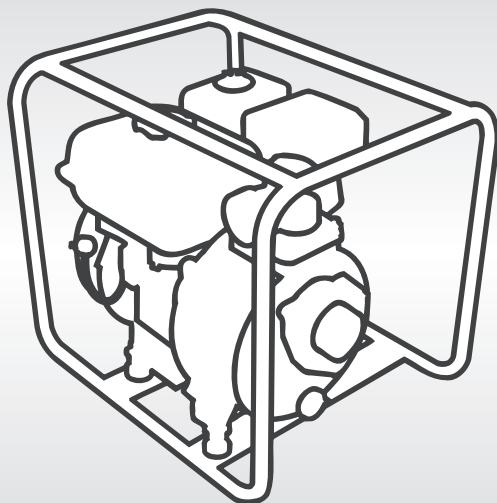

**OWNER'S MANUAL  
MANUEL DE L'UTILISATEUR  
BEDIENUNGSANLEITUNG  
MANUAL DEL PROPIETARIO  
MANUALE DELL'UTENTE**

**Honda**    **WB20XT, WB30XT**

**OWNER'S MANUAL**

Original instructions

**MANUEL DE L'UTILISATEUR**

Notice originale

**BEDIENUNGSANLEITUNG**

Originalbetriebsanleitung

**MANUAL DEL PROPIETARIO**

Manual original

**MANUALE DELL'UTENTE**

Traduzione delle istruzioni originali

---

Thank you for purchasing a Honda water pump.

This manual covers the operation and maintenance of Honda water pump:  
WB20XT/WB30XT

All information in this publication is based on the latest product information available at the time of approval for printing.

Honda Motor Co., Ltd. reserves the right to make changes at any time without notice and without incurring any obligation.

No part of this publication may be reproduced without written permission.

This manual should be considered a permanent part of the pump and should remain with the pump if it is resold.

The illustrations in this manual are based on: WB20XT

Pay special attention to statements preceded by the following words:

**▲WARNING** Indicates a strong possibility of severe personal injury or death if instructions are not followed.

**CAUTION:** Indicates a possibility of equipment or property damage if instructions are not followed.

**NOTE:** Gives helpful information.

If a problem should arise, or if you have any questions about the pump, consult an authorized Honda dealer.

**▲WARNING**

**Honda water pump is designed to give safe and dependable service if operated according to instructions.**

**Read and understand the Owner's Manual before operating the water pump. Failure to do so could result in personal injury or equipment damage.**

- The illustration may vary according to the type.

---

**Disposal**

To protect the environment, do not dispose of this product, battery, engine oil, etc. carelessly by leaving them in the waste. Observe the local laws and regulations or consult your authorized Honda dealer for disposal.



# CONTENTS

---

1. SAFETY INSTRUCTION.....	3
2. SAFETY LABEL LOCATIONS.....	5
CE mark and noise label locations.....	5
3. COMPONENT IDENTIFICATION.....	7
4. PRE-OPERATION FOR STARTING.....	9
5. STARTING THE ENGINE.....	15
•High altitude operation.....	17
6. OPERATION.....	18
7. STOPPING THE ENGINE.....	19
8. MAINTENANCE.....	20
9. TRANSPORTING/STORAGE.....	28
10. TROUBLESHOOTING.....	30
11. SPECIFICATIONS.....	32
MAJOR Honda DISTRIBUTOR ADDRESSES.....	Inside back cover
“EC Declaration of Conformity” CONTENT OUTLINE.....	Inside back cover

# 1. SAFETY INSTRUCTION

## ▲ WARNING

To ensure safe operation –



- Honda water pump is designed to give safe and dependable service if operated according to instructions.  
Read and understand the Owner's Manual before operating the water pump. Failure to do so could result in personal injury or equipment damage.



- Exhaust contains poisonous carbon monoxide, a colorless, odorless gas. Breathing carbon monoxide can cause loss of consciousness and may lead to death.
- If you run the pump in an area that is confined, or even partially enclosed area, the air you breathe could contain a dangerous amount of exhaust gas.
- Never run your pump inside a garage, house or near open windows or doors.



- Stop the engine before refueling.
- Gasoline is extremely flammable and explosive under certain conditions. Refuel in a well ventilated area with the engine stopped.



- The muffler becomes very hot during operation and remains hot for a while after stopping the engine. Be careful not to touch the muffler while it is hot. Let the engine cool before storing the water pump indoors.
- The engine exhaust system will be heated during operation and remain hot immediately after stopping the engine.  
To prevent scalding, pay attention to the warning marks attached to the water pump.

---

**▲ WARNING**

To ensure safe operation –

- **Never attempt to modify the water pump. It can cause an accident as well as damage to the water pump and appliances. Tampering with the engine voids the EU type-approval of this engine.**
  - Do not connect an extension to the muffler.
  - Do not modify the intake system.
  - Do not adjust the governor.
- **Always make a pre-operation inspection (page 9) before you start the engine. You may prevent an accident or equipment damage.**
- **For safety, never pump flammable or corrosive liquids such as gasoline or acid. Also, to avoid pump corrosion, never pump sea water, chemical solutions, or caustic liquids such as used oil, wine, or milk.**
- **Place the pump on a firm, level surface. If the pump is tilted or overturned, fuel spillage may result.**
- **To prevent fire hazards and to provide adequate ventilation, keep the pump at least 1 meter (3 feet) away from building walls and other equipment during operation. Do not place flammable objects close to the pump.**
- **Children and pets must be kept away from the area of operation due to a possibility of burns from the hot engine components.**
- **Know how to stop the pump quickly, and understand the operation of all controls. Never permit anyone to operate the pump without proper instructions.**
- **Gasoline is extremely flammable and is explosive under certain conditions.**
  - Refuel in a well-ventilated area with the engine stopped. Do not smoke or allow flames or sparks in the refueling area or where gasoline is stored.
  - Do not overfill the tank (there should be no fuel above the upper limit mark). After refueling, make sure the tank cap is closed properly and securely.
- **Be careful not to spill fuel when refueling. Spilled fuel or fuel vapor may ignite. If any fuel is spilled, make sure the area is dry before starting the engine.**
- **Never run the engine in an enclosed or confined area. Exhaust gas contains poisonous carbon monoxide gas; exposure can cause loss of consciousness and may lead to death.**
- **Before each use, look around and underneath the engine for signs of oil or gasoline leaks.**

## 2. SAFETY LABEL LOCATIONS

These labels warn you of potential hazards that can cause serious injury. Read the labels and safety notes and precautions described in this manual carefully.

If a label comes off or becomes hard to read, contact your servicing dealer for a replacement.

### CE mark and noise label locations

[Example: WB20XT]

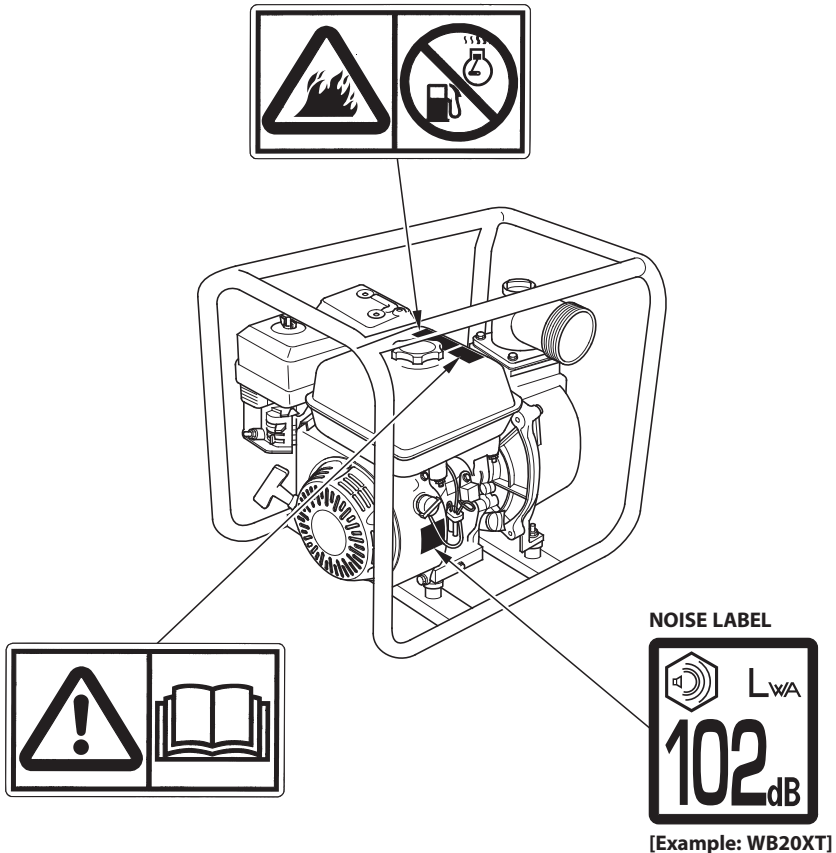

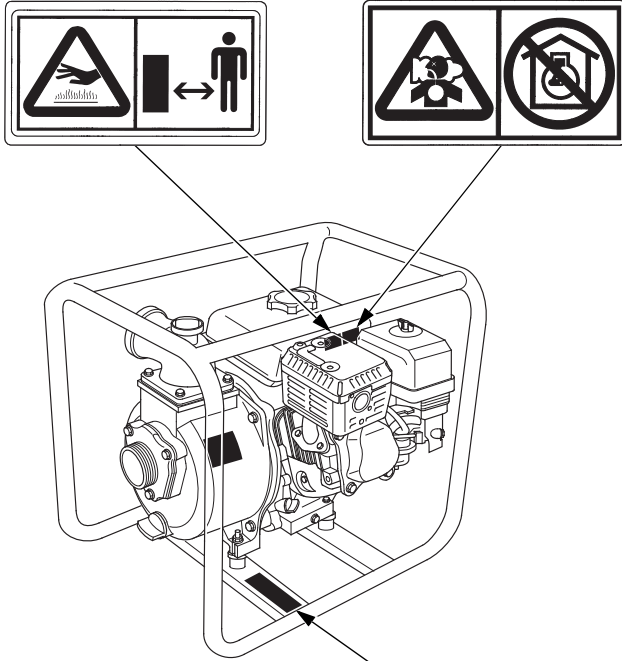

**CE MARK**

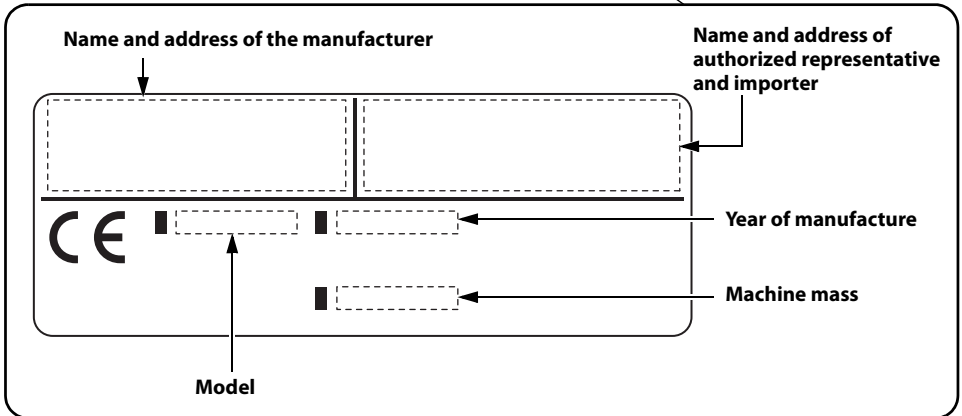

Name and address of manufacturer, authorized representative and importer are written in the "EC Declaration of Conformity" CONTENT OUTLINE in this Owner's Manual.

# 3. COMPONENT IDENTIFICATION

<WB20XT>

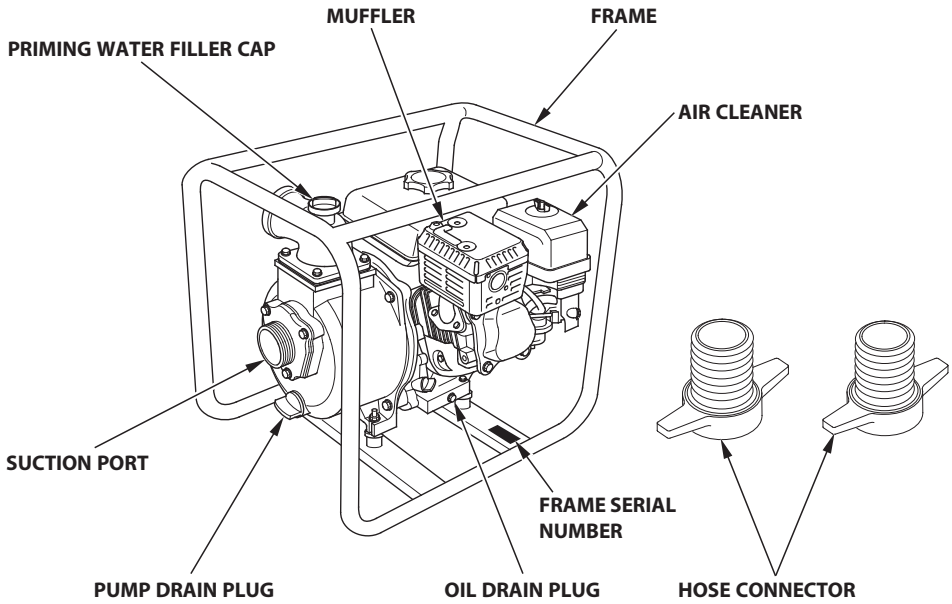
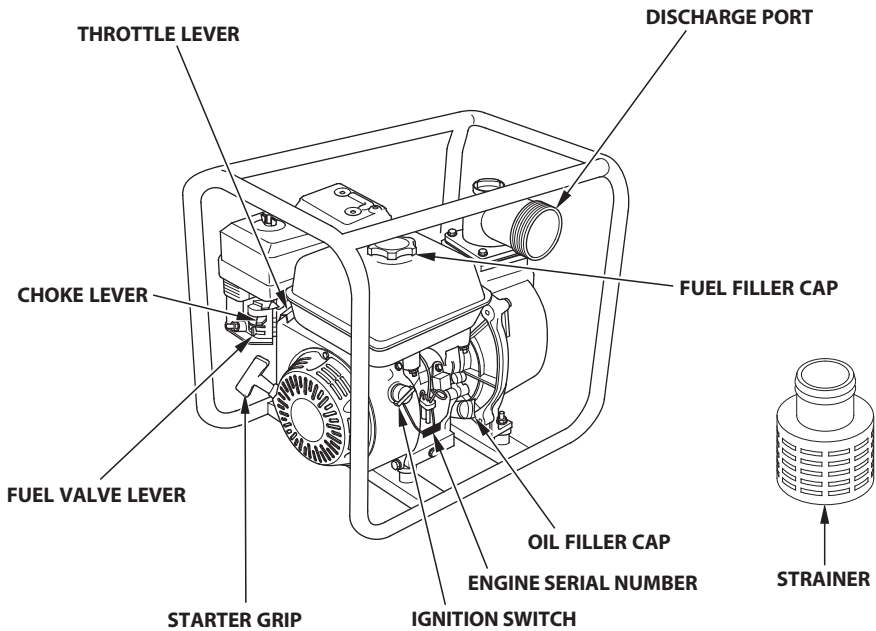

# <WB30XT>

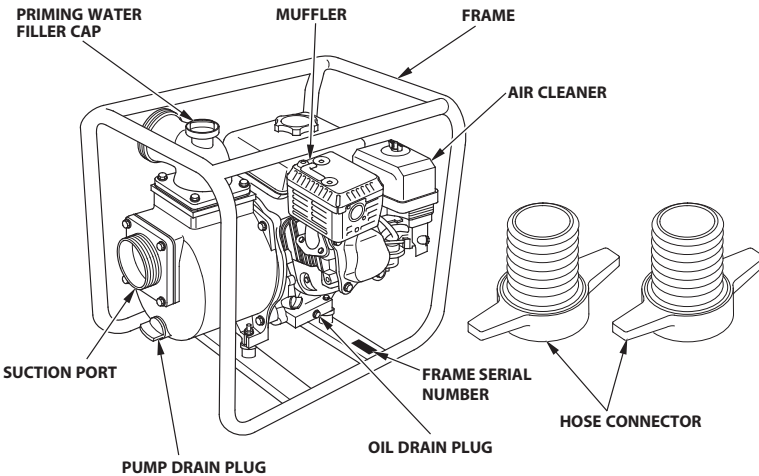
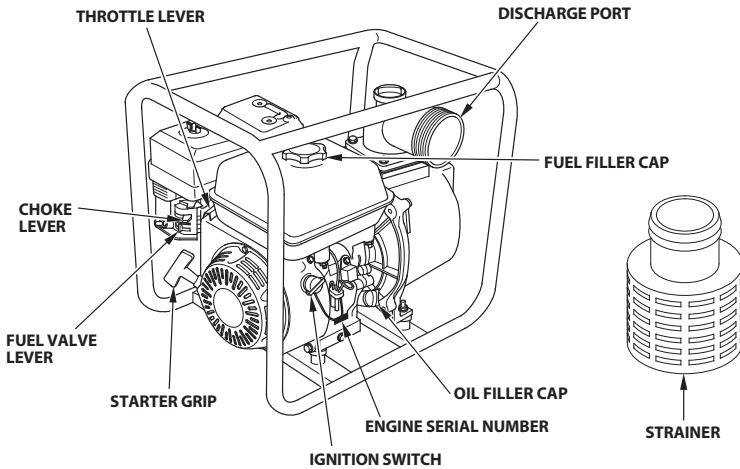

Record the frame serial number, the engine serial number, and the date of purchase in the spaces below. You will need this information when ordering parts and when making technical or warranty inquiries.

Engine serial number: \_\_\_\_\_

Frame serial number: \_\_\_\_\_

Date of purchase: \_\_\_\_\_

## 4. PRE-OPERATION FOR STARTING

Before each use, look around and underneath the engine for signs of oil or gasoline leaks.

### 1. Connect the suction hose.

Use commercially available hose, hose connector, and hose bands. The suction hose must be of reinforced, noncollapsible construction. Suction hose length should not be longer than necessary, as pump performance is best when the pump is not far above the water level. Self-priming time is also proportional to hose length.

The strainer that is provided with the pump should be attached to the end of the suction hose with a band, as shown.

### CAUTION:

**Always install the strainer on the end of the suction hose before pumping. The strainer will exclude debris that can cause clogging or impeller damage.**

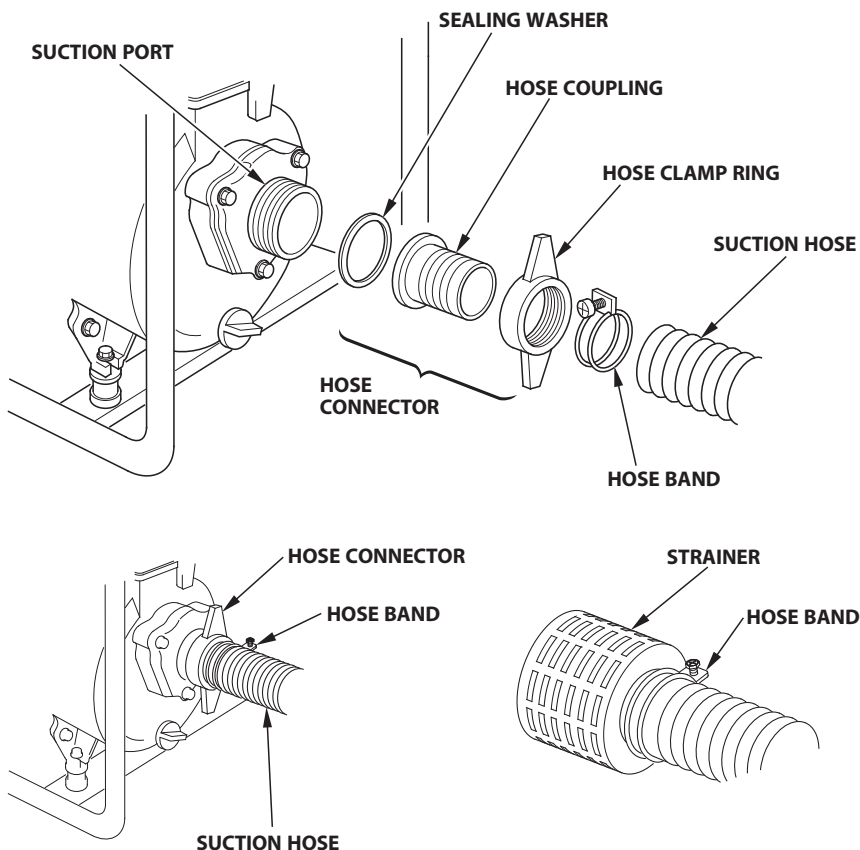



---

## 2. Connect the discharge hose.

Use a commercially available hose, hose connector, and hose band. A short, large-diameter hose is most efficient. Long or small-diameter hose increases fluid friction and reduces pump output.

### NOTE:

Tighten the hose band securely to prevent the hose from disconnecting under high pressure.

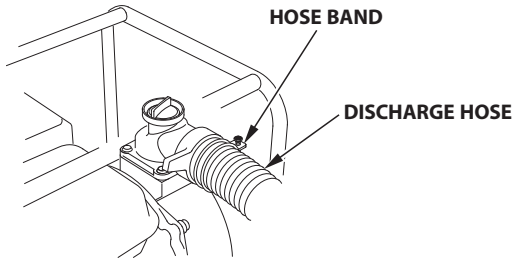

## 3. Check the engine oil level.

### CAUTION:

- **Engine oil is a major factor affecting engine performance and service life. Nondetergent or vegetable oils are not recommended.**
- **Check the oil level with the pump on a level surface and the engine stopped.**

Use 4-stroke motor oil that meets or exceeds the requirements for API service category SE or later (or equivalent). Always check the API service label on the oil container to be sure it includes the letters SE or later (or equivalent).

SAE 10W-30 is recommended for general use. Other viscosities shown in the chart may be used when the average temperature in your area is within the recommended range.

Lubrication oil specifications necessary to maintain the performance of the emissions control system: Honda genuine oil.

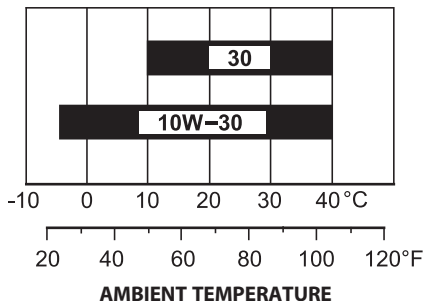

---

Check the engine oil level with the engine stopped and in a level position.

1. Remove the oil filler cap.
2. Check the oil level. If it is below the upper limit, fill with the recommended oil (see page 10) to the upper limit.
3. Reinstall the oil filler cap securely.

**CAUTION:**  
**Running the engine with insufficient oil can cause serious engine damage.**

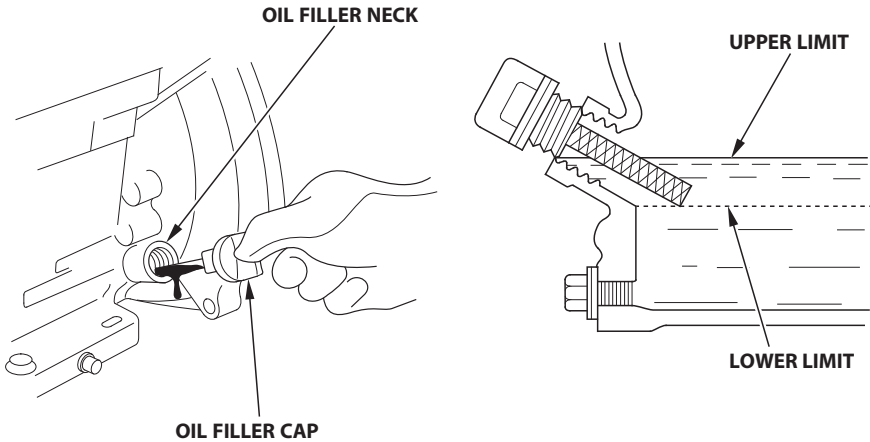

### **Oil Alert System**

The Oil Alert System is designed to prevent engine damage caused by an insufficient amount of oil in the crankcase. Before the oil level in the crankcase can fall below a safe limit, the Oil Alert System will automatically stop the engine (the ignition switch will remain in the ON position).

If the engine stops and will not restart, check the engine oil level before troubleshooting in other areas.

---

#### 4. Check the fuel level.

Use automotive unleaded gasoline with a Research Octane Number of 91 or higher (a Pump Octane Number of 86 or higher).

Fuel specification(s) necessary to maintain the performance of the emissions control system: E10 fuel referenced in EU regulation.

Never use gasoline that is stale, contaminated, or mixed with oil. Avoid getting dirt or water in the fuel tank.

#### ▲ WARNING

- **Gasoline is extremely flammable and is explosive under certain conditions.**
- **Refuel in a well-ventilated area with the engine stopped. Do not smoke or allow flames or sparks in the refueling area or where gasoline is stored.**
- **Be careful not to spill fuel when refueling. Spilled fuel or fuel vapor may ignite. If any fuel is spilled, make sure the area is dry before starting the engine.**
- **Avoid repeated or prolonged contact with skin or breathing of vapor. KEEP OUT OF REACH OF CHILDREN.**

With the engine stopped and on a level surface, remove the fuel tank cap and check the fuel level.

Refill the tank if the fuel level is low.

Do not fill the fuel tank completely. Fill tank to approximately 25 mm (1 inch) below the top of the fuel tank to allow for fuel expansion. If may be necessary to lower the fuel level depending on operating conditions.

After refueling, make sure the tank cap is closed properly and securely.

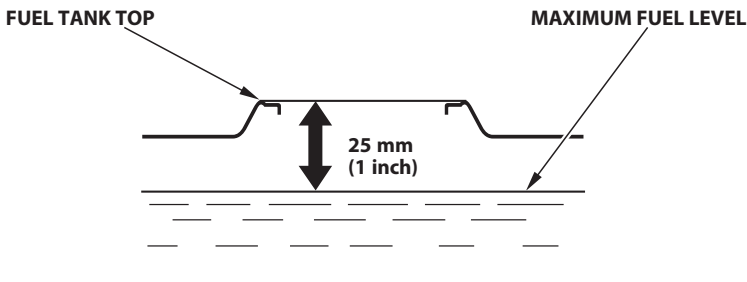

---

**NOTE:**

Gasoline spoils very quickly depending on factors such as light exposure, temperature and time.

In worst cases, gasoline can be contaminated within 30 days.

Using contaminated gasoline can seriously damage the engine (clogged carburetor, stuck valve).

Such damage due to spoiled fuel is disallowed from coverage by the warranty.

To avoid this please strictly follow these recommendations:

- Only use specified gasoline (see page 12).
- Use fresh and clean gasoline.
- To slow deterioration, keep gasoline in a certified fuel container.
- If long storage (more than 30 days) is foreseen, drain fuel tank and carburetor (see page 28).

**Gasolines containing alcohol**

If you decide to use a gasoline containing alcohol (gasohol), be sure its octane rating is at least as high as that recommended by Honda.

There are two types of "gasohol": one containing ethanol, and the other containing methanol.

Do not use gasohol that contains more than 10% ethanol.

Do not use gasoline containing more than 5% methanol (methyl or wood alcohol) and that does not also contain co-solvents and corrosion inhibitors for methanol.

**NOTE:**

- Fuel system damage or engine performance problems resulting from the use of gasoline that contains more alcohol than recommended is not covered under the warranty.
- Before buying gasoline from an unfamiliar station, first determine if the gasoline contains alcohol, if it does, find out the type and percentage of alcohol used.

If you notice any undesirable operating symptoms while using a particular gasoline. Switch to a gasoline that you know contains less than the recommended amount of alcohol.

## 5. Check the air cleaner element.

Unscrew the wing nut and remove the air cleaner cover. Check the element for dirt or obstruction. Clean the element if necessary (see page 23).

### <WB20XT>

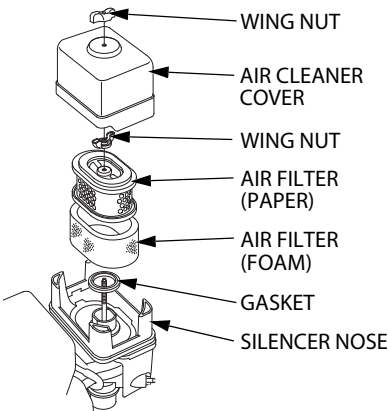

### <WB30XT>

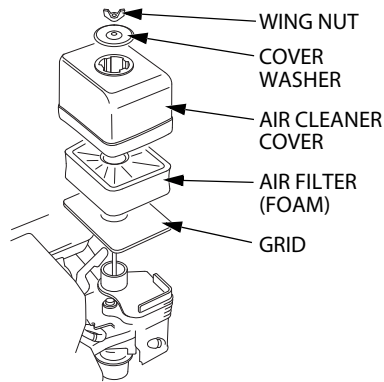

### CAUTION:

**Never run the engine without the air cleaner. Rapid engine wear will result from contaminants such as dust and dirt being drawn through the carburetor into the engine.**

## 6. Check the priming water.

The pump chamber should be primed with full of water before operating.

### CAUTION:

**Never attempt to operate the pump without priming water, or the pump will overheat. Extended dry operation will destroy the pump seal. If the unit has been operated dry, stop the engine immediately and allow the pump to cool before adding priming water.**

PRIMING WATER FILLER CAP

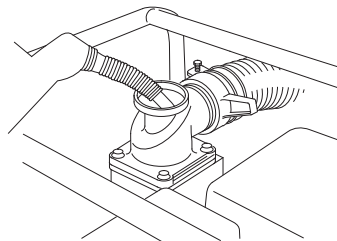
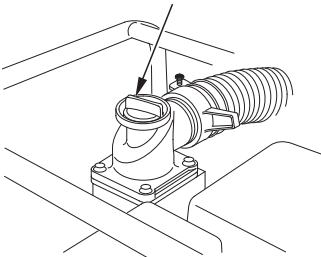

## 5. STARTING THE ENGINE

1. Turn the fuel valve lever to the ON position.
2. Move the choke lever to the CLOSED position.

### NOTE:

Do not use the choke if the engine is warm or the ambient temperature is high.

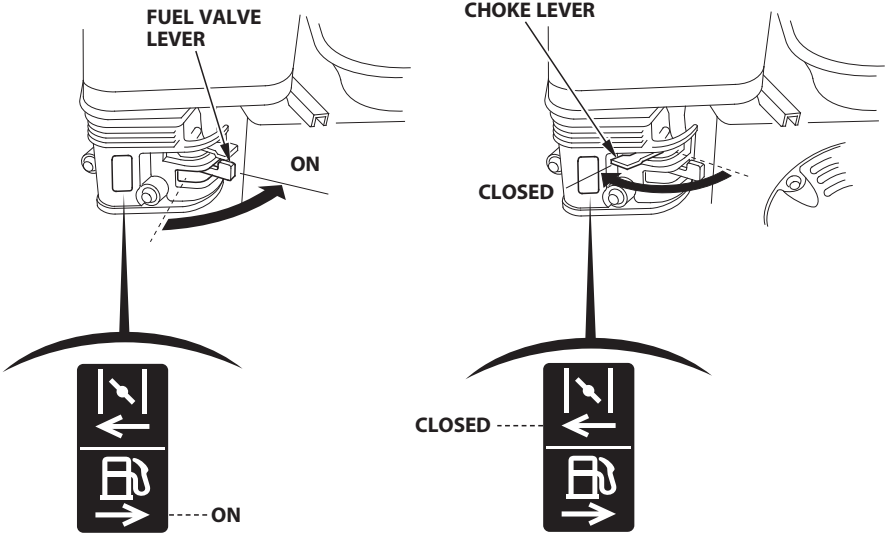

3. Turn the ignition switch to the ON position.

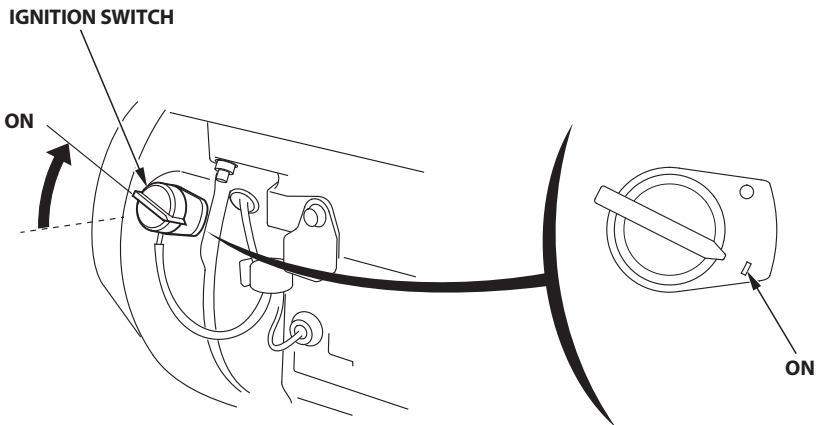

---

4. Move the throttle lever slightly to the left.

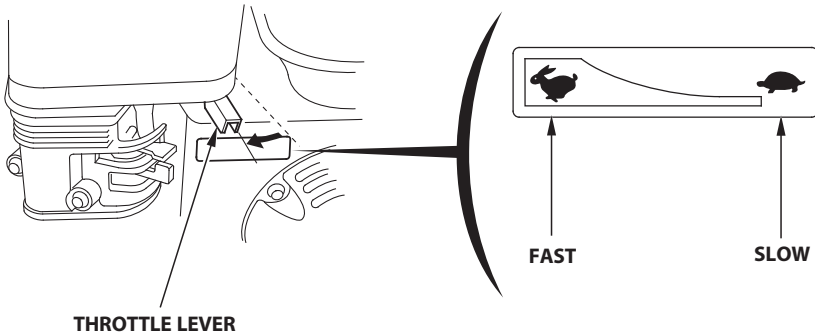

5. Pull the starter grip lightly until you feel resistance, then pull briskly in the direction of the arrow as shown below.

**CAUTION:**

**Do not allow the starter grip to snap back against the engine. Return it gently to prevent damage to the starter.**

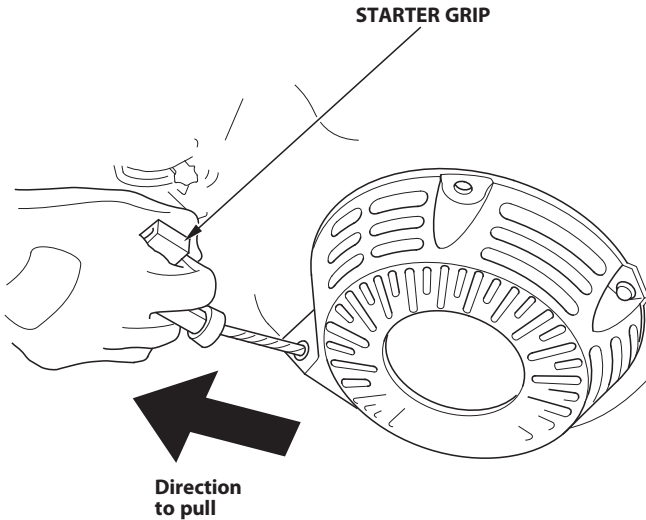

- 
6. If the choke lever was moved to the CLOSED position to start the engine, gradually move it to the OPEN position as the engine warms up.

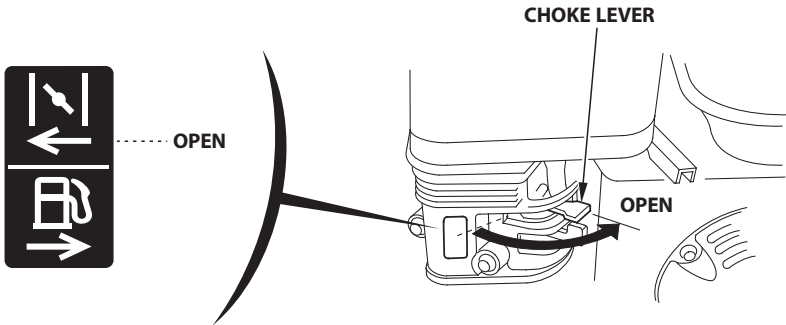

- **High altitude operation**

At high altitude, the standard carburetor air-fuel mixture will be excessively rich. Performance will decrease, and fuel consumption will increase.

High altitude performance can be improved by specific modifications to the carburetor. If you always operate the pump at altitudes higher than 610 m (2,000 feet) above sea level, have your servicing dealer perform these carburetor modifications.

Even with suitable carburetor jetting, engine horsepower will decrease approximately 3.5 % for each 300 m (1,000 foot) increase in altitude. The effect of altitude on horsepower will be greater than this if no carburetor modification is made.

**CAUTION:**

**Operation of the pump at an altitude lower than the carburetor is jetted for may result in reduced performance, overheating, and serious engine damage caused by an excessively lean air/fuel mixture.**



## 6. OPERATION

---

### CAUTION:

**Never use the pump for muddy water, rejected oil, wine, etc.**

After starting the engine, move the throttle lever to the FAST position for self-priming, and check pump output.

Pump output is controlled by adjusting engine speed. Moving the throttle lever in the FAST direction will increase pump output, and moving the throttle lever in the SLOW direction will decrease pump output.

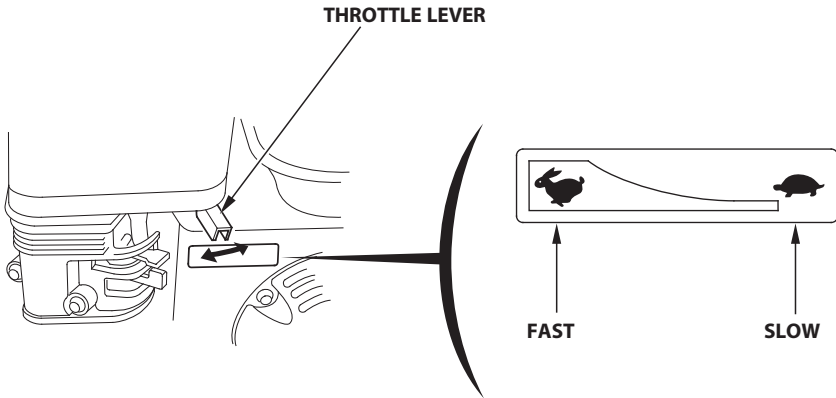

## 7. STOPPING THE ENGINE

To stop the engine in an emergency, simply turn the ignition switch to the OFF position. Under normal conditions, use the following procedure.

1. Move the throttle lever fully to the right.
2. Turn the ignition switch to the OFF position.

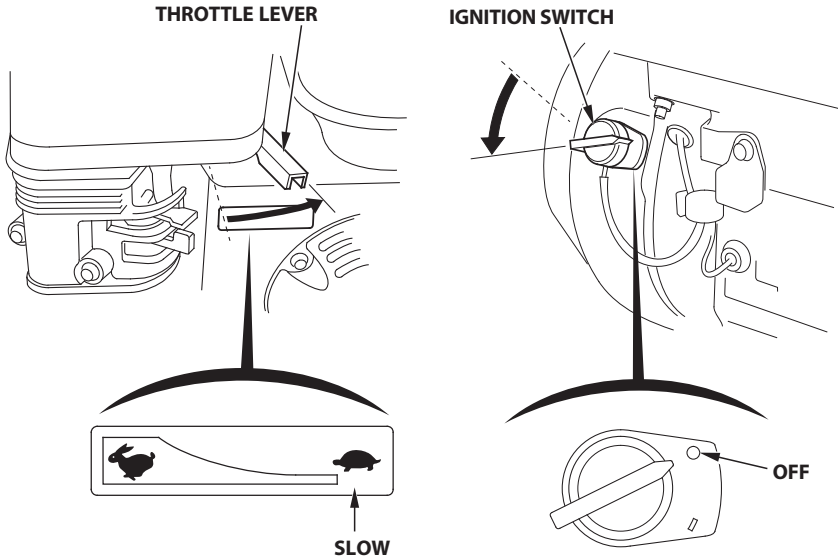

3. Turn the fuel valve lever to the OFF position.

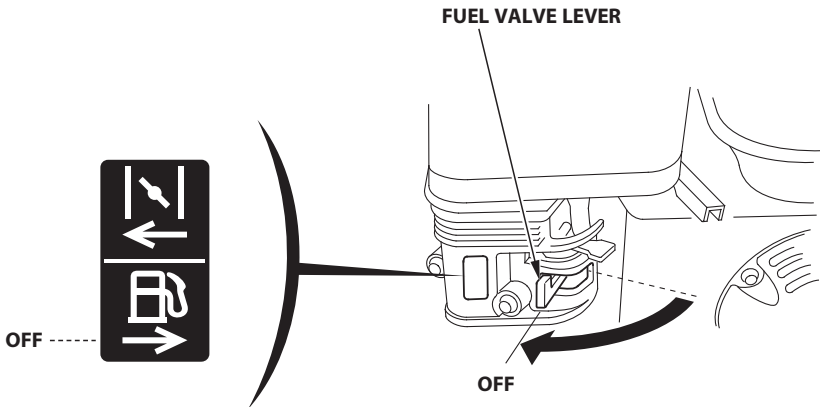

## 8. MAINTENANCE

---

Periodic inspection and adjustment of the pump are essential if high level performance is to be maintained. Regular maintenance will also help to extend service life. The required service intervals and the kind of maintenance to be performed are described in the table below.

### **⚠ WARNING**

**Shut off the engine before performing any maintenance. If the engine must be run, make sure the area is well-ventilated. The exhaust contains poisonous carbon monoxide gas; exposure can cause loss of consciousness and may lead to death.**

### **CAUTION:**

- **If the pump has been used with sea water, etc., clean it with fresh water immediately afterward to reduce corrosion or remove sediment.**
- **Use genuine Honda parts or their equivalent for maintenance or repair. Replacement parts which are not of equivalent quality may damage the pump.**

## Maintenance schedule

REGULAR SERVICE PERIOD (3) Perform at every indicated month or operating hour interval, whichever comes first.		Each use	First month or 20 hrs.	Every 3 months or 50 hrs.	Every 6 months or 100 hrs.	Every year or 300 hrs.	page	
Item								
Engine oil	Check level	o					10	
	Change		o		o		22	
Air cleaner	Check	o					14	
	Clean			o (1)			23	
	Replace					o*	23	
Spark plug	Check-adjust				o		26	
	Replace					o		
Sediment cup	Clean				o		25	
Idle speed	Check-adjust					o (2)	—	
Valve clearance	Check-adjust					o (2)		
Combustion chamber	Clean	After every 500 hrs. (2)						
Fuel tank and filter	Clean				o (2)			
Fuel tube	Check	Every 2 years (Replace if necessary) (2)						
Impeller	Check					o (2)		
Impeller clearance	Check					o (2)		
Pump inlet valve	Check					o (2)		

\* Replace paper element type only.

- NOTE:**
- (1) Service more frequently when used in dusty areas.
  - (2) These items should be serviced by your servicing dealer, unless you have the proper tools and are mechanically proficient. Refer to the Honda shop manual for service procedures.
  - (3) For commercial use, log hours of operation to determine proper maintenance intervals.

---

## 1. Changing oil

Drain the oil while the engine is still warm to assure rapid and complete draining.

1. Place a suitable container below the engine to catch the used oil, and then remove the oil filler cap, drain plug and sealing washer.
2. Allow the used oil to drain completely into an approved container, then reinstall the drain plug with a new sealing washer, and tighten it securely.

**TORQUE:** 18 N·m (1.8 kgf·m, 13 lbf·ft)

3. With the engine in a level position fill with the recommended oil (see page 10) to the upper limit.

**OIL CAPACITY:** WB20XT: 0.56 L (0.59 US qt, 0.49 Imp qt)  
WB30XT: 0.58 L (0.61 US qt, 0.51 Imp qt)

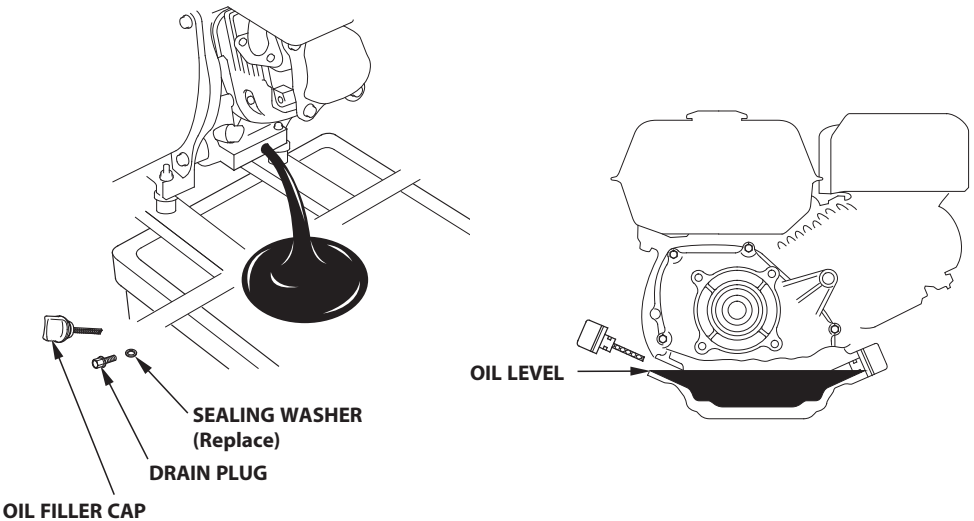

Wash your hands with soap and water after handling used oil.

### NOTE:

Please dispose of used motor oil in a manner that is compatible with the environment. We suggest you take it in a sealed container to your local service station for reclamation. Do not throw it in the trash or pour it on the ground.

---

## 2. Air cleaner service

A dirty air filter will restrict air flow to the carburetor, reducing engine performance. If you operate the pump in very dusty areas, clean the air filter more frequently than specified in the Maintenance Schedule (see page 21).

### **▲WARNING**

**Never use gasoline or low flash point solvents for cleaning. They are flammable and explosive under certain conditions.**

### **CAUTION:**

**Never run the pump without the air cleaner. Rapid engine wear will result from contaminants such as dust and dirt being drawn into the engine.**

1. Unscrew the wing nut, remove the air cleaner cover and remove the element. (see page 14)
2. Clean the air filter elements if they are to be reused.

### **Paper filter element:**

Tap the air filter element several times on a hard surface to remove dirt, or blow compressed air [not exceeding 207 kPa (2.1 kgf/cm<sup>2</sup>, 30 psi)] through the air filter from the inside. Never try to brush off dirt; brushing will force dirt into the fibers. Replace the air filter if it is excessively dirty.

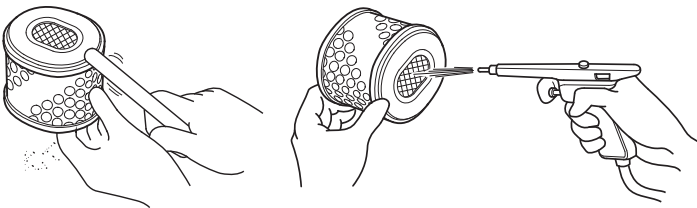

---

**Form filter element:**

Clean the air filter in warm soapy water, rinse, and allow to dry thoroughly. Or clean in nonflammable solvent and allow to dry.

Dip the air filter in clean engine oil, and then squeeze out all excess oil. The engine will smoke when started if too much oil is left in the foam.

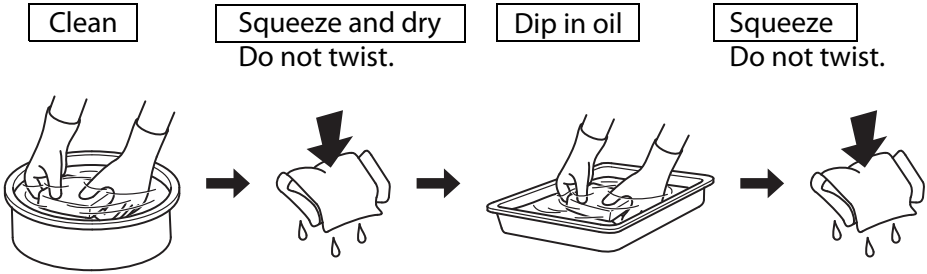

3. Wipe dirt from the air cleaner base and cover, using a moist rag. Be careful to prevent dirt from entering the air duct that leads to the carburetor.
4. Reinstall the air filter and air cleaner cover (see page 14). Tighten the wing nut securely.

---

### 3. Sediment cup cleaning

#### **▲WARNING**

**Gasoline is highly flammable and explosive.**

**You can be burned or seriously injured when handling fuel.**

- **Stop the engine and let it cool before handling fuel.**
- **Keep heat, sparks, and flame away.**
- **Handle fuel only outdoors.**
- **Keep away from your vehicle.**
- **Wipe up spills immediately.**

1. Move the fuel valve lever to the OFF position, then remove the fuel sediment cup and O-ring.
2. Wash the sediment cup and filter in non-flammable solvent, and dry it thoroughly.
3. Reinstall the filter, new O-ring, and sediment cup. Tighten the sediment cup securely.
4. Move the fuel valve lever to the ON position, and check for leaks.

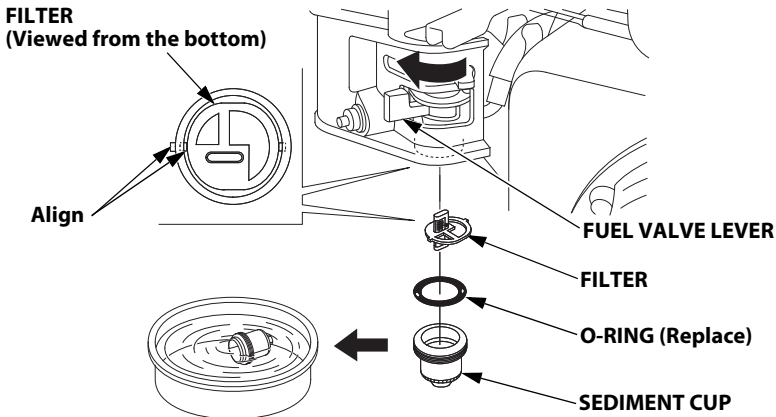



---

## 4. Spark plug service

Recommended spark plug: BPR6ES(NGK)

To ensure proper engine operation, the spark plug must be properly gapped and free of deposits.

1. Disconnect the spark plug cap and then remove the spark plug with the spark plug wrench.

### ▲WARNING

**If the engine has been running, the muffler will be very hot. Be careful not to touch the muffler.**

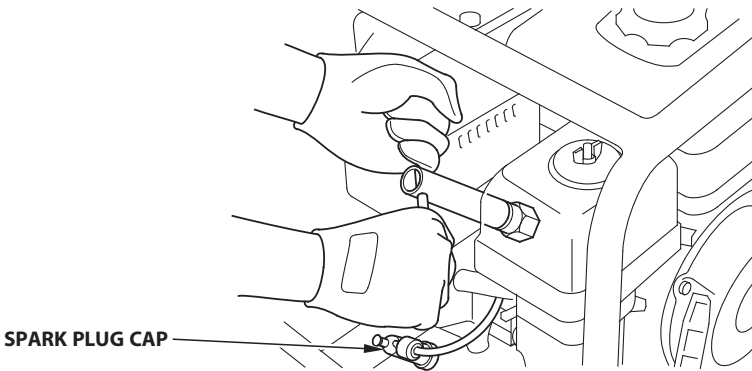

2. Visually inspect the spark plug. Discard the spark plug if there is apparent wear, or if the insulator is cracked or chipped. Clean the spark plug with a wire brush if it is to be reused.
3. Measure the plug gap with a suitable gauge. Correct as necessary by bending the side electrode. The gap should be:  
0.7—0.8 mm (0.028—0.031 in)

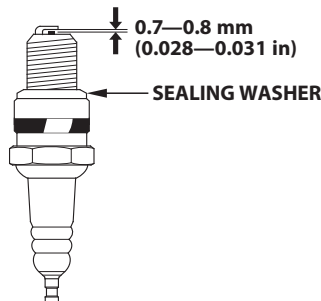

- 
4. Check that the spark plug washer is in good condition, and thread the spark plug in by hand to prevent cross-threading.

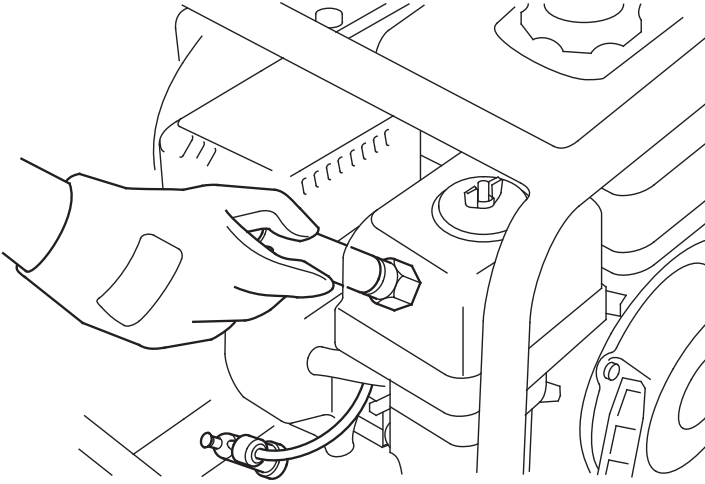

5. After the spark plug seats, tighten with a 21 mm (13/16-inch) spark plug wrench to compress the washer.

If reinstalling the used spark plug, tighten 1/8—1/4 turn after the spark plug seats.

If installing a new spark plug, tighten 1/2 turn after the spark plug seats.

**TORQUE:** 18 N·m (1.8 kgf·m, 13 lbf·ft)

**CAUTION:**

**The spark plug must be securely tightened. An improperly tightened spark plug can become very hot and may cause engine damage.**

## 9. TRANSPORTING/STORAGE

### ▲WARNING

- To avoid severe burns or fire hazards, let the engine cool before transporting the pump or storing it indoors.
- When transporting the pump, turn the fuel valve to the OFF position, and keep the pump level to prevent fuel spillage. Spilled fuel or fuel vapor may ignite.

Before storing the pump for an extended period;

1. Be sure the storage area is free of excessive humidity and dust.

2. Clean the pump interior.....

Sediment will settle in the pump if it has been used in muddy or sandy water, water containing heavy debris.

Pump clean water through the pump before shutting down or impeller may be damaged when restarting. After flushing, remove the pump drain plug, drain as much water as possible from the pump housing and reinstall the plug.

3. Drain the fuel.....

<WB20XT>

- a. Place an approved gasoline container below the carburetor, and use a funnel to avoid spilling fuel.
- b. Move the fuel valve lever to the OFF position, loosen the carburetor drain bolt by turning 1 to 2 turns counterclockwise and drain the fuel in the carburetor.
- c. Remove the sediment cup, and then move the fuel valve lever to the ON position and drain the fuel in the fuel tank.

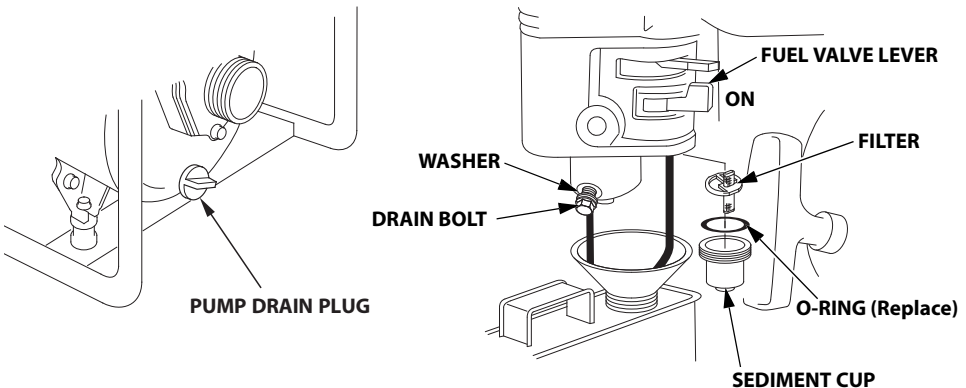

- d. After all fuel has drained into the container, tighten the carburetor drain bolt securely.
- e. Reinstall a new O-ring and sediment cup.
- f. Move the fuel valve lever to the OFF position.

---

<WB30XT>

- a. Place an approved gasoline container below the carburetor, and use a funnel to avoid spilling fuel.
- b. Move the fuel valve lever to the ON position and loosen the carburetor drain bolt by turning 1 to 2 turns counterclockwise.

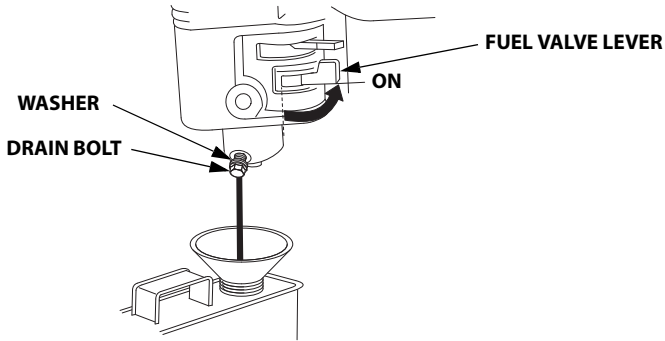

- c. After all fuel has drained, tighten the carburetor drain bolt securely, move the fuel valve lever to the OFF position.
4. Change the engine oil.
  5. Remove the spark plug, and pour about a tablespoon of clean engine oil into the cylinder. Crank the engine several revolutions to distribute the oil, then reinstall the spark plug.
  6. Pull the starter grip slowly until resistance is felt. This will close the valves so moisture cannot enter the engine cylinder. Return the recoil starter grip gently.
  7. Cover the pump to keep out dust.

# 10. TROUBLESHOOTING

---

When the engine will not start:

1. Is there enough fuel?
2. Is the fuel valve ON?
3. Is gasoline reaching the carburetor?

To check, move the fuel valve lever to the ON position and loosen the carburetor drain bolt by turning 1 to 2 turns counterclockwise.

## **▲WARNING**

**If any fuel is spilled, make sure the area is dry before starting the engine. Spilled fuel or fuel vapor may ignite.**

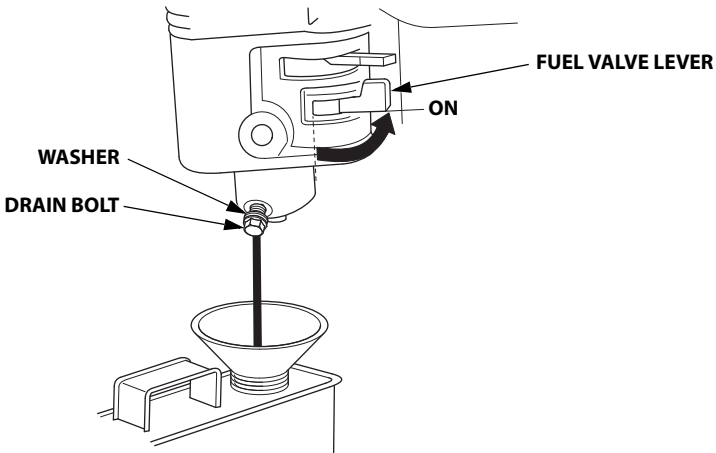

4. Is the ignition switch ON?
5. Is there enough oil in the engine?
6. Is the spark plug in good condition?

Remove and inspect the spark plug. Clean, readjust gap and dry the spark plug. Replace it if necessary.

7. If the engine still does not start, take the pump to your servicing dealer.

---

When the pump cannot pump the water:

1. Is the pump fully primed?

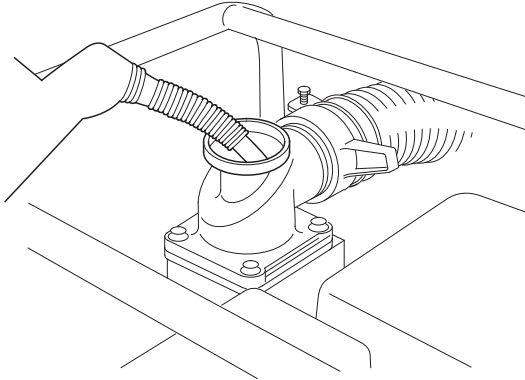

2. Is the strainer clogged?

3. Are the hose bands installed securely?

4. Are the hoses damaged?

5. Is the suction head too high?

6. If the pump still does not operate, take the pump to your servicing dealer.

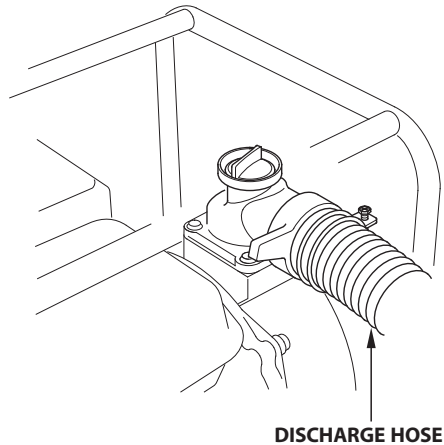
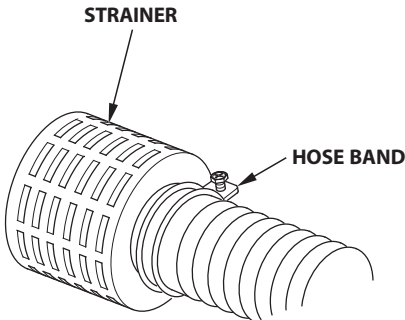

# 11. SPECIFICATIONS

Model	WB20XT4	WB30XT3
Power product description code	WABT	WACT
Length	485 mm (19.1 in)	510 mm (20.1 in)
Width	365 mm (14.4 in)	385 mm (15.2 in)
Height	425 mm (16.9 in)	455 mm (17.9 in)
Dry mass [weight]	21 kg (46 lbs)	26 kg (57 lbs)

## Engine

	WB20XT4	WB30XT3
Model	GX120T3	GX160T2
Engine type	4-stroke, over head valve, 1 cylinder	
Displacement	122 cm <sup>3</sup> (7.4 cu-in)	163 cm <sup>3</sup> (9.9 cu-in)
[Bore×Stroke]	60.0×43.5 mm (2.4×1.7 in)	68.0×45.0 mm (2.7×1.8 in)
Fuel tank capacity	2.0 L (0.53 US gal, 0.44 Imp gal)	3.1 L (0.82 US gal, 0.68 Imp gal)
Engine Net power (in accordance with SAE J1349*)	2.4 kW/3,600 min <sup>-1</sup> (3.3 PS/3,600 min <sup>-1</sup> )	3.6 kW/3,600 min <sup>-1</sup> (4.9 PS/3,600 min <sup>-1</sup> )
Engine Max. Net torque (in accordance with SAE J1349*)	7.5 N·m/2,500 min <sup>-1</sup> (0.76 kgf·m/2,500 min <sup>-1</sup> , 5.5 lbf·ft/2,500 min <sup>-1</sup> )	10.3 N·m/2,500 min <sup>-1</sup> (1.05 kgf·m/2,500 min <sup>-1</sup> , 7.6 lbf·ft/2,500 min <sup>-1</sup> )
Cooling system	Forced air	
Ignition system	Transistor magneto	
PTO shaft rotation	Counterclockwise	
Carbon dioxide (CO <sub>2</sub> ) emissions**	Please refer to "CO <sub>2</sub> Information List" on <a href="http://www.honda-engines-eu.com/co2">www.honda-engines-eu.com/co2</a>	

\* The power rating of the engine indicated in this document is the net power output tested on a production engine for the engine model and measured in accordance with SAE J1349 at 3,600 min<sup>-1</sup> (Engine Net Power) and at 2,500 min<sup>-1</sup> (Engine Max. Net Torque). Mass production engines may vary from this value.

Actual power output for the engine installed in the final machine will vary depending on numerous factors, including the operating speed of the engine in application, environmental conditions, maintenance, and other variables.

\*\* The CO<sub>2</sub> measurement results from testing over a fixed test cycle under laboratory conditions a(n) (parent) engine representative of the engine type (engine family) and shall not imply or express any guarantee of the performance of a particular engine.

## Pump

Model	WB20XT4	WB30XT3
Suction port diameter	50 mm (2.0 in)	80 mm (3.1 in)
Discharge port diameter	50 mm (2.0 in)	80 mm (3.1 in)
Max. idling speed	3,900±100 min <sup>-1</sup>	3,900±100 min <sup>-1</sup>
Maximum total head	Minimum 32 m (105.0 ft)	Minimum 23 m (75.5 ft)
Maximum suction head	Minimum 7.5 m (26.4 ft)	Minimum 7.5 m (24.6 ft)
Maximum discharge capacity	Minimum 620 L/min (163.8 US gal/min, 136.4 Imp gal/min)	Minimum 1,100 L/min (290.6 US gal/min, 242.0 Imp gal/min)

## Noise

Model	WB20XT4	WB30XT3
Sound pressure level at the workstation (EN ISO 20361:2015)	88 dB (A)	89 dB (A)
Uncertainty	1 dB (A)	1 dB (A)
Measured sound power level (2000/14/EC, 2005/88/EC)	101 dB (A)	102 dB (A)
Uncertainty	1 dB (A)	1 dB (A)
Guaranteed sound power level (2000/14/EC, 2005/88/EC)	102 dB (A)	103 dB (A)



---

**MEMO**

**Honda WB20XT, WB30XT**

**MANUEL DE L'UTILISATEUR**  
**Notice originale**



---

Nous vous remercions d'avoir porté votre choix sur une pompe à eau Honda.

Ce manuel couvre l'utilisation et l'entretien des pompes à eau Honda: WB20XT/WB30XT

Toutes les informations de cette publication sont basées sur les dernières données concernant le produit disponibles au moment de la mise sous presse.

Honda Motor Co., Ltd. se réserve le droit de faire des modifications à tout moment sans préavis et sans obligation de sa part.

Aucune partie de cette publication ne peut être reproduite sans autorisation écrite.

Ce manuel doit être considéré comme faisant partie intégrante de la pompe et doit être remis au nouveau propriétaire en cas de revente de celle-ci.

Les illustrations de ce manuel sont basées sur: WB20XT

S'arrêter tout particulièrement sur les passages précédés des mots suivants:

**▲ AVERTISSEMENT** Indique un risque sérieux de blessures physiques graves, voire mortelles, si les instructions ne sont pas suivies.

**ATTENTION :** Indique un risque de dommage du matériel ou des biens si les instructions ne sont pas suivies.

**REMARQUE :** Fournit des informations utiles.

En cas de problème, ou pour toute question concernant la pompe, veuillez vous adresser à un revendeur Honda autorisé.

**▲ AVERTISSEMENT**

**Les pompes à eau Honda ont été conçues pour assurer un fonctionnement sûr et fiable lorsqu'elles sont utilisées conformément aux instructions données.**

**Prière de lire très attentivement le manuel du propriétaire avant d'utiliser la pompe à eau afin de ne pas risquer de se blesser ou d'endommager l'équipement.**

- Les illustrations peuvent varier selon le modèle.

---

**Mise au rebut**

Pour la protection de l'environnement, ne pas jeter ce produit, la batterie, l'huile moteur, etc., aux ordures. Observer la réglementation locale ou consulter son concessionnaire Honda agréé pour s'en débarrasser.

# SOMMAIRE

---

1. REGLES DE SECURITE .....	3
2. EMBLACEMENT DES AUTOCOLLANTS DE SECURITE.....	5
Emplacement de la marque CE et de l'étiquette sur le bruit .....	5
3. IDENTIFICATIONS DES COMPOSANTS.....	7
4. CONTROLE AVANT L'UTILISATION.....	9
5. MISE EN MARCHE DU MOTEUR.....	15
•Utilisation en haute altitude.....	17
6. FONCTIONNEMENT .....	18
7. ARRÊT DU MOTEUR.....	19
8. ENTRETIEN .....	20
9. TRANSPORT/REMISAGE .....	28
10. DÉPISTAGE DES PANNES.....	30
11. CARACTÉRISTIQUES .....	32
ADRESSES DES PRINCIPAUX	
CONCESSIONNAIRES Honda.....	Intérieur de couverture
"Déclaration CE de Conformité"	
DESCRIPTION DE TABLE DES MATIERES .....	Intérieur de couverture

## ▲ AVERTISSEMENT

Pour la sécurité d'utilisation –



- Les pompes à eau Honda ont été conçues pour assurer un fonctionnement sûr et fiable lorsqu'elles sont utilisées conformément aux instructions données. Prière de lire très attentivement le manuel du propriétaire avant d'utiliser la pompe à eau afin de ne pas risquer de se blesser ou d'endommager l'équipement.



- Les gaz d'échappement contiennent du monoxyde de carbone, un gaz toxique incolore et inodore. Le monoxyde de carbone peut provoquer des évanouissements et être mortel.
- Si l'on fait fonctionner la pompe dans un endroit fermé ou même partiellement clos, l'air respiré peut contenir une quantité dangereuse de gaz d'échappement.
- Ne jamais faire fonctionner la pompe dans un garage, une maison ou à proximité de fenêtres ou portes ouvertes.



- Avant de faire le plein de carburant, arrêter le moteur.
- L'essence est très inflammable et explosive dans certaines conditions. Faire l'appoint dans une zone bien aérée avec le moteur arrêté.



- Le pot d'échappement devient extrêmement chaud pendant le fonctionnement et le reste un certain temps après l'arrêt du moteur. Faire attention de ne pas toucher au pot d'échappement lorsqu'il est chaud. Laisser le moteur se refroidir avant de rentrer la pompe à eau à l'intérieur.
- Le système d'échappement du moteur devient chaud lorsque le moteur tourne et le reste un certain temps après l'arrêt du moteur. Observer les mises en garde fixées sur la pompe à eau pour éviter de se brûler.

---

## **▲ AVERTISSEMENT**

### **Pour la sécurité d'utilisation –**

- **Ne jamais tenter de modifier la pompe à eau. Vous risqueriez de provoquer un accident et d'endommager la pompe à eau et ses appareils. Toute modification du moteur rend caduque l'homologation de type EU de celui-ci.**
  - Ne pas raccorder de prolongateur au silencieux.
  - Ne pas modifier le système d'admission.
  - Ne pas ajuster le régulateur.
- **Toujours effectuer les contrôles préliminaires (page 9) avant de mettre le moteur en marche. Il vous sera ainsi possible d'éviter un accident ou des dommages de l'équipement.**
- **Par mesure de sécurité, il est formellement déconseillé de pomper des liquides inflammables ou corrosifs tels que l'essence ou l'acide. De même, pour éviter la corrosion de la pompe, ne jamais pomper de l'eau de mer, des produits chimiques ou des liquides caustiques tels que huile sale, vin ou lait.**
- **Placer la pompe sur une surface ferme et de niveau. Si la pompe est inclinée ou renversée, de l'essence risque de se renverser.**
- **Pour réduire les risques d'incendie et assurer une ventilation adéquate, laisser la pompe à au moins 1 m des parois de bâtiment et autres équipements pendant l'utilisation. Ne pas placer d'objets inflammables à proximité de la pompe.**
- **Garder les enfants et les animaux domestiques à distance de la zone de fonctionnement à cause d'une possibilité de brûlure par les éléments chauds du moteur.**
- **Savoir comment arrêter rapidement la pompe et comprendre le fonctionnement de toutes les commandes. Ne jamais laisser quiconque utiliser la pompe sans de bonnes instructions.**
- **L'essence est très inflammable et peut exploser dans certaines conditions.**
  - Faire le plein dans un endroit bien aéré et avec le moteur arrêté. Ne pas fumer et n'approcher ni flammes ni étincelles près du moteur au moment de faire le plein, ou près de l'endroit de stockage de l'essence.
  - Ne pas trop remplir le réservoir (il ne doit pas y avoir d'essence au-dessus de la marque de limite supérieure). Après avoir fait le plein, vérifier que le bouchon de réservoir est bien et correctement fermé.
- **Faire attention à ne pas renverser d'essence pendant le remplissage du réservoir. Les éclaboussures ou les vapeurs d'essence risqueraient de prendre feu. Avant de mettre le moteur en marche, s'assurer que l'essence renversée a séché et que les vapeurs sont dissipées.**
- **Ne jamais faire tourner le moteur dans un endroit fermé ou dans un espace restreint. Les gaz d'échappement contiennent du monoxyde de carbone qui est un gaz toxique; s'exposer à ces gaz peut conduire à des évanouissements et entraîner la mort.**
- **Avant chaque utilisation, vérifier qu'il n'y a pas de traces de fuites d'huile ou d'essence autour ou sous le moteur.**

## 2. EMPLACEMENT DES AUTOCOLLANTS DE SECURITE

Ces autocollants ont pour objet de mettre en garde contre les risques potentiels de blessures graves. Lire attentivement ces autocollants, de même que les avertissement et les remarques de sécurité donnés dans ce manuel.

Si un autocollant se détache ou devient difficile à lire, s'adresser à votre concessionnaire réparateur pour le faire remplacer.

### Emplacement de la marque CE et de l'étiquette sur le bruit

[Exemple: WB20XT]

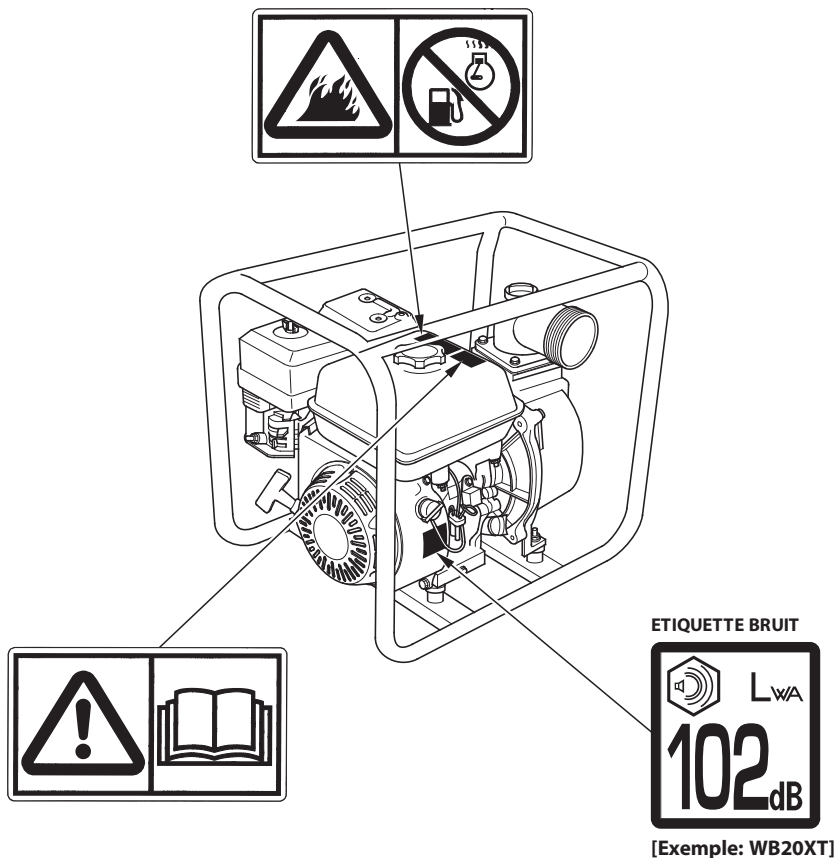



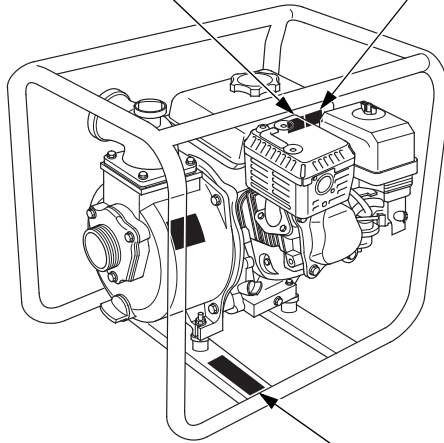

## MARQUAGE CE

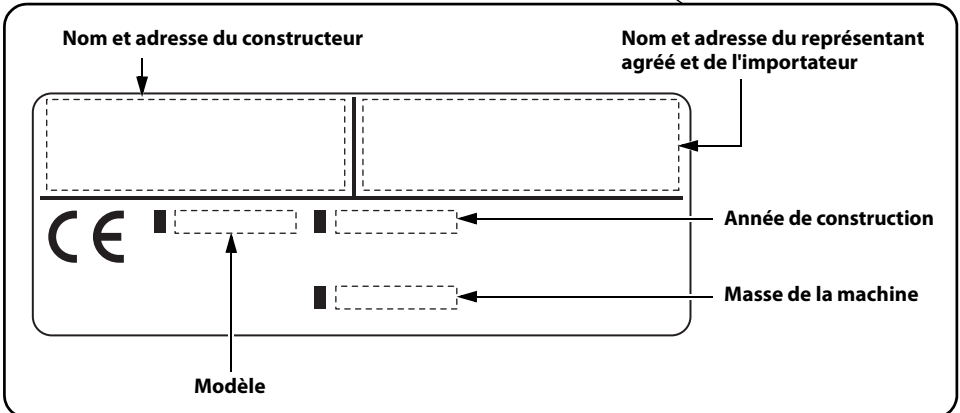

Le nom et l'adresse du constructeur, du représentant agréé et de l'importateur figurent dans la PRÉSENTATION DU CONTENU de la "Déclaration de Conformité CE" dans le présent manuel de l'utilisateur.

### 3. IDENTIFICATIONS DES COMPOSANTS

<WB20XT>

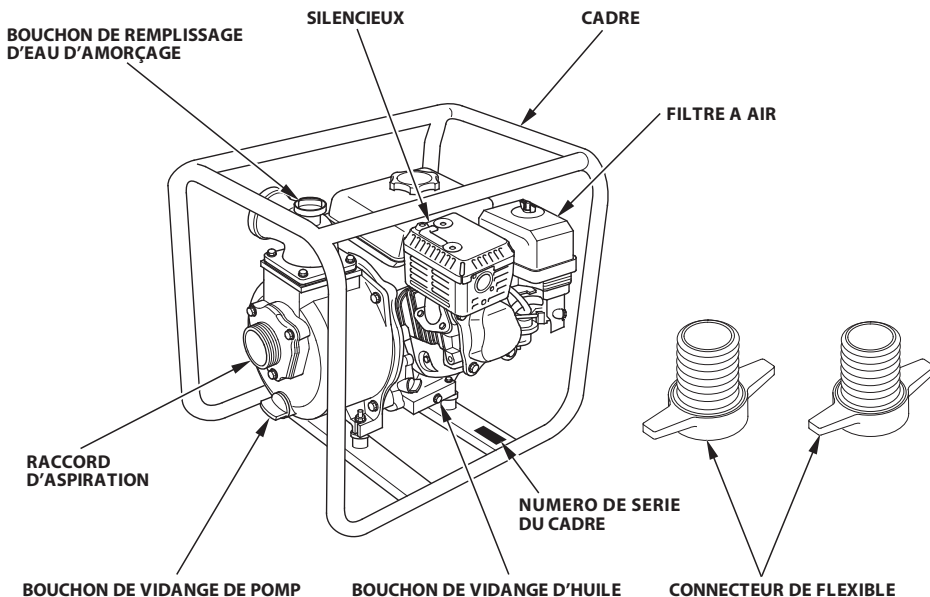
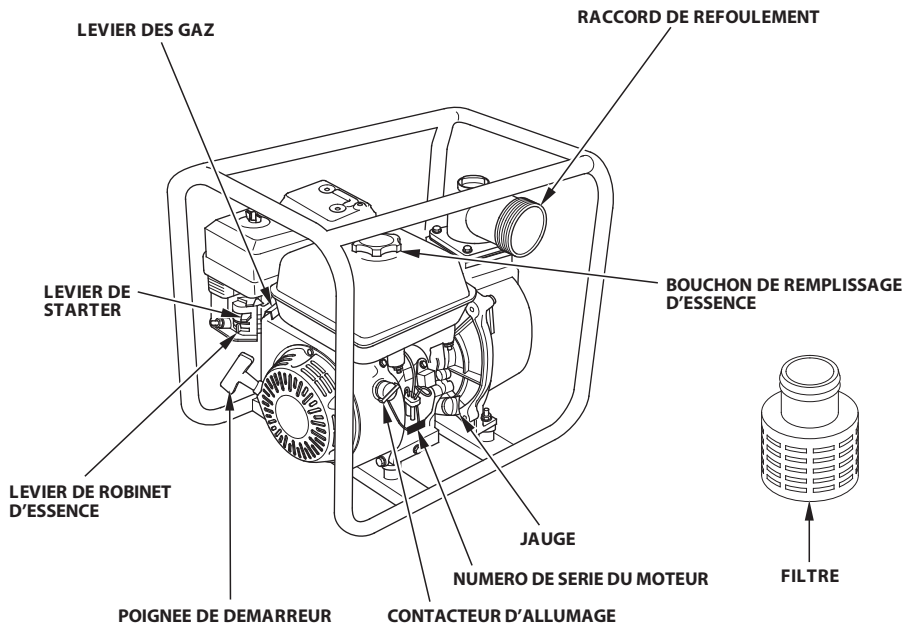

**<WB30XT>**

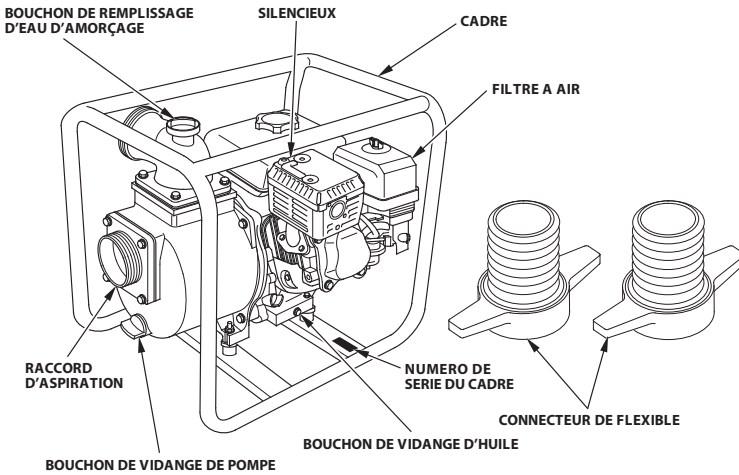
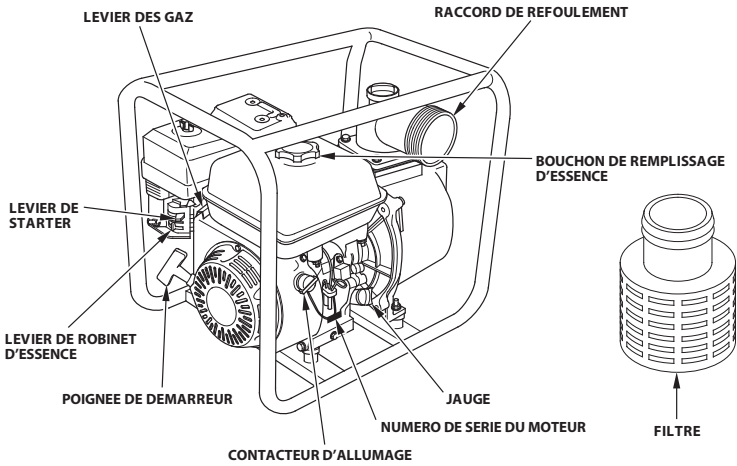

Noter le numéro de série du cadre, le numéro de série du moteur et la date d'achat dans les espaces ci-dessous. Ces informations seront nécessaires pour la commande de pièces et les demandes de renseignements techniques ou de garantie.

Numéro de série du moteur : \_\_\_\_\_

Numéro de série du cadre : \_\_\_\_\_

Date d'achat : \_\_\_\_\_

## 4. CONTROLE AVANT L'UTILISATION

Avant chaque utilisation, regarder autour du moteur et au-dessous afin de déceler tout signe de fuite d'huile ou d'essence.

### 1. Brancher le tuyau d'aspiration.

Utiliser un flexible, un raccord de tuyau et des colliers vendus dans le commerce. Le tuyau d'aspiration devra être en matériau renforcé non pliable. Il ne doit pas dépasser la longueur utile, car le rendement de la pompe est d'autant meilleur qu'elle est placée près du niveau d'eau. Le temps d'amorçage automatique est également proportionnel à la longueur du tuyau.

Le filtre qui est fourni avec la pompe doit être fixé au bout du tuyau d'aspiration avec des colliers, comme indiqué sur le schéma.

### ATTENTION :

**Toujours installer le filtre sur l'extrémité du tuyau d'aspiration avant de pomper.**

**Le filtre exclut les débris qui pourraient provoquer un encrassement ou endommager les aubes.**

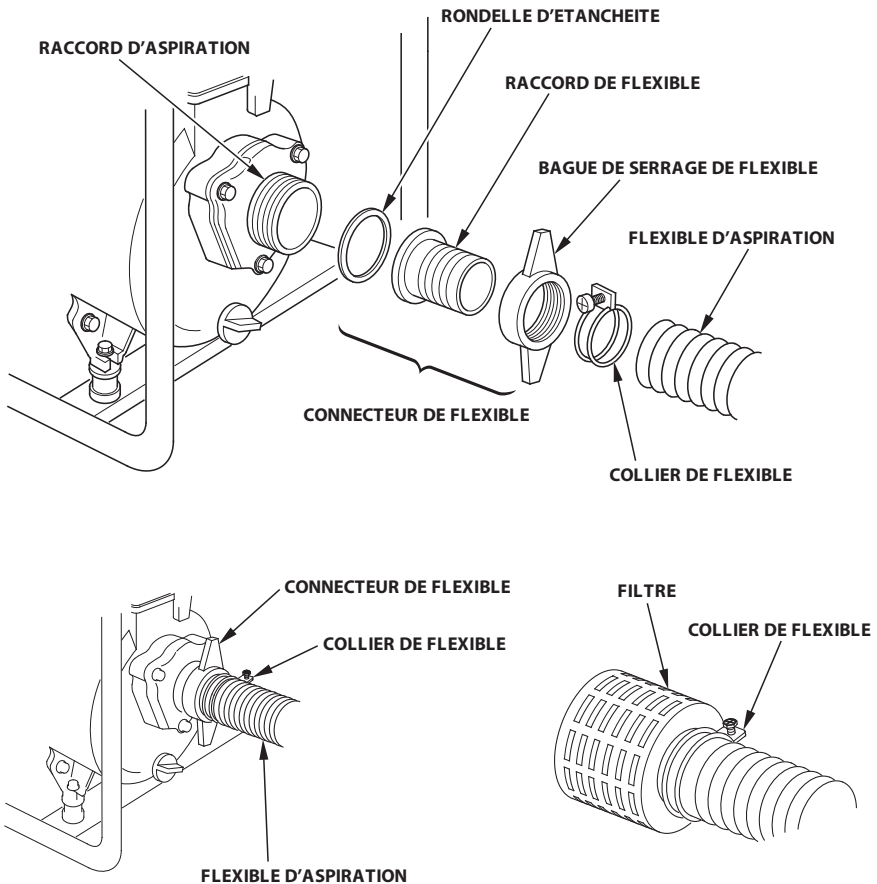

## 2. Brancher le tuyau de refoulement.

Utiliser un tuyau, un raccord de tuyau et des colliers disponibles dans le commerce. Les tuyaux courts de grand diamètre sont plus efficaces, car les tuyaux longs ou de petit diamètre augmentent la friction du liquide et réduisent la puissance de sortie de la pompe.

### REMARQUE :

Bien serrer les colliers afin que le tuyau ne se débranche pas sous l'effet de la pression élevée.

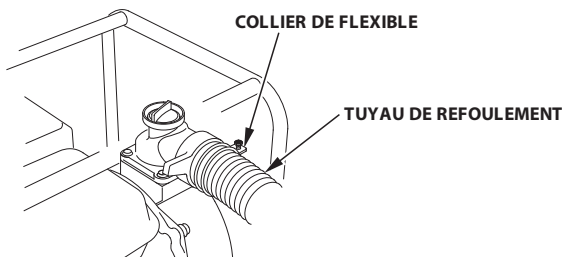

## 3. Vérifier le niveau d'huile moteur.

### ATTENTION :

- **L'huile de moteur est un élément affectant les performances du moteur et sa longévité. Les huiles végétales ou non-détergentes ne sont pas recommandées.**
- **Vérifier le niveau d'huile avec la pompe installée à l'horizontale et le moteur coupé.**

Utiliser une huile moteur 4 temps répondant au minimum aux prescriptions pour la catégorie de service API SE ou ultérieure (ou équivalente). Toujours vérifier l'étiquette de service API sur le bidon d'huile pour s'assurer qu'elle porte bien la mention SE ou ultérieure (ou équivalente).

L'indice SAE 10W-30 est préconisé pour un usage général. Les autres viscosités indiquées dans le tableau peuvent être utilisées lorsque la température moyenne du lieu d'utilisation se trouve dans la plage recommandée.

Caractéristiques du lubrifiant nécessaires au maintien des performances du système antipollution : Huile Honda d'origine.

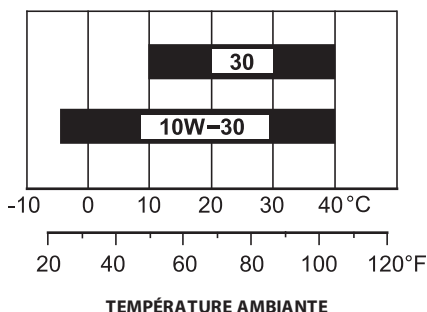

Contrôler le niveau d'huile moteur avec le moteur arrêté et à l'horizontale.

1. Déposer le bouchon de remplissage d'huile.
2. Contrôler le niveau d'huile. Si le niveau est inférieur à la limite supérieure, faire l'appoint avec l'huile recommandée (voir page 10) jusqu'à la limite supérieure.

**ATTENTION :**

**Si l'on fait tourner le moteur avec une quantité d'huile insuffisante, on risque de gravement l'endommager.**

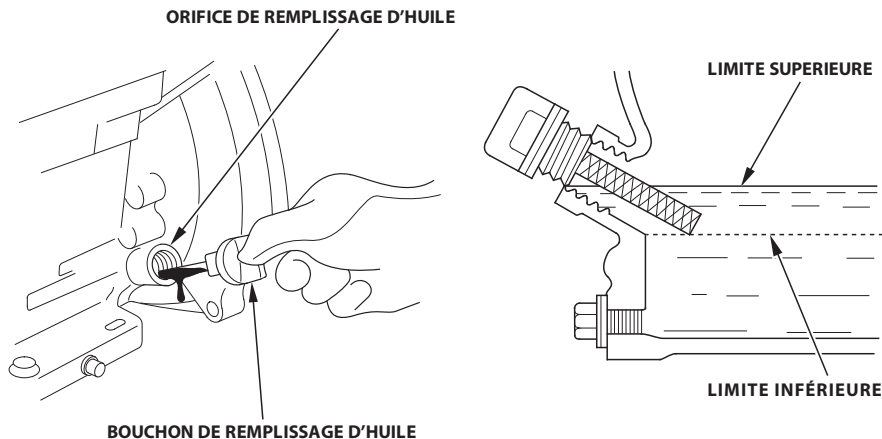

**Système de sécurité de niveau d'huile**

Le système de sécurité de niveau d'huile est conçu pour empêcher des dommages au moteur causés par une quantité d'huile insuffisante dans le carter moteur. Avant que le niveau d'huile dans le carter moteur ne descende sous le seuil de sécurité, le système Oil Alert arrête automatiquement le moteur (le contacteur d'allumage reste en position MARCHE).

Si le moteur s'arrête et ne redémarre pas, vérifier le niveau de l'huile moteur avant de procéder à la recherche d'une autre cause de panne.

#### 4. Vérifier le niveau de carburant.

Utiliser de l'essence automobile sans plomb ayant un indice d'octane recherche d'au moins 91 (ou un indice d'octane pompe d'au moins 86).

Caractéristiques du carburant nécessaires au maintien des performances du système antipollution : Carburant E10 homologué EU.

Ne jamais utiliser d'essence périmée, contaminée ou mélangée à de l'huile. Empêcher la pénétration de saleté ou eau dans le réservoir de carburant.

#### ▲ AVERTISSEMENT

- **L'essence est très inflammable et peut exploser dans certaines conditions.**
- **Faire le plein dans un endroit bien aéré et avec le moteur arrêté. Ne pas fumer et n'approcher ni flammes ni étincelles près du moteur au moment de faire le plein, ou près de l'endroit de stockage de l'essence.**
- **Faire attention à ne pas renverser d'essence pendant le remplissage du réservoir. Les éclaboussures ou les vapeurs d'essence risqueraient de prendre feu. Avant de mettre le moteur en marche, s'assurer que l'essence renversée a séché et que les vapeurs sont dissipées.**
- **Eviter un contact répété ou prolongé avec la peau ou de respirer les vapeurs. NE PAS LAISSER A LA PORTÉE DES ENFANTS.**

Avec le moteur arrêté et sur une surface horizontale, retirer le bouchon du réservoir de carburant et vérifier le niveau de carburant.

Si le niveau de carburant est bas, remplir le réservoir.

Ne pas remplir le réservoir de carburant complètement. Remplir le réservoir jusqu'à 25 mm du haut du réservoir pour permettre la dilatation du carburant. Dans certaines conditions d'utilisation, il peut être nécessaire de baisser le niveau du carburant.

Après avoir refait le plein, s'assurer que le bouchon du réservoir est correctement et solidement fermé.

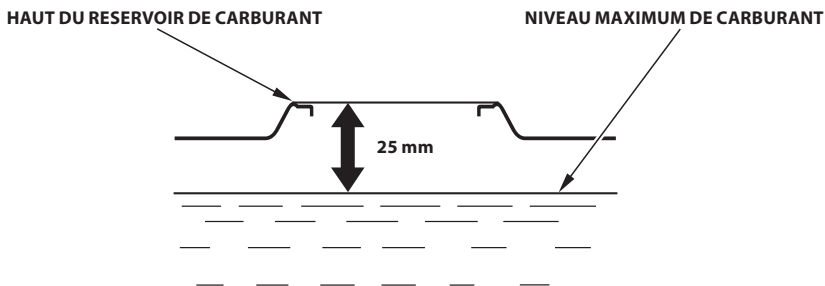

---

**REMARQUE :**

L'essence se dégrade très rapidement sous l'effet de facteurs tels qu'exposition à la lumière, la température et le temps.

Au pire des cas, elle peut être contaminée en moins de 30 jours.

L'utilisation d'essence contaminée peut endommager sérieusement le moteur (obstruction du carburateur, grippage des soupapes).

Les dommages dus au carburant dégradé ne sont pas couverts par la garantie.

Pour éviter ceci, observer rigoureusement ces recommandations:

- N'utiliser que l'essence spécifiée (voir page 12).
- Utiliser de l'essence fraîche et propre.
- Pour ralentir la dégradation, conserver l'essence dans un récipient de carburant certifié.
- Avant un long remisage (plus de 30 jours), vidanger le réservoir de carburant et le carburateur (voir page 28).

**Essences contenant de l'alcool**

Si l'on décide d'utiliser une essence contenant de l'alcool (" essence-alcool "), s'assurer que son indice d'octane est au moins égal à l'indice recommandé.

Il existe deux types d'essencealcohol: le premier contient de l'éthanol, le second du méthanol.

Ne pas utiliser une essencealcohol contenant plus de 10% d'éthanol.

Ne pas utiliser une essence contenant plus de 5% de méthanol (alcool méthylique ou alcool de bois) ou une essence contenant du méthanol, à moins qu'elle ne contienne également des cosolvants et des inhibiteurs de corrosion pour méthanol.

**REMARQUE :**

- Les dommages du système d'alimentation en carburant ou les problèmes de performances du moteur résultant de l'utilisation d'une essence contenant plus d'alcool que ce qui est recommandé ne sont pas couverts par la garantie.
- Avant de se ravitailler dans une station-service que l'on connaît mal, essayer de savoir si l'essence contient de l'alcool, quel est le type d'alcool utilisé et dans quel pourcentage. Si l'on constate des anomalies de fonctionnement lors de l'utilisation d'une essence particulière, revenir à une essence que l'on sait ne pas contenir plus d'alcool que la quantité recommandée.



## 5. Vérifier le filtre à air.

Dévisser l'écrou à oreilles et retirer le couvercle de filtre à air.  
Vérifier si le filtre est obstrué. S'il l'est, le nettoyer. (Voir page 23)

<WB20XT>

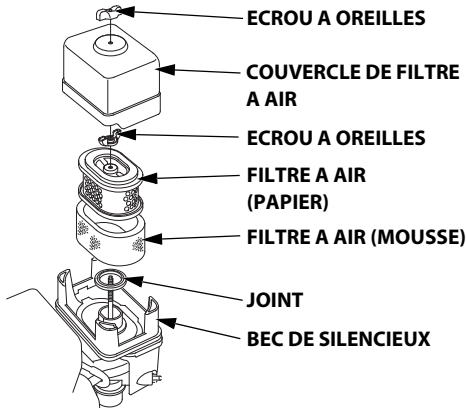

<WB30XT>

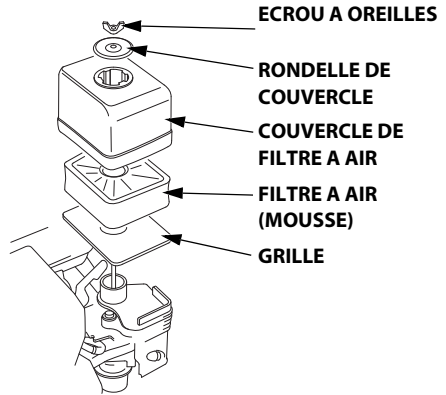

### ATTENTION :

**Ne jamais faire fonctionner le moteur sans filtre à air. Des impuretés telles que poussière et saleté aspirées dans le moteur à travers le carburateur entraîneraient une usure rapide du moteur.**

## 6. Vérifier l'eau d'amorçage.

Avant l'utilisation, le corps de pompe doit être remplie d'eau pour l'amorçage.

### ATTENTION :

**Ne jamais faire marcher la pompe sans eau d'amorçage ce qui produirait une surchauffe de la pompe. Une utilisation prolongée à sec détruit le joint de la pompe. Si la machine est utilisée à sec, arrêter immédiatement le moteur et laisser refroidir la pompe avant d'ajouter de l'eau.**

BOUCHON DE REMPLISSAGE D'EAU D'AMORÇAGE

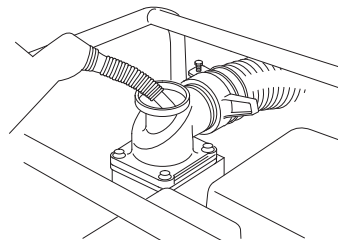
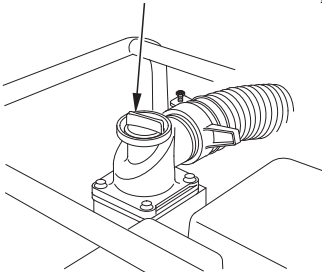

## 5. MISE EN MARCHÉ DU MOTEUR

1. Placer le levier du robinet de carburant sur la position ON.
2. Déplacer le levier de starter vers la position " CLOSED " (fermé).

### REMARQUE :

Ne pas se servir du starter si le moteur est chaud ou si la température ambiante est élevée.

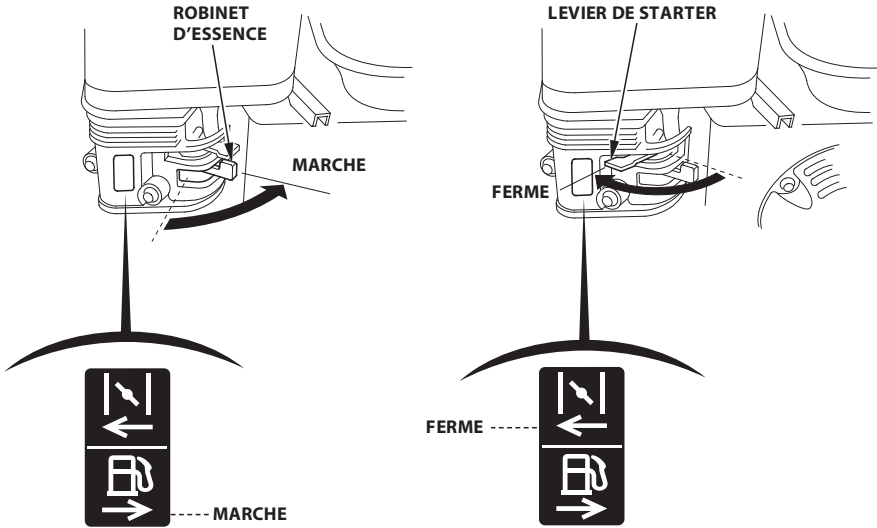

3. Placer le contacteur d'allumage sur la position MARCHÉ.

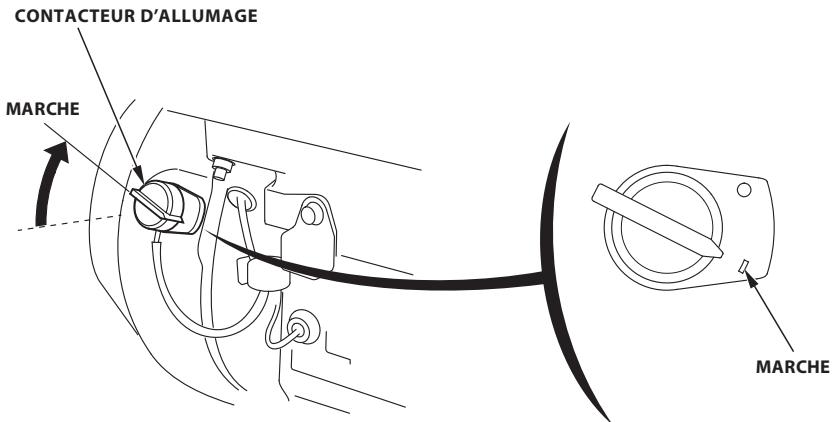

4. Déplacer légèrement le levier des gaz vers la gauche.

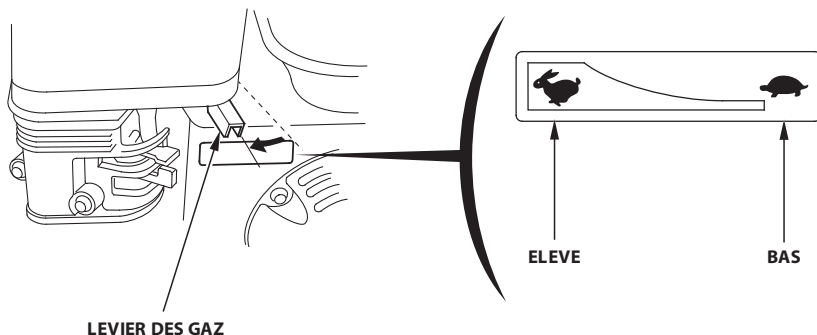

5. Tirer doucement la poignée de lancement jusqu'à ce que l'on ressente une résistance, puis la tirer d'un coup sec dans le sens de la flèche comme sur la figure ci-dessous.

**ATTENTION :**

**Ne pas laisser la poignée de lancement du démarreur revenir brutalement contre le moteur. La ramener lentement pour éviter d'endommager le démarreur.**

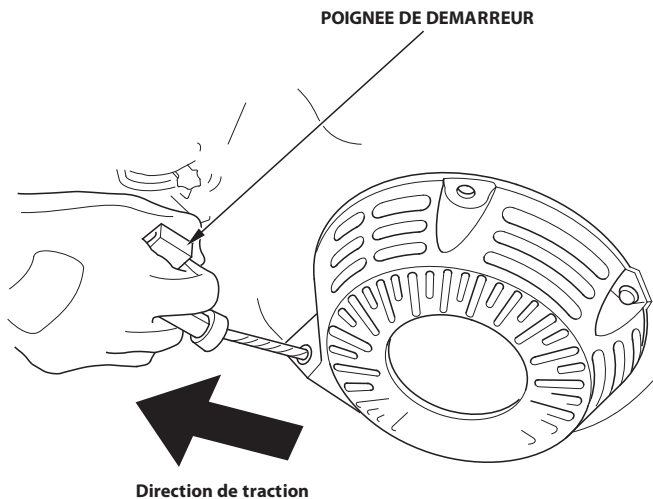

6. Si le levier de starter a été déplacé vers la position " CLOSED " (fermé) pour mettre le moteur en marche, le déplacer progressivement vers la position " OPEN " (ouvert) dès que le moteur chauffe.

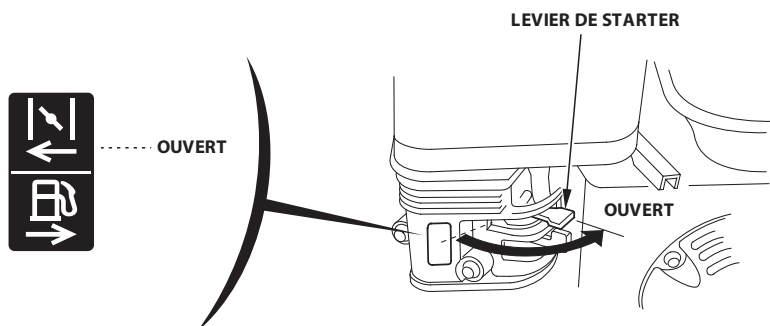

#### • Utilisation en haute altitude

En haute altitude, le mélange air-essence standard du carburateur est excessivement riche. Les performances diminuent et la consommation d'essence augmente.

Les performances à haute altitude peuvent être améliorées grâce à des modifications spéciales du carburateur. En cas d'utilisation de la pompe à une altitude supérieure à 610 m au-dessus du niveau de la mer, faire régler le carburateur par votre concessionnaire réparateur.

Même avec un réglage de carburateur convenable, la puissance du moteur diminuera d'approximativement 3,5% pour chaque augmentation d'altitude de 300 m. L'effet de l'altitude sur la puissance sera plus important que cela si aucune modification de carburateur n'est faite.

#### **ATTENTION :**

**Les performances de la pompe sont amoindries si elle est utilisée à une altitude inférieure à celle pour laquelle l'alimentation du carburateur a été réglée, le moteur chauffe et est endommagé par un mélange stoechiométrique trop riche.**

## 6. FONCTIONNEMENT

---

### ATTENTION :

**Ne jamais utiliser la pompe pour l'eau boueuse, l'huile rejetée, le vin, etc.**

Après avoir mis le moteur en marche, placer le levier des gaz sur la position RAPIDE pour l'auto-amorçage et vérifier le débit de la pompe.

Le débit de la pompe se commande en réglant le régime moteur. Lorsqu'on déplace le levier des gaz dans le sens RAPIDE, le débit de la pompe augmente; lorsqu'on le déplace dans le sens LENT, le débit de la pompe diminue.

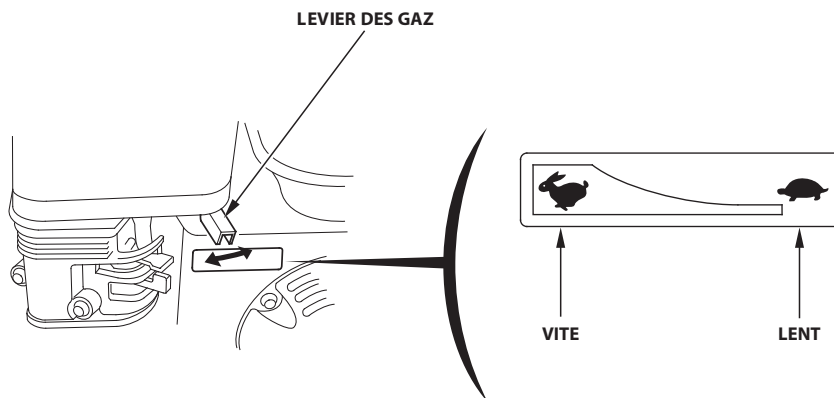

## 7. ARRÊT DU MOTEUR

Pour arrêter le moteur en cas d'urgence, placer simplement le contacteur d'allumage sur la position ARRÊT. Dans des conditions normales, utiliser la procédure suivante.

1. Déplacer complètement le levier des gaz vers la droite.
2. Mettre le contacteur d'allumage sur la position ARRÊT.

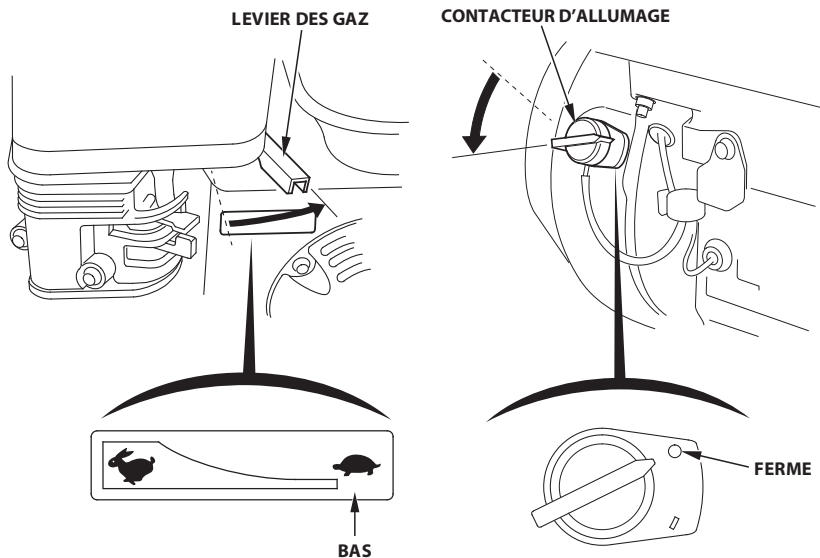

3. Placer le levier du robinet de carburant sur la position OFF.

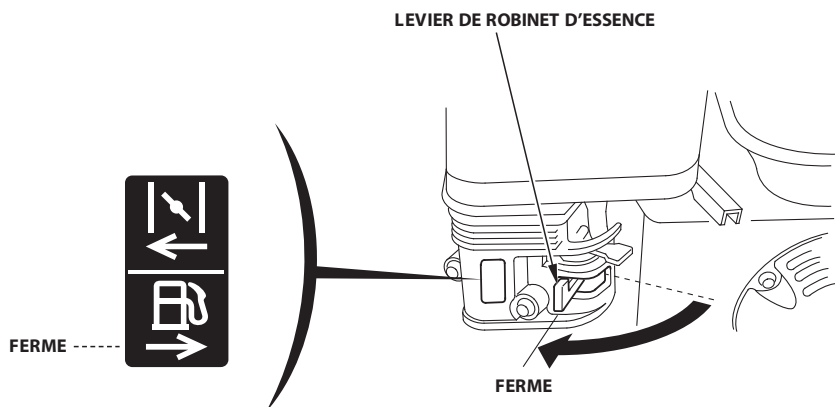

## 8. ENTRETIEN

---

Pour maintenir le niveau optimal de performance de la pompe Honda il est indispensable de procéder aux travaux de révision et de réglage périodiques.

Un entretien régulier permettra de surcroît de prolonger la durée de vie de la pompe. Les intervalles de révision et la nature des opérations d'entretien à effectuer sont communiqués au tableau ci-après.

### **▲ AVERTISSEMENT**

**Arrêter le moteur avant d'effectuer un entretien. Si le moteur doit être utilisé, s'assurer que la zone est bien aérée. Les gaz d'échappement contiennent du monoxyde de carbone, gaz toxique pouvant entraîner un évanouissement et la mort.**

### **ATTENTION :**

- **Si la pompe a été utilisée avec de l'eau de mer, etc., la nettoyer immédiatement avec de l'eau douce pour réduire la corrosion et éliminer les dépôts.**
- **Pour les révisions ou les réparations de la pompe n'avoir recours qu'à des pièces Honda d'appellation contrôlée ou de qualité équivalente. L'utilisation de pièces de niveau de qualité différente provoquerait des pannes du système.**

## Programme d'entretien

FREQUENCE D'ENTRETIEN PERIODIQUE (3) A effectuer après le nombre de mois ou d'heures d'utilisation indiqué en retenant l'intervalle le plus court des deux.		Chaque utilisation	Premier mois ou 20 h	Tous les 3 mois ou 50 h	Tous les 6 mois ou 100 h	Tous les ans ou 300 h	page
Description							
Huile moteur	Vérifier le niveau	o					10
	Renouveler		o		o		22
Filtre à air	Vérifier	o					14
	Nettoyer			o (1)			23
	Remplacer					o*	23
Bougie	Vérifier-régler				o		26
	Remplacer					o	
Coupelle de décantation	Nettoyer				o		25
Régime de ralenti	Vérifier-régler					o (2)	—
Jeu aux soupapes	Vérifier-régler					o (2)	
Chambre de combustion	Nettoyer	Après toutes les 500 h (2)					
Réservoir de carburant et filtre à carburant	Nettoyer				o (2)		
Tuyau de carburant	Vérifier	Tous les 2 ans (Remplacer si nécessaire) (2)					
Turbine	Vérifier					o (2)	
Jeu de turbine	Vérifier					o (2)	
Soupape d'admission de pompe	Vérifier					o (2)	

\* Remplacer uniquement l'élément en papier.

### REMARQUE :

- (1) Faire un entretien plus fréquent dans le cas de fonctionnement dans un milieu poussiéreux.
- (2) Confier l'entretien de ces points au concessionnaire d'entretien Honda à moins que l'on ne dispose des outils appropriés et ne soit mécaniquement compétent. Pour les procédures d'entretien, consulter le manuel d'atelier Honda.
- (3) Dans le cadre d'une utilisation commerciale, noter les heures de fonctionnement afin de déterminer les bons intervalles de maintenance.



## 1. Renouvellement de l'huile

Vidanger l'huile alors que le moteur est encore chaud afin d'assurer une vidange rapide et complète.

1. Placer un récipient approprié sous le moteur pour recueillir l'huile usagée, puis retirer le bouchon de remplissage d'huile, le bouchon de vidange et la rondelle d'étanchéité.
2. Vidanger complètement l'huile usagée dans un récipient approprié, puis remettre le bouchon de vidange en place avec une rondelle d'étanchéité neuve et le serrer à fond.

**COUPLE DE SERRAGE :** 18 N·m (1,8 kgf·m)

3. Moteur à l'horizontale, remplir d'huile recommandée (voir page 10) jusqu'à la limite supérieure.

**CONTENANCE EN HUILE :** WB20XT : 0,56 L  
WB30XT : 0,58 L

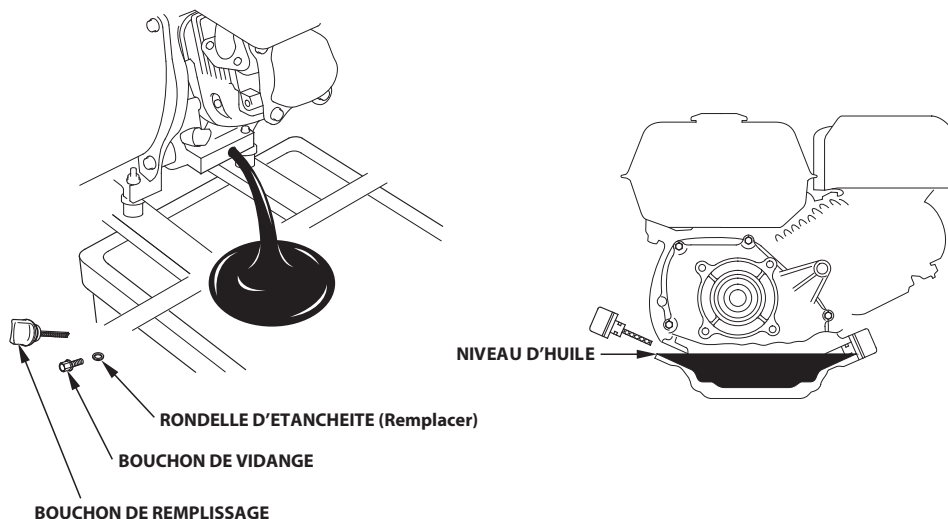

Se laver les mains avec de l'eau et du savon après avoir manipulé de l'huile usée.

### REMARQUE :

Prière de jeter l'huile moteur usée conformément aux règles de l'environnement. Nous vous conseillons de la garder dans un bidon fermé et de l'apporter au dépôt le plus proche. Ne pas la jeter à la décharge ou la vider sur le sol.

## 2. Entretien du filtre à air

Un filtre à air encrassé restreindra le passage d'air vers le carburateur, ce qui diminuera les performances du moteur. Si l'on utilise la pompe dans des endroits très poussiéreux, nettoyer le filtre à air plus fréquemment qu'il n'est préconisé dans le Programme d'entretien (voir page 21).

### ▲ AVERTISSEMENT

**Ne jamais utiliser d'essence ou de solvants à point d'éclair faible pour le nettoyage. Ces substances sont inflammables et explosives dans certaines conditions.**

### ATTENTION :

**Ne jamais faire tourner la pompe sans le filtre à air. L'usure du moteur s'en trouverait accélérée par les souillures telles que poussière et saleté aspirées dans le moteur.**

1. Dévisser l'écrou à oreilles, retirer le couvercle du filtre à air et déposer l'élément. (Voir page 14.)
2. Nettoyer les éléments du filtre à air s'ils doivent être réutilisés.

### Filtre à élément en papier :

Tapoter l'élément du filtre à air sur une surface dure pour en faire tomber la saleté ou faire passer de l'air comprimé [sans dépasser une pression de 207 kPa (2,1 kgf/cm<sup>2</sup>)] à travers le filtre à air de l'intérieur vers l'extérieur. Ne jamais essayer d'enlever la saleté avec une brosse ; le brossage ferait pénétrer la saleté dans les fibres. Si le filtre à air est trop encrassé, le remplacer.

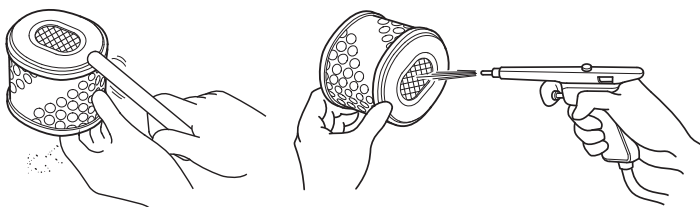

### Filtere à élément moulé :

Nettoyer le filtre à air dans de l'eau savonneuse chaude, le rincer et le laisser sécher complètement. On pourra également le nettoyer dans un solvant ininflammable, puis le laisser sécher.

Tremper le filtre à air dans de l'huile moteur propre, puis en exprimer l'huile en excès. S'il reste trop d'huile dans la mousse, le moteur fumera au démarrage.

Nettoyer

Presser et sécher

Ne pas tordre.

Tremper dans l'huile

Presser

Ne pas tordre.

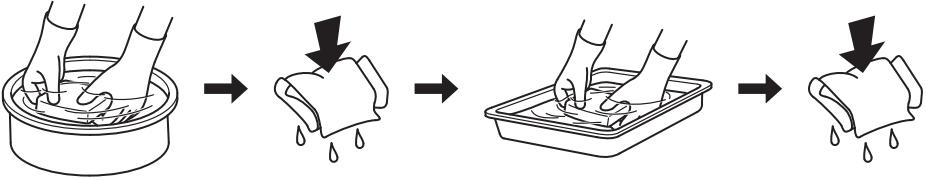

3. Essuyer la saleté du socle et du couvercle de filtre à air à l'aide d'un chiffon humide. Veiller à ce que la saleté ne pénètre pas dans le conduit d'air qui mène au carburateur.
4. Reposer le filtre à air et le couvercle de filtre à air (voir page 14). Serrer l'écrou à oreilles à fond.

### 3. Nettoyage de la coupelle de décantation

#### ⚠ AVERTISSEMENT

L'essence est hautement inflammable et explosive.

La manipulation du carburant fait courir des risques de brûlures et de blessures graves.

- Arrêter le moteur et le laisser refroidir avant de manipuler du carburant.
- Tenir à l'écart de toute source de chaleur, étincelles et flammes nues.
- Ne manipuler le carburant qu'à l'extérieur.
- Rester à distance de tout véhicule.
- Essuyer immédiatement tout déversement.

1. Placer le levier du robinet de carburant sur la position OFF, puis retirer la coupelle de décantation et le joint torique.
2. Laver la coupelle de décantation et le filtre dans un solvant ininflammable et les sécher complètement.
3. Reposer la coupelle de décantation avec un joint torique neuf et la coupelle de décantation. Serrer la coupelle de décantation à fond.
4. Placer le levier du robinet de carburant sur la position ON et vérifier s'il n'y a pas de fuites.

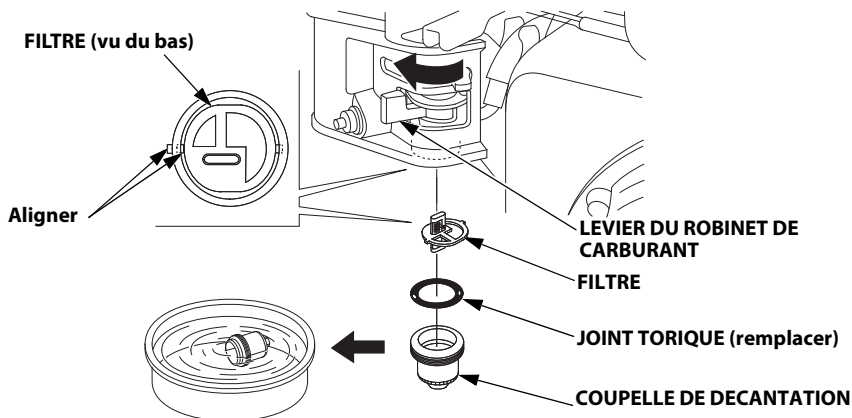

#### 4. Entretien de la bougie d'allumage

Bougie d'allumage recommandée: BPR6ES(NGK)

Pour assurer un bon fonctionnement du moteur, l'écartement des électrodes de la bougie doit être correct et la bougie ne doit pas être encrassée.

1. Déconnecter le capuchon de bougie, puis déposer la bougie à l'aide de la clé à bougie.

#### ▲ AVERTISSEMENT

**Si le moteur vient de fonctionner, le silencieux est très chaud. Faire attention de ne pas le toucher.**

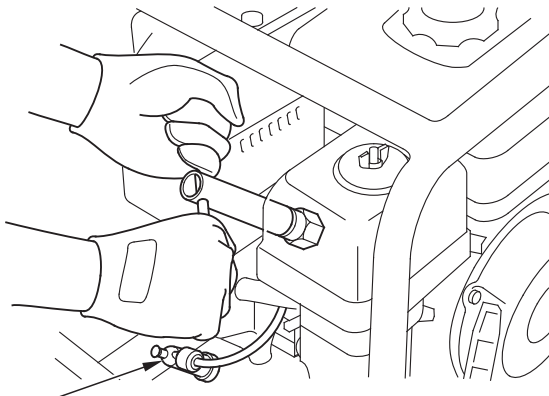

CAPUCHON DE BOUGIE D'ALLUMAGE

2. Inspecter la bougie d'allumage et la jeter si les électrodes sont usées ou si l'isolant est fendu ou écaillé. En cas de réutilisation, nettoyer la bougie avec une brosse métallique.
3. Mesurer l'écartement des électrodes à l'aide d'un calibre adapté.  
Le corriger si nécessaire en tordant l'électrode latérale.

L'écartement doit être:

0,7 — 0,8 mm

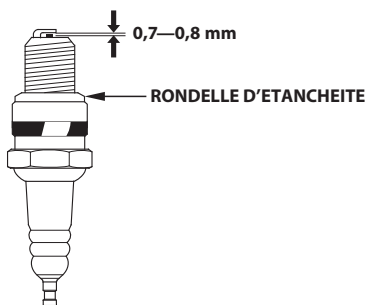

- 
4. Vérifier l'état de la rondelle de bougie et visser la bougie à la main pour éviter de décaler les filtetages.

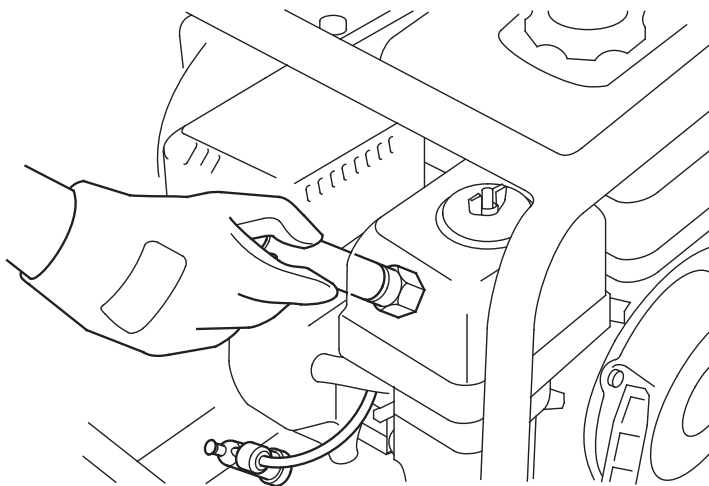

5. Lorsque la bougie a touché son siège, continuer à la serrer avec une clé à bougie de 21 mm pour comprimer la rondelle.

En cas de réutilisation de la bougie, la serrer de 1/8 à 1/4 de tour après qu'elle a touché son siège.

En cas d'installation d'une bougie neuve, la serrer de 1/2 tour lorsqu'elle touche son siège.

**COUPLE DE SERRAGE :** 18 N·m (1,8 kgf·m)

**ATTENTION :**

**La bougie d'allumage doit être correctement serrée. Une bougie mal serrée peut devenir très chaude et peut endommager le moteur.**

## 9. TRANSPORT/REMISAGE

### ▲ AVERTISSEMENT

- **Par mesure de sécurité contre les incendies ou les brûlures, laisser refroidir le moteur avant de transporter la pompe ou de la remettre dans un endroit fermé.**
- **Pour transporter la pompe, fermer le robinet d'essence (position OFF) et maintenir la pompe à l'horizontale afin que l'essence ne se renverse pas. Les éclaboussures ou les vapeurs d'essence sont inflammables.**

Avant un remisage prolongé de la pompe;

1. S'assurer que le lieu de remisage n'est pas excessivement humide ou poussiéreux.
2. Nettoyer l'intérieur de la pompe.....

Des dépôts s'accumulent dans la pompe lorsque celle-ci a été utilisée dans de l'eau boueuse ou sablonneuse ou dans de l'eau contenant beaucoup de matières en suspension.

Pomper de l'eau propre à travers la pompe avant de l'arrêter car la turbine risquerait autrement d'être endommagée au redémarrage. Après le rinçage, retirer le bouchon de vidange de la pompe, vidanger le plus d'eau possible du carter de pompe, puis reposer le bouchon.

3. Vidanger le carburant.....

<WB20XT>

- a. Placer un récipient d'essence agréé sous le carburateur et utiliser un entonnoir pour ne pas renverser de carburant.
- b. Placer le levier du robinet de carburant en position ARRET, desserrer le boulon de vidange du carburateur en lui donnant 1 à 2 tours dans le sens inverse des aiguilles d'une montre et vidanger le carburant contenu dans le carburateur.
- c. Retirer la coupelle de décantation, puis placer le levier du robinet de carburant en position MARCHE et vidanger le carburant contenu dans le réservoir de carburant.

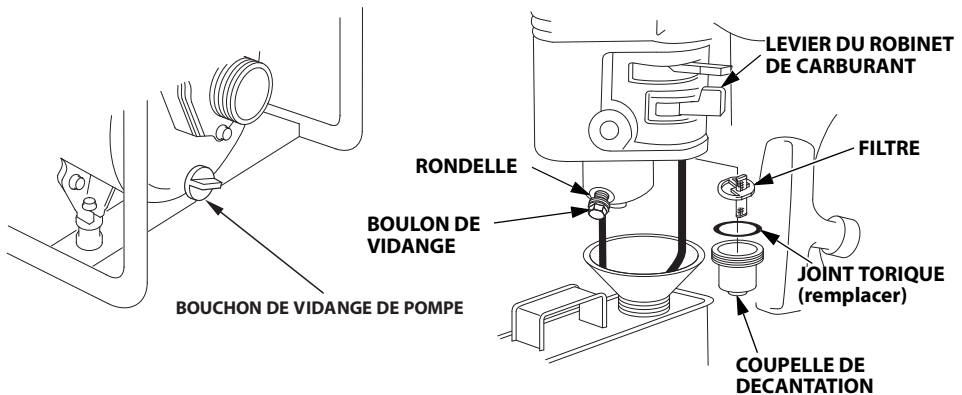

- d. Après que tout le carburant s'est écoulé dans le récipient, resserrer solidement le boulon de vidange du carburateur.
- e. Reposer la coupelle de décantation avec un joint torique neuf.
- f. Placer le levier du robinet de carburant sur la position ARRET.

<WB30XT>

- a. Placer un récipient d'essence agréé sous le carburateur et utiliser un entonnoir pour ne pas renverser de carburant.
- b. Placer le levier du robinet de carburant en position MARCHE et desserrer le boulon de vidange du carburateur en lui donnant 1 à 2 tours dans le sens inverse des aiguilles d'une montre.

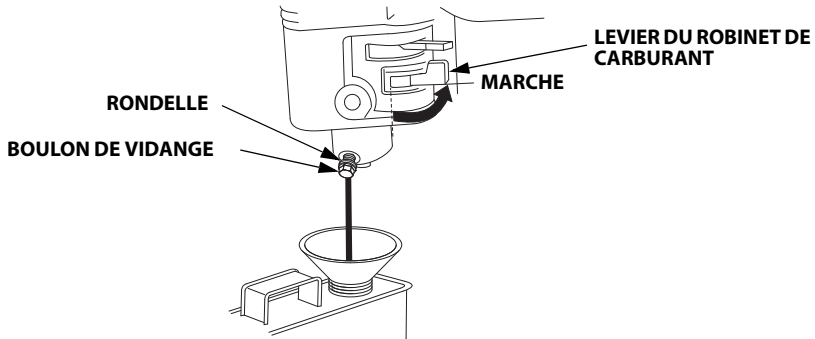

- c. Après que tout le carburant s'est écoulé, resserrer solidement le boulon de vidange du carburateur. Placer le levier du robinet de carburant sur la position ARRÊT.
4. Renouveler l'huile moteur.
  5. Déposer la bougie et verser une cuillère à soupe d'huile moteur propre environ dans le cylindre. Lancer le moteur de plusieurs tours pour distribuer l'huile, puis reposer la bougie.
  6. Tirer doucement la poignée de lancement jusqu'à sentir une résistance. Cela a pour effet de fermer les soupapes de façon à empêcher l'humidité de pénétrer dans le cylindre du moteur. Ramener doucement la poignée de lancement en arrière.
  7. Couvrir la pompe pour la protéger contre la poussière.



## 10. DÉPISTAGE DES PANNES

Si le moteur ne part pas:

1. Y a-t-il suffisamment de carburant ?
2. Le robinet de carburant est-il ouvert ?
3. Le carburant parvient-il au carburateur ?

Pour vérifier, placer le levier du robinet de carburant en position ON et desserrer le boulon de vidange du carburateur en lui donnant 1 à 2 tours dans le sens inverse des aiguilles d'une montre.

### ▲ AVERTISSEMENT

**Si du carburant a été renversé, s'assurer que la zone est sèche avant de mettre le moteur en marche. Du carburant renversé ou des vapeurs de carburant peuvent s'enflammer.**

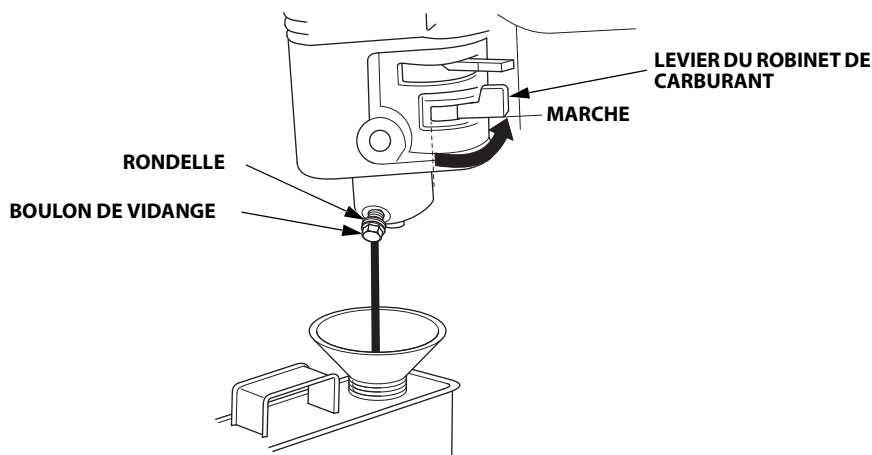

4. Le contacteur d'allumage est-il sur MARCHÉ ?
5. Y a-t-il suffisamment d'huile dans le moteur ?
6. La bougie est-elle en bon état ?

Retirer la bougie et la contrôler. Nettoyer la bougie, régler l'écartement de ses électrodes et la sécher. La remplacer si nécessaire.

7. Si moteur ne part toujours pas, porter la pompe chez un concessionnaire Honda agréé.

Si la pompe ne pompe pas d'eau:

1. La pompe est-elle complètement amorcée ?

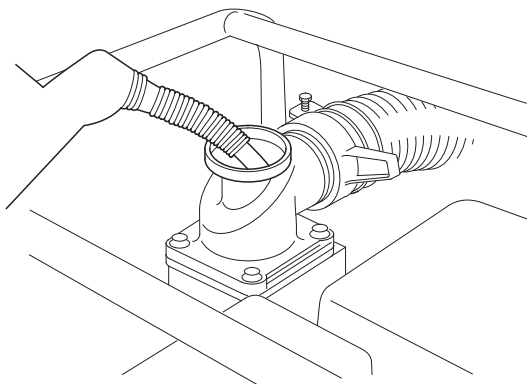

2. Le filtre n'est-il pas bouché ?

3. Les colliers de flexible sont-ils solidement posés ?

4. Les flexibles ne sont-ils pas endommagés ?

5. La hauteur d'aspiration n'est-elle pas excessive ?

6. Si la pompe ne démarre toujours pas, la porter chez votre revendeur agréé.

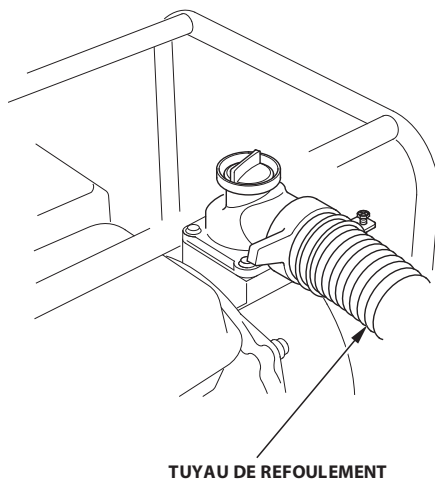
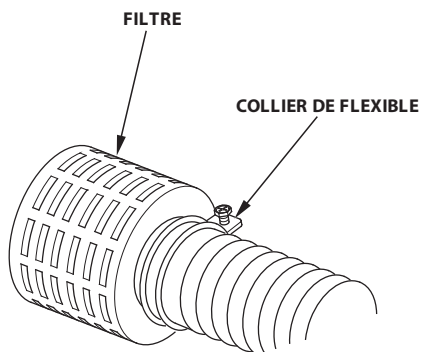

## 11. CARACTÉRISTIQUES

Modèle	WB20XT4	WB30XT3
Code de description de produit mécanique	WABT	WACT
Longueur	485 mm	510 mm
Largeur	365 mm	385 mm
Hauteur	425 mm	455 mm
Masse [poids] à sec	21 kg	26 kg

### Moteur

	WB20XT4	WB30XT3
Modèle	GX120T3	GX160T2
Type de moteur	4 temps, sous en tête, 1 cylindre	
Cylindrée	122 cm <sup>3</sup>	163 cm <sup>3</sup>
[Alésage×Course]	60,0×43,5 mm	68,0×45,0 mm
Capacité du réservoir de carburant	2,0 L	3,1 L
Puissance nette du moteur (conformément à SAE J1349*)	2,4 kW/3 600 min <sup>-1</sup> (3,3 PS/3 600 min <sup>-1</sup> )	3,6 kW/3 600 min <sup>-1</sup> (4,9 PS/3 600 min <sup>-1</sup> )
Couple net maxi du moteur (conformément à SAE J1349*)	7,5 N·m/2 500 min <sup>-1</sup> (0,76 kgf·m/2 500 min <sup>-1</sup> )	10,3 N·m/2 500 min <sup>-1</sup> (1,05 kgf·m/2 500 min <sup>-1</sup> )
Système de refroidissement	Air forcé	
Système d'allumage	Transistor magnétique	
Rotation de l'arbre de prise de force	Sens inverse des aiguilles d'un montre	
Emissions de dioxyde de carbone (CO <sub>2</sub> )**	Se reporter à "Liste des informations CO <sub>2</sub> " sur <a href="http://www.honda-engines-eu.com/co2">www.honda-engines-eu.com/co2</a>	

\* La puissance nominale du moteur indiquée dans ce document est la puissance de sortie nette testée sur un moteur de production de ce modèle, et mesurée conformément à SAE J1349 à 3 600 min<sup>-1</sup> (puissance nette du moteur) et à 2 500 min<sup>-1</sup> (couple net maxi du moteur). La puissance de sortie des moteurs fabriqués en grande série peut être différente de cette valeur.

La puissance de sortie réelle lorsque le moteur est installé dans la machine finale variera en fonction de plusieurs facteurs, y compris la vitesse de fonctionnement du moteur pendant l'utilisation, les conditions environnementales, la maintenance et autres variables.

\*\* La mesure du CO<sub>2</sub> provient d'un test sur un cycle fixe sous des conditions en laboratoire d'un moteur (parent) représentant le type de moteur (famille de moteur) et n'impliquera ni ne sera la preuve de la garantie de la performance d'un moteur particulier.

**Pompe**

Modèle	WB20XT4	WB30XT3
Diamètre d'orifice d'aspiration	50 mm	80 mm
Diamètre d'orifice de refoulement	50 mm	80 mm
Régime de ralenti maxi	3 900±100 min <sup>-1</sup>	3 900±100 min <sup>-1</sup>
Hauteur totale maximum	Minimum 32 m	Minimum 23 m
Hauteur d'aspiration maximum	Minimum 7,5 m	Minimum 7,5 m
Capacité de refoulement maximum	Minimum 620 L/min	Minimum 1 100 L/min

**Bruit**

Modèle	WB20XT4	WB30XT3
Niveau de pression acoustique au poste de travail (EN ISO 20361:2015)	88 dB (A)	89 dB (A)
Incertitude	1 dB (A)	1 dB (A)
Niveau de puissance acoustique mesuré (2000/14/CE, 2005/88/CE)	101 dB (A)	102 dB (A)
Incertitude	1 dB (A)	1 dB (A)
Niveau de puissance acoustique garanti (2000/14/CE, 2005/88/CE)	102 dB (A)	103 dB (A)

---

## NOTES PERSONNELLES

**Honda WB20XT, WB30XT**

**BEDIENUNGSANLEITUNG**  
Originalbetriebsanleitung



---

Wir danken Ihnen für den Kauf einer Honda-Wasserpumpe.

Dieses Handbuch behandelt die Bedienung und Wartung der Honda-Wasserpumpe: WB20XT/WB30XT

Alle in dieser Veröffentlichung enthaltenen Informationen basieren auf der neuesten Produktinformation, die zum Zeitpunkt der Druckgenehmigung erhältlich war.

Honda Motor Co., Ltd. behält sich das Recht vor, Änderungen jederzeit und ohne Vorankündigung vorzunehmen, ohne irgendwelche Verpflichtungen einzugehen.

Kein Teil dieser Veröffentlichung darf ohne schriftliche Genehmigung reproduziert werden.

Diese Bedienungsanleitung ist als permanenter Teil der Pumpe anzusehen und muss bei Verkauf der Pumpe weitergegeben werden.

Die Abbildungen in dieser Anleitung beruhen im Wesentlichen auf dem Typ: WB20XT

Achten Sie besonders auf Erklärungen, denen folgende Worte voranstehen:

**▲WARNUNG** Zeigt an, dass bei Nichtbeachtung der Anweisungen mit großer Wahrscheinlichkeit Verletzungs- oder Lebensgefahr besteht.

**VORSICHT:** Zeigt an, dass bei Nichtbeachtung der Anweisungen die Gefahr von Geräte- oder Sachbeschädigung besteht.

**HINWEIS:** Gibt nützliche Informationen.

Falls Störungen auftreten, oder wenn Sie irgendwelche Fragen über die Pumpe haben, wenden Sie sich bitte an einen autorisierten Honda-Händler.

**▲WARNUNG**

**Honda-Wasserpumpen sind für einen sicheren und zuverlässigen Betrieb ausgelegt, sofern sie entsprechend den Anweisungen betrieben werden. Vor der Verwendung der Wasserpumpe die Bedienungsanleitung durchlesen und sich mit dem Gerät vertraut machen. Wenn dies versäumt wird, kann dies Verletzungen und/oder eine Beschädigung des Geräts zur Folge haben.**

- Die Abbildung kann je nach Typ unterschiedlich sein.

---

### **Entsorgung**

Aus Umweltschutzgründen dürfen dieses Produkt, Batterien, Motoröl usw. nicht einfach in den Müll gegeben werden. Beachten Sie die örtlichen Gesetze und Vorschriften oder setzen Sie sich bezüglich Entsorgung mit Ihrem Honda-Vertragshändler in Verbindung.



# INHALT

---

1. SICHERHEITSANWEISUNGEN .....	3
2. LAGE DER SICHERHEITSaufKLEBER .....	5
CE-Marken- und Geräuschplaketten-Positionen.....	5
3. BEZEICHNUNG DER BAUTEILE .....	7
4. VORBEREITUNGEN VOR INBETRIEBNAHME .....	9
5. STARTEN DES MOTORS .....	15
• Betrieb in großen Höhen .....	17
6. BEDIENUNG .....	18
7. ABSTELLEN DES MOTORS .....	19
8. WARTUNG.....	20
9. TRANSPORT/LAGERUNG .....	28
10. FEHLERDIAGNOSE .....	30
11. TECHNISCHE DATEN .....	32
ADRESSEN DER WICHTIGSTEN	
Honda-HAUPTHÄNDLER.....	Dritte Umschlagseite
"EG-Konformitätserklärung"	
INHALTSÜBERSICHT .....	Dritte Umschlagseite

# 1. SICHERHEITSANWEISUNGEN

## ▲ WARNUNG

Um einen sicheren Betrieb zu gewährleisten, die folgenden Punkte beachten –



- Honda-Wasserpumpen sind für einen sicheren und zuverlässigen Betrieb ausgelegt, sofern sie entsprechend den Anweisungen betrieben werden. Vor der Verwendung der Wasserpumpe die Bedienungsanleitung durchlesen und sich mit dem Gerät vertraut machen. Wenn dies versäumt wird, kann dies Verletzungen und/oder eine Beschädigung des Geräts zur Folge haben.



- Abgase enthalten Kohlenmonoxid, ein farb- und geruchloses Giftgas. Einatmung von Kohlenmonoxid kann Bewusstlosigkeit verursachen und tödlich wirken.
- Wenn Sie die Pumpe in einem geschlossenen oder auch nur teilweise geschlossenen Raum laufen lassen, kann die Luft, die Sie einatmen, eine gefährliche Abgasmenge enthalten.
- Die Pumpe darf auf keinen Fall in einer Garage, in einem Haus oder in der Nähe geöffneter Fenster und Türen betrieben werden.



- Der Motor muss vor dem Tanken gestoppt werden.
- Benzin ist äußerst feuergefährlich und unter gewissen Bedingungen explosiv. Das Nachfüllen des Kraftstoffs muss in einem gut belüfteten Raum sowie bei abgestelltem Motor erfolgen.



- Der Schalldämpfer erhitzt sich während des Betriebs sehr stark, und bleibt auch noch nach dem Abstellen des Motors einige Zeit heiß. Darauf achten, dass der Schalldämpfer in heißem Zustand nicht berührt wird. Den Motor abkühlen lassen, bevor die Wasserpumpe im Gebäudeinnern gelagert wird.
- Die Auspuffanlage erhitzt sich während des Betriebs, und bleibt auch noch nach dem Abstellen des Motors für kurze Zeit heiß. Die Warnhinweise am an der Wasserpumpe beachten, um Verbrennungen zu vermeiden.

---

## **▲ WARNUNG**

Um einen sicheren Betrieb zu gewährleisten, die folgenden Punkte beachten –

- Versuchen Sie niemals, die Wasserpumpe umzubauen. Dies kann zu einem Unfall sowie zu Schäden an der Wasserpumpe und anderen Geräten führen. Eingriffe am Motor machen die EU-Typgenehmigung des Motors ungültig.
  - Bringen Sie keine Verlängerung am Schalldämpfer an.
  - Bauen Sie das Einlasssystem nicht um.
  - Nehmen Sie keine Einstellung des Drehzahlbegrenzers vor.
- Vor dem Start des Motors stets eine Vorbetriebsprüfung durchführen (Seite 9). Sie können dadurch einen Unfall oder eine Beschädigung des Geräts vermeiden.
- Aus Sicherheitsgründen niemals brennbare oder ätzende Flüssigkeiten wie Benzin oder Säuren pumpen. Um eine Korrosion der Pumpenteile zu vermeiden, kein Salzwasser, chemische Lösungen oder Lauge fördern. Die Pumpe ist auch nicht zum Pumpen von Nahrungs- und Genussmitteln wie Wein oder Milch bestimmt.
- Die Pumpe auf eine feste, ebene Oberfläche stellen. Wenn die Pumpe gekippt wird oder umfällt, kann es vorkommen, dass Kraftstoff ausläuft.
- Um Brandgefahr zu verhüten und für eine ausreichende Entlüftung zu sorgen, die Pumpe bei Betrieb mindestens 1 Meter von Gebäudewänden und anderen Geräten entfernt aufstellen. Keine leicht entzündlichen Gegenstände in die Nähe der Pumpe stellen.
- Kinder und Haustiere müssen vom Betriebsbereich ferngehalten werden, weil die Möglichkeit besteht, dass die heißen Motor-Bauteile Verbrennungen verursachen.
- Prägen Sie sich ein, wie die Pumpe schnell abgestellt werden kann. Außerdem sollten Sie sich mit der Bedienung aller Bedienelemente vertraut machen. Lassen Sie niemals zu, dass jemand die Pumpe ohne entsprechende Kenntnisse in Betrieb setzt.
- Benzin ist äußerst feuergefährlich und unter bestimmten Bedingungen explosiv.
  - In einem gut belüfteten Bereich bei abgestelltem Motor auftanken. Im Arbeitsbereich bzw. Lagerungsbereich des Kraftstoffs nicht rauchen und kein offenes Feuer oder Funkenbildung zulassen.
  - Darauf achten, dass nicht zu viel Kraftstoff eingefüllt wird (es darf sich kein Kraftstoff über der oberen Füllmarkierung befinden). Nach dem Auftanken sich vergewissern, dass der Tankdeckel korrekt aufgesetzt und gut festgedreht wurde.
- Darauf achten, dass beim Auftanken kein Kraftstoff verschüttet wird. Benzindämpfe oder verschütteter Kraftstoff können sich entzünden. Falls Benzin verschüttet wurde, unbedingt sicherstellen, dass dieser Bereich vor dem Starten des Motors vollkommen trocken ist und dass sich die Benzindämpfe verflüchtigt haben.
- Den Motor niemals in einem geschlossenen Raum oder engen Räumlichkeiten laufen lassen. Die Abgase enthalten giftiges Kohlenmonoxidgas, welches Bewusstlosigkeit verursachen und zum Tode führen kann.
- Prüfen Sie vor jedem Gebrauch die Außen- und Unterseite des Motors auf Anzeichen von Öl- oder Benzinlecks.

## 2. LAGE DER SICHERHEITS-AUFKLEBER

Diese Aufkleber informieren über potentielle Gefahrenquellen, die schwere Verletzungen verursachen können. Die in diese Anleitung erwähnten Hinweisschilder und Sicherheitshinweise sorgfältig durchlesen.

Wenn ein Aufkleber abfällt oder nur noch schwer lesbar ist, können Ersatzaufkleber von Ihrem Fachhändler bezogen werden.

### CE-Marken- und Geräuschplaketten-Positionen [Beispiel: WB20XT]

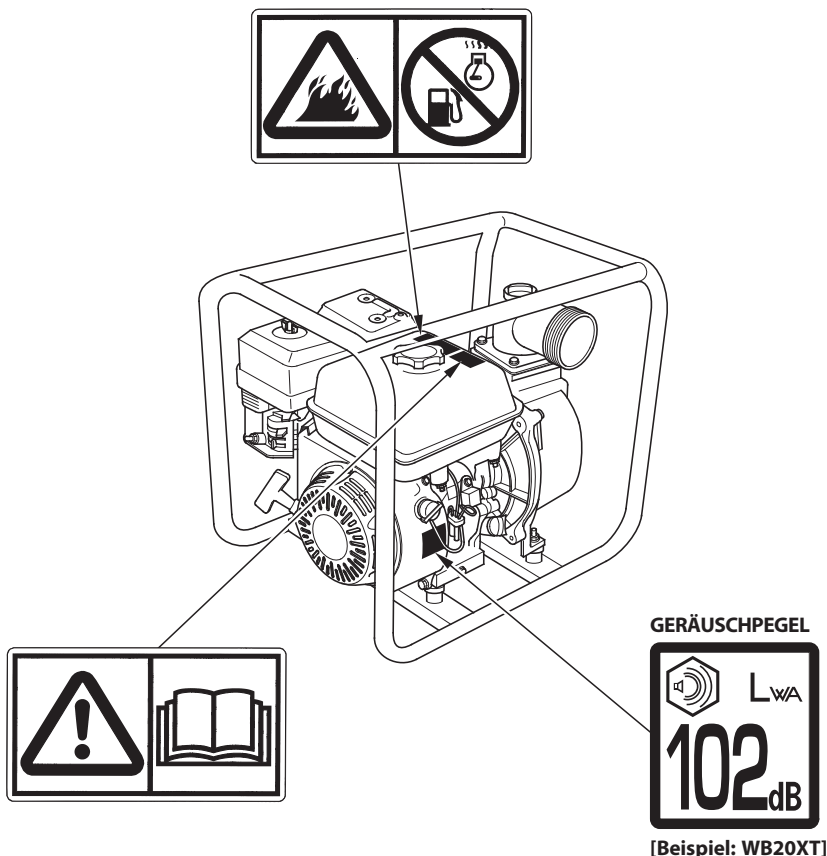

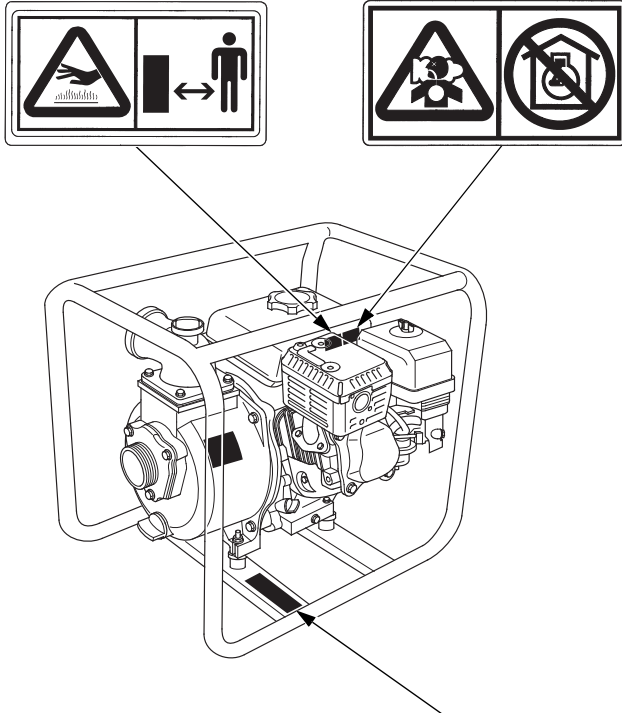

## CE-ZEICHEN

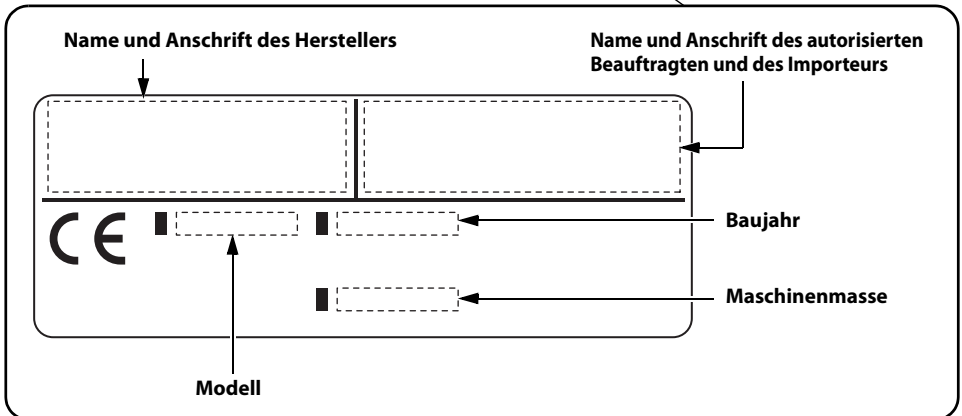

Name und Anschrift des Herstellers, des autorisierten Beauftragten und des Importeurs werden in der Bedienungsanleitung unter "EG-Konformitätserklärung" INHALTSÜBERSICHT aufgeführt.

### 3. BEZEICHNUNG DER BAUTEILE

<WB20XT>

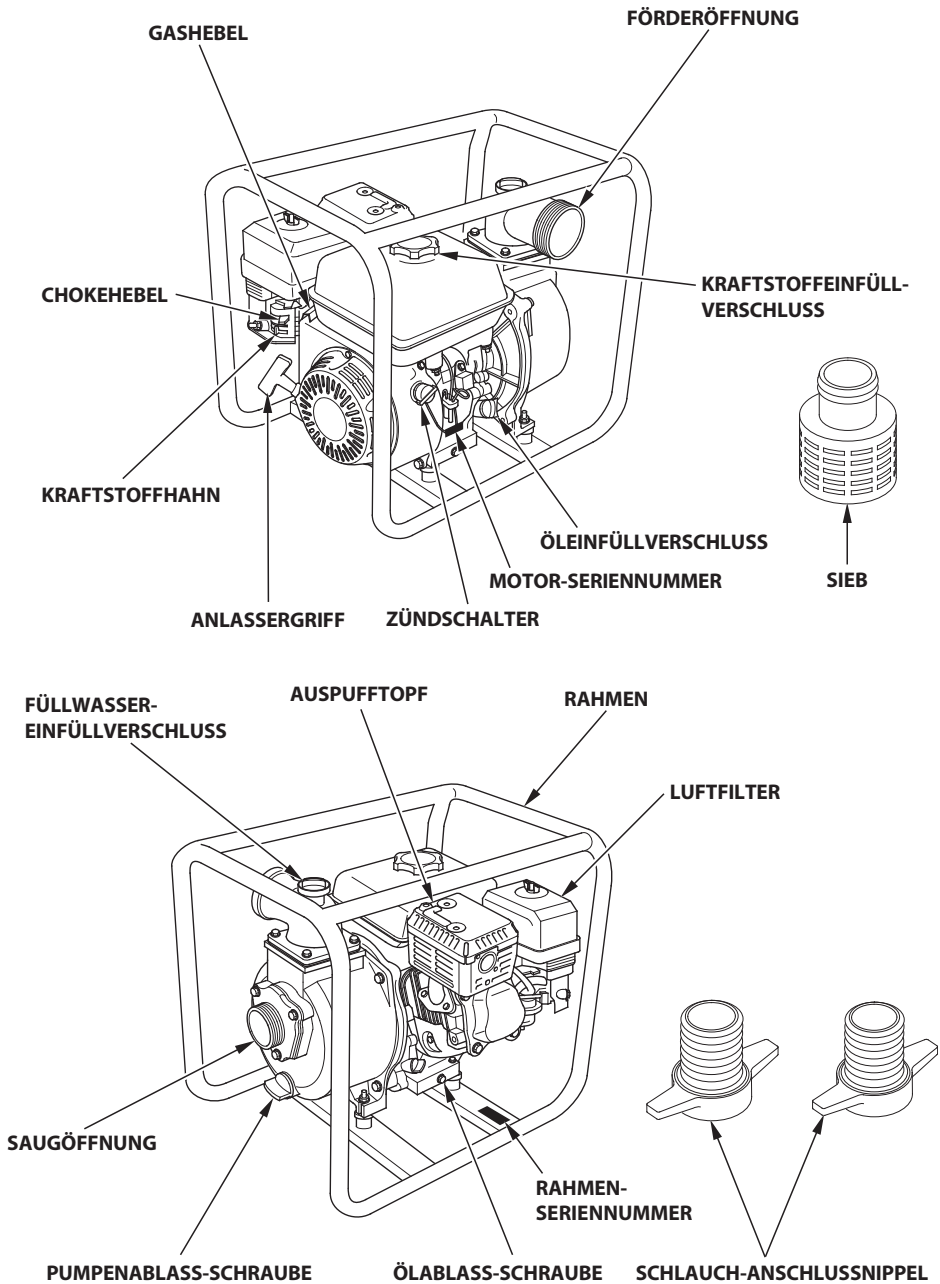

**<WB30XT>**

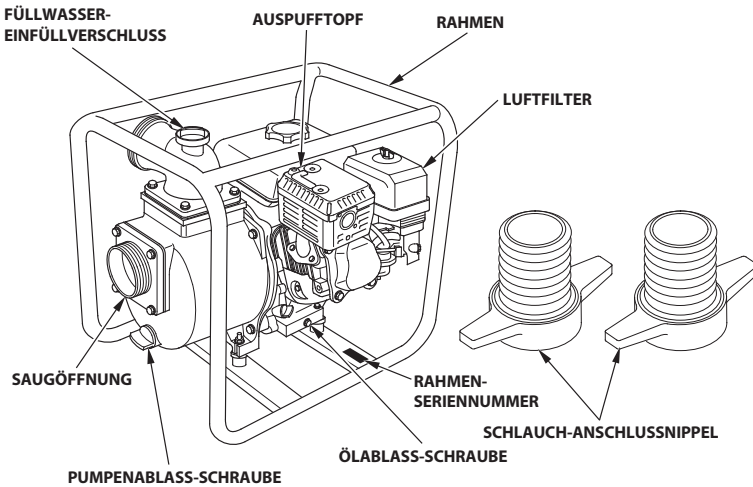
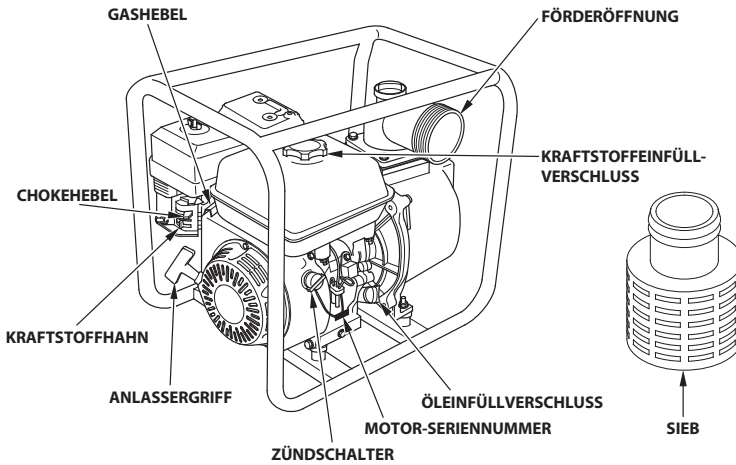

Tragen Sie bitte unten die Rahmen-Seriennummer, die Motor-Seriennummer und das Kaufdatum ein. Sie benötigen diese Angaben zur Bestellung von Ersatzteilen, bei technischen Fragen und bei Nachfragen zur Garantie.

Motor-Seriennummer: \_\_\_\_\_

Rahmen-Seriennummer: \_\_\_\_\_

Kaufdatum: \_\_\_\_\_

## 4. VORBEREITUNGEN VOR INBETRIEBNAHME

Vor jedem Gebrauch den Bereich um den Motor auf Anzeichen untersuchen, dass Öl oder Benzin austritt.

### 1. Den Saugschlauch anschließen.

Einen handelsüblichen Schlauch, ein Verbindungsstück und Schlauchschellen verwenden. Der Schlauch muss armiert sein und darf durch die Saugwirkung nicht in sich zusammenfallen. Der Saugschlauch soll so kurz wie möglich gehalten werden; je kürzer der Pumpenabstand zum Wasserspiegel, desto besser die Saugleistung. Auch die erforderliche Selbstansaugzeit hängt von der Schlauchlänge ab.

Das mitgelieferte Sieb ist mit einer Schlauchschelle wie gezeigt am Saugschlauchende anzubringen.

#### VORSICHT:

**Das Sieb vor Beginn des Pumpvorgangs am Ansaugschlauchende montieren; durch das Sieb werden Fremdkörper aus der Pumpe ferngehalten, die eine Verstopfung oder eine Beschädigung des Flügelrades verursachen können.**

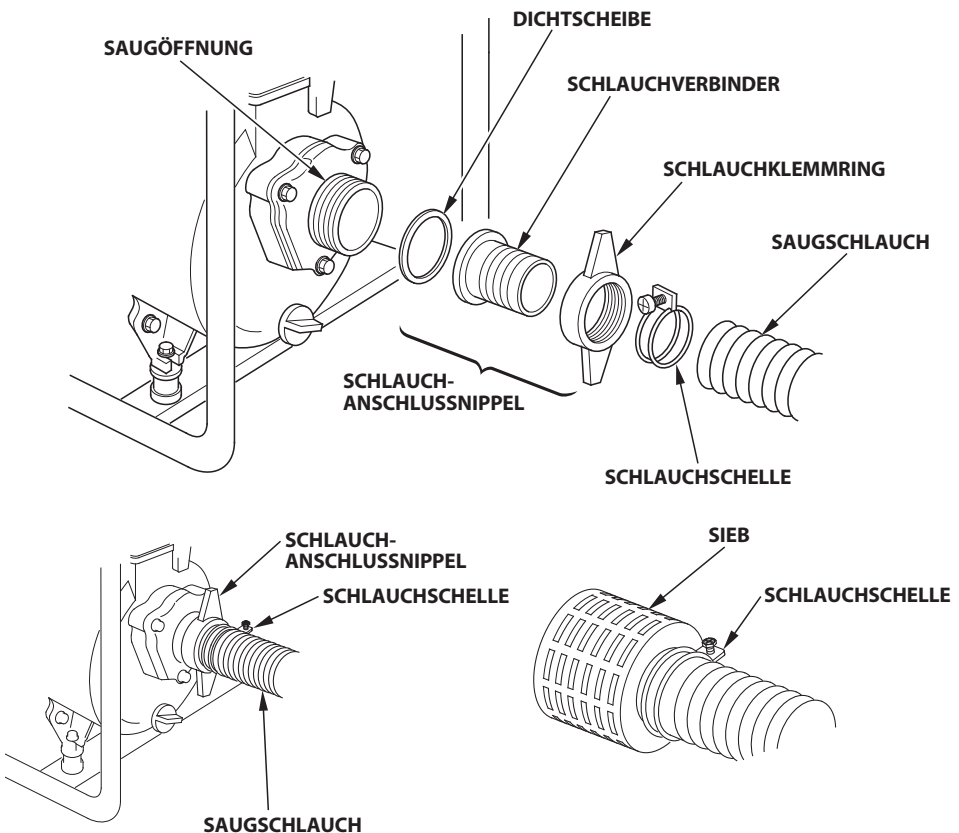



## 2. Den Förderschlauch anschließen.

Einen handelsüblichen Schlauch, ein Verbindungsstück und eine Schlauchschelle verwenden. Für beste Leistung einen kurzen Schlauch mit großem Durchmesser verwenden. Lange Schläuche oder solche mit geringem Durchmesser erhöhen den Reibungswiderstand und reduzieren die Ausgangsleistung der Pumpe.

### HINWEIS:

Die Schlauchschelle fest anziehen, damit sich der Schlauch unter hohem Druck nicht lösen kann.

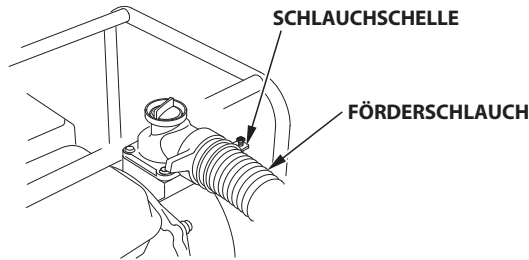

## 3. Den Ölstand überprüfen.

### VORSICHT:

- **Motoröl ist ein Hauptfaktor, der Leistung und Lebensdauer des Motors beeinflusst. Nichtlösliche oder Pflanzenöle sind nicht zu empfehlen.**
- **Den Ölstand bei ausgeschaltetem Motor und auf waagrechttem Untergrund überprüfen.**

Verwenden Sie ein 4-Takt-Motoröl, das die Anforderungen nach API-Serviceklasse SE oder höher (oder einem gleichwertigen Standard) mindestens erfüllt. Das Schild mit der API-Klassifizierung auf dem Ölbehälter muss mindestens die Klasse SE (oder eine höhere oder gleichwertige Klassifizierung) ausweisen.

Für den allgemeinen Gebrauch wird SAE 10W-30 empfohlen. Eventuell ist in Abhängigkeit von der Durchschnittstemperatur im Einsatzgebiet eine andere Viskosität erforderlich. Richten Sie sich nach dem Diagramm.

Erforderliche Schmierölspezifikationen zur Aufrechterhaltung der Leistung des Schadstoffbegrenzungs-systems: Original-Honda-Öl.

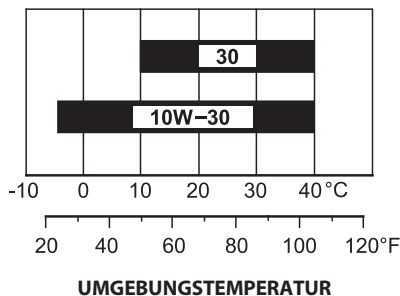

---

Zur Ölstandkontrolle muss der Motor abgestellt sein und waagrecht stehen.

1. Den Öleinfüllverschluss ausbauen.
2. Den Ölstand prüfen. Wenn das Öl nicht bis an die obere Füllstandgrenze steht, das empfohlene Öl (siehe Seite 10) an die obere Füllstandgrenze einfüllen.

**VORSICHT:**

**Wenn der Motor mit einer ungenügenden Ölmenge betrieben wird, kann dies einen schweren Motorschaden zur Folge haben.**

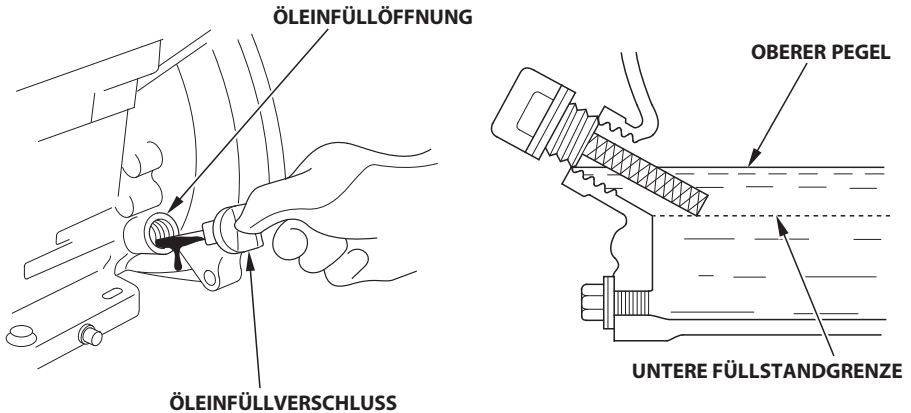

**Ölwarnsystem**

Das Ölwarnsystem verhindert Motorschäden, die durch eine nicht ausreichende Ölmenge entstehen können. Bevor der Ölstand im Kurbelgehäuse unter einen kritischen Wert fällt, wird der Motor von dem Ölwarnsystem automatisch gestoppt (der Zündschalter bleibt in der Stellung "EIN").

Wenn der Motor stoppt und sich nicht mehr anlassen lässt, vor einer Störungssuche in anderen Bereichen den Ölstand überprüfen.

#### 4. Den Kraftstoffstand überprüfen.

Bleifreies Kraftfahrzeugbenzin mit einer Research-Oktananzahl von 91 oder höher (einer Pump Octane Number von 86 oder höher) verwenden.

Erforderliche Kraftstoffspezifikationen zur Aufrechterhaltung der Leistung des Schadstoffbegrenzungssystems: E10-Kraftstoff gemäß EU-Verordnung.

Verwenden Sie niemals abgestandenes, verunreinigtes oder mit Öl vermischtes Benzin. Darauf achten, dass weder Schmutz noch Wasser in den Kraftstofftank gelangt.

#### ▲ WARNUNG

- **Benzin ist äußerst feuergefährlich und unter bestimmten Bedingungen explosiv.**
- **In einem gut belüfteten Bereich bei abgestelltem Motor auftanken. Im Arbeitsbereich bzw. Lagerungsbereich des Kraftstoffs nicht rauchen und kein offenes Feuer oder Funkenbildung zulassen.**
- **Darauf achten, dass beim Auftanken kein Kraftstoff verschüttet wird. Benzindämpfe oder verschütteter Kraftstoff können sich entzünden. Falls Benzin verschüttet wurde, unbedingt sicherstellen, dass dieser Bereich vor dem Starten des Motors vollkommen trocken ist und dass sich die Benzindämpfe verflüchtigt haben.**
- **Wiederholen oder längeren Kontakt mit der Haut, sowie das Einatmen von Dämpfen vermeiden.**  
**AUSSERHALB DER REICHWEITE VON KINDERN AUFBEWAHREN.**

Bei auf ebenem Untergrund gestopptem Motor den Kraftstofftankdeckel abnehmen, und den Kraftstoffstand kontrollieren.

Nachtanken, wenn nur noch wenig Kraftstoff im Tank ist.

Den Kraftstofftank nicht ganz auffüllen. Den Tank bis etwa 25 mm unter der Oberseite füllen, um Platz für eine eventuelle Ausdehnung des Kraftstoffs zu lassen. Je nach Betriebsbedingungen muss der Kraftstoffstand weiter gesenkt werden.

Nach dem Tanken sicherstellen, dass der Tankdeckel einwandfrei verschlossen ist.

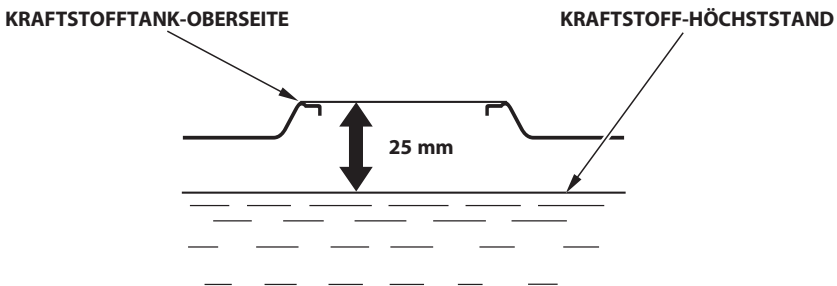

---

**HINWEIS:**

Einflussfaktoren wie Lichteinstrahlung, Umgebungstemperatur und Lagerzeit können die Beschaffenheit des Benzins verändern.

In krassen Fällen kann Benzin schon innerhalb von 30 Tagen unbrauchbar werden.

Durch Gebrauch verunreinigten Benzins kann ein ernsthafter Motorschaden verursacht werden (Vergaserverstopfung, Ventilklemmen usw.).

Schäden, die sich auf den Gebrauch minderwertigen Benzins zurückführen lassen, sind von der Garantie nicht abgedeckt.

Um derartige Schäden zu vermeiden, sollten Sie sich an die folgenden Empfehlungen halten:

- Nur das vorgeschriebene Benzin verwenden (siehe Seite 12).
- Frisches und sauberes Benzin verwenden.
- Benzin sollte in einem zugelassenen Kraftstoffbehälter aufbewahrt werden, um eine Qualitätsminderung hinauszuzögern.
- Wenn eine längere Außerbetriebsetzung (länger als 30 Tage) geplant ist, Kraftstofftank und Vergaser entleeren (siehe Seite 28).

**Alkoholhaltiges Benzin**

Falls Sie sich für die Verwendung von alkoholhaltigem Benzin (Gasohol) entscheiden, vergewissern Sie sich, dass seine Oktanzahl mindestens so hoch ist wie die für bleifreies Benzin empfohlene.

Es gibt zwei Arten von "Gasohol": Die eine enthält Äthanol und die andere Methanol. Verwenden Sie kein Gasohol, das mehr als 10% Äthanol enthält.

Verwenden Sie kein Benzin, das mehr als 5% Methanol (Methyl- oder Holzalkohol) enthält, und auch kein Benzin mit Methanolgehalt, das nicht Kosolventen und Korrosionsinhibitoren für Methanol beinhaltet.

**HINWEIS:**

- Kraftstoffsystemschäden und Motorleistungsstörungen, die sich auf den Gebrauch von Benzin mit einem höheren Alkoholgehalt als empfohlen zurückführen lassen, sind von der Garantie nicht abgedeckt.
- Bevor Sie Benzin bei einer Ihnen unbekanntem Tankstelle kaufen, sollten Sie zunächst feststellen, ob das Benzin Alkohol enthält, und wenn ja, welchen Typ und zu welchem Prozentsatz.

Falls Sie bei Betrieb mit Benzin einer bestimmten Sorte unerwünschte Begleiterscheinungen feststellen, sollten Sie zu einem Benzin wechseln, das mit Sicherheit weniger als die empfohlene Alkoholmenge enthält.

## 5. Den Luftfiltereinsatz überprüfen.

Die Flügelmutter abschrauben und den Luftfilterdeckel ausbauen. Den Einsatz auf Schmutz oder Verstopfung überprüfen. Den Einsatz gegebenenfalls reinigen (siehe Seite 23).

<WB20XT>

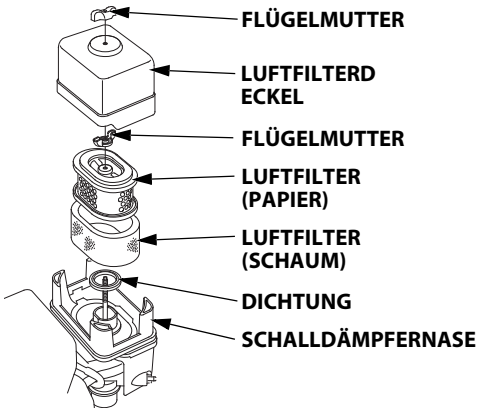

<WB30XT>

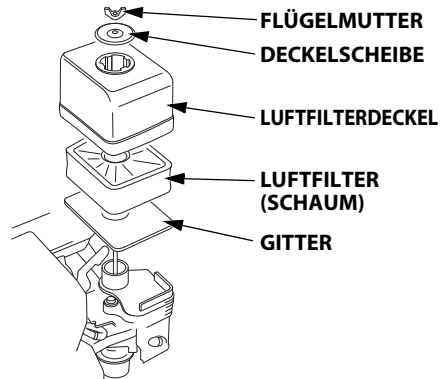

### VORSICHT:

Lassen Sie den Motor niemals ohne Luftfilter laufen. Wenn Fremdkörper, wie z.B. Staub und Schmutz, durch den Vergaser in den Motor gesaugt werden, verschleißt dieser schnell.

## 6. Den Füllwasserstand überprüfen.

Die Pumpenkammer ist vor Betrieb ganz mit Wasser zu füllen.

### VORSICHT:

Die Pumpe auf keinen Fall ohne Füllwasser betreiben, da sie sonst überhitzt. Bei längerem Trockenbetrieb wird die Pumpendichtung zerstört. Falls die Pumpe trocken betrieben wurde, sofort den Motor abstellen und die Pumpe abkühlen lassen, bevor Füllwasser nachgefüllt wird.

FÜLLWASSER-EINFÜLLVERSCHLUSS

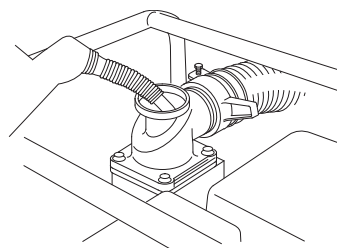
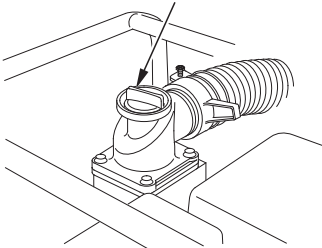

## 5. STARTEN DES MOTORS

1. Den Kraftstoffhahnhebel auf ON stellen.
2. Den Choke-Hebel auf die CLOSED-Position schieben.

### HINWEIS:

Den Choke nicht benutzen, wenn der Motor warm oder die Lufttemperatur hoch ist.

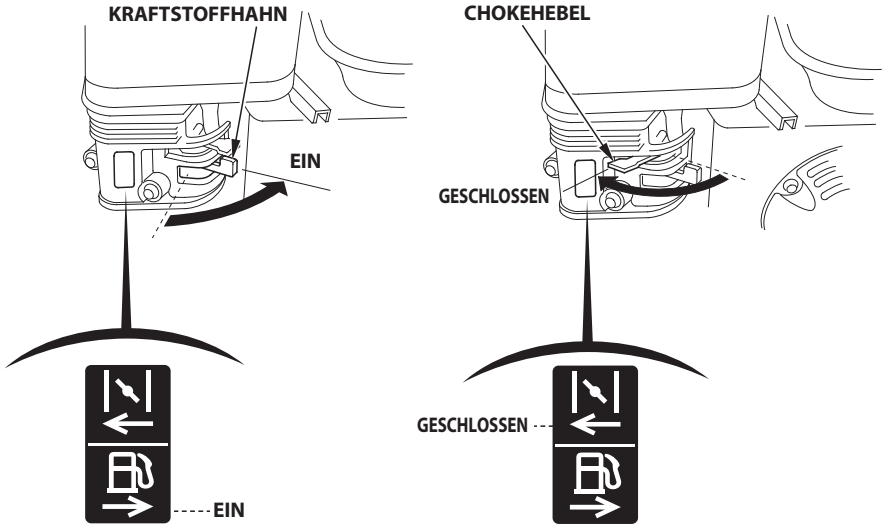

3. Den Zündschalter auf "EIN" schalten.

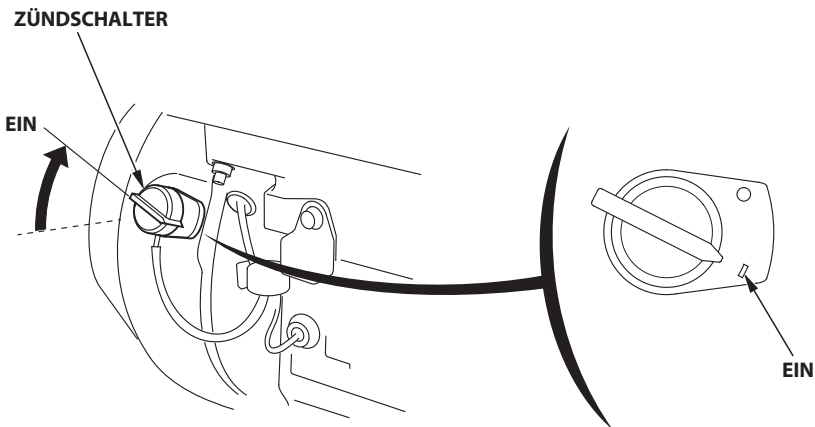

4. Den Gashebel etwas nach links bewegen.

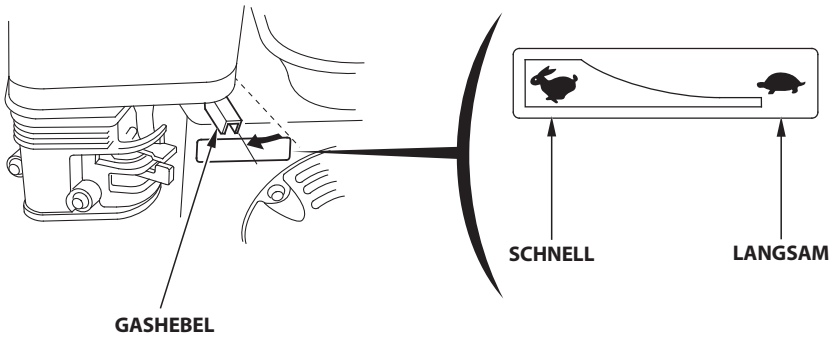

5. Den Startgriff leicht ziehen, bis Widerstand zu spüren ist, dann den Griff kräftig in Pfeilrichtung durchziehen, wie unten gezeigt.

**VORSICHT:**

**Den Anlassergriff nicht gegen den Motor zurückschnellen lassen, um eine Beschädigung des Anlassers zu verhindern.**

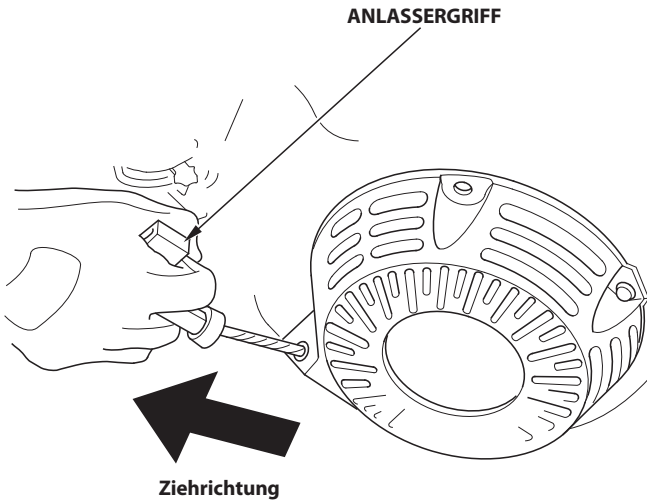

- 
6. Wenn der Choke-Hebel zum Anlassen des Motors auf die CLOSED-Position geschoben wurde, ist der Hebel nun nach und nach in Richtung OPEN-Position zu schieben, da sich der Motor erwärmt.

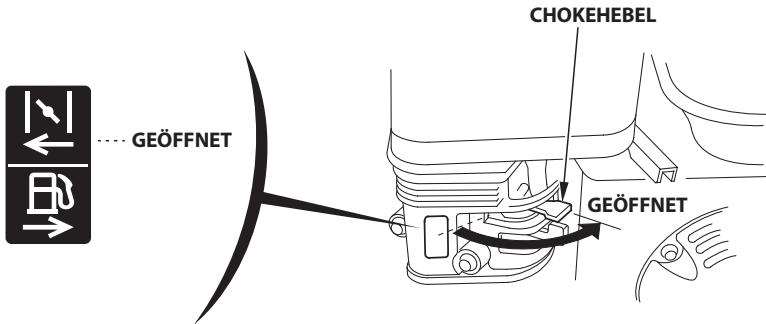

#### • Betrieb in großen Höhen

In großen Höhen über dem Meeresspiegel verändert sich das normale Kraftstoff-/Luftgemisch zu einem überfetteten Gemisch. Dies verursacht sowohl einen Leistungsverlust als auch erhöhten Kraftstoffverbrauch.

Die Motorleistung in großen Höhen lässt sich durch bestimmte Vergasereinstellungen verbessern. Wenn die Pumpe ständig in Höhen von 610 m über dem Meeresspiegel betrieben wird, lassen Sie diese Vergaser-Kalibrierung von Ihrem Kundendiensthändler vornehmen.

Selbst mit der empfohlenen Vergaser-Einstellung verringert sich die Leistung um ungefähr 3,5% für jede Steigerung von 300 m über dem Meeresspiegel. Ohne die oben beschriebenen Veränderungen ist der Leistungsverlust allerdings noch höher.

#### **VORSICHT:**

**Wenn die Wasserpumpe in einer niedrigeren Meereshöhe als die für die Vergaserkalibrierung vorgesehene betrieben wird, kann Leistungsverlust, Überhitzen und sogar ein ernsthafter Motorschaden durch ein zu mageres Kraftstoff-/Luftgemisch eintreten.**



## 6. BEDIENUNG

---

### VORSICHT:

**Die Pumpe auf keinen Fall für schmutziges Wasser, Altöl, Wein usw. verwenden.**

Nach Starten des Motors den Gashebel zur Selbstansaugung auf FAST stellen und die Pumpenleistung überprüfen.

Die Pumpenleistung wird durch Einstellen der Motordrehzahl reguliert. Wenn der Gashebel in Richtung der FAST-Position geschoben wird, hat dies eine höhere Pumpenleistung zur Folge; wird der Gashebel in Richtung SLOW-Position verstellt, reduziert sich die Förderleistung.

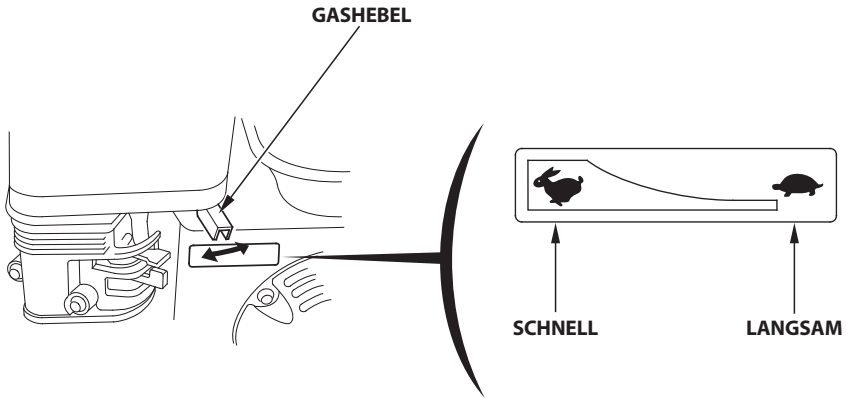

## 7. ABSTELLEN DES MOTORS

Zum Abstellen des Motors im Notfall drehen Sie einfach den Zündschalter auf "AUS". Normalerweise ist aber die nachstehend beschriebene Methode anzuwenden.

1. Den Gashebel bis zum Anschlag nach rechts bewegen.
2. Den Zündschalter auf "AUS" drehen.

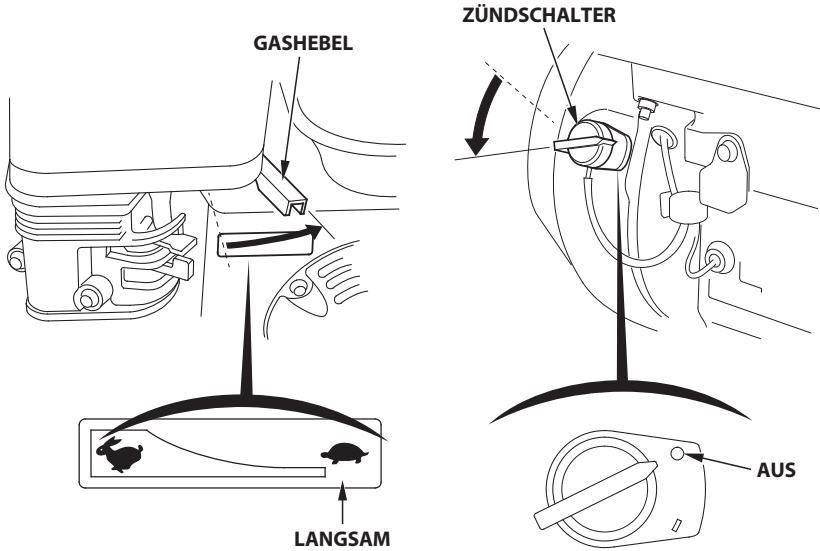

3. Den Kraftstoffhahnhebel zudrehen (auf OFF stellen).

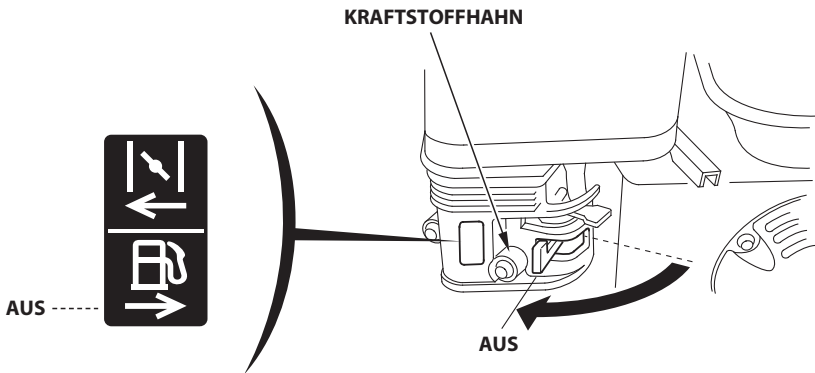

## 8. WARTUNG

---

Inspektion und Einstellung der Pumpe in regelmäßigen Abständen sind Voraussetzung für eine andauernd hohe Leistung. Regelmäßige Wartung trägt zu einer langen Lebensdauer bei. Die erforderlichen Wartungsintervalle und die Art der durchzuführenden Wartungsarbeiten werden in der nachfolgenden Tabelle beschrieben.

### **▲ WARNUNG**

**Den Motor abstellen, bevor irgendwelche Wartungsarbeiten ausgeführt werden. Wenn der Motor laufen muss, für gute Belüftung der Umgebung sorgen. Die Auspuffgase enthalten giftiges Kohlenmonoxid, das Bewusstlosigkeit verursachen und zum Tode führen kann.**

### **VORSICHT:**

- **Falls die Pumpe für Salzwasser usw. benutzt wurde, sofort danach mit Süßwasser reinigen, um Korrosion zu verringern und Ablagerungen zu entfernen.**
- **Nur Original-HONDA-Ersatzteile oder gleichwertige Qualität verwenden. Wenn Teile eingebaut werden, die nicht denselben Qualitätsstandard aufweisen, kann die Pumpe beschädigt werden.**

## Wartungsplan

NORMALE WARTUNGSPERIODE (3) Zu jedem angegebenen Monats- oder Betriebsstundenintervall warten, je nachdem, was zuerst eintrifft.		Bei jedem Gebrauch	Erster Monat oder 20 Stunden.	Alle 3 Monate oder 50 Stunden.	Alle 6 Monate oder 100 Stunden.	Jedes Jahr oder alle 300 Stunden.	Seite
Gegenstand							
Motoröl	Füllstand kontrollieren	o					10
	Wechseln		o		o		22
Luftfilter	Kontrollieren	o					14
	Reinigen			o (1)			23
	Auswechseln					o*	23
Zündkerze	Überprüfen-einstellen				o		26
	Auswechseln					o	
Sedimenttasse	Reinigen				o		25
Leerlaufdrehzahl	Überprüfen-einstellen					o (2)	—
Ventilspiel	Überprüfen-einstellen					o (2)	
Brennraum	Reinigen	Alle 500 Stunden. (2)					
Kraftstofftank und -filter	Reinigen				o (2)		
Kraftstoffschlauch	Kontrollieren	Alle 2 Jahre (erforderlichenfalls auswechseln) (2)					
Pumpenrad	Kontrollieren					o (2)	
Pumpenradspiel	Kontrollieren					o (2)	
Pumpeneinlaßventil	Kontrollieren					o (2)	

\* Nur den Papireinsatz ersetzen.

### HINWEIS:

- (1) Bei Verwendung in staubiger Umgebung häufiger warten.
- (2) Diese Wartungsarbeiten sollten von Ihrem Honda-Wartungshändler ausgeführt werden, es sei denn, Sie sind technisch versiert und Sie verfügen über die richtigen Werkzeuge. Bezüglich Wartungsverfahren siehe Honda-Werkstatt- Handbuch.
- (3) Bei gewerblicher Verwendung die Betriebsstunden registrieren, um die korrekten Wartungsintervalle bestimmen zu können.

## 1. Ölwechsel

Das Öl bei noch warmem Motor ablassen, um schnelles und vollständiges Ablassen zu gewährleisten.

1. Einen geeigneten Behälter zum Auffangen des Altöls unter den Motor stellen und den Öleinfüllverschluss, den Ablass-Stopfen und die Dichtscheibe ausbauen.
2. Das gebrauchte Öl vollständig in einen zugelassenen Behälter ablaufen lassen, dann die Ablassschraube mit neuer Dichtscheibe wieder anbringen und sicher festziehen.

**ANZUGSDREHMOMENT:** 18 N·m (1,8 kgf·m)

3. Das empfohlene Öl bei waagrecht liegendem Motor bis zur oberen Grenzmarke nachfüllen (siehe Seite 10).

**ÖLFASSUNGSVERMÖGEN:** WB20XT: 0,56 L  
WB30XT: 0,58 L

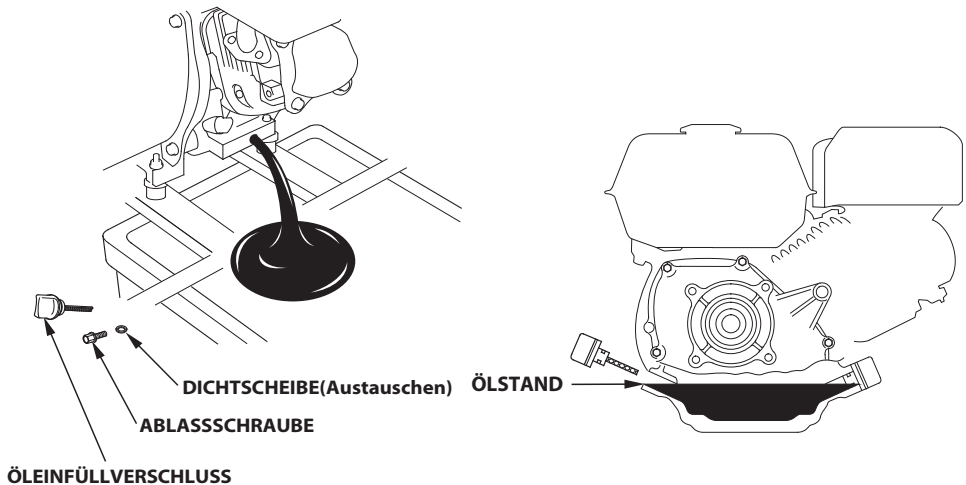

Waschen Sie nach dem Umgang mit Altöl Ihre Hände mit Wasser und Seife.

### HINWEIS:

Bitte beachten Sie bei der Beseitigung des Altöls die entsprechenden Umweltschutzbestimmungen. Wir empfehlen, das Öl in einem verschlossenen Behälter zu einer Altöl-Sammelstelle zu bringen. Das gebrauchte Motoröl nicht in den Abfall werfen oder in die Kanalisation, den Abfluss oder auf den Boden gießen.

---

## 2. Reinigen des Luftfilters

Ein schmutziger Luftfilter behindert den Luftstrom zum Vergaser und setzt die Motorleistung herab. Wenn die Pumpe in sehr staubiger Umgebung betrieben wird, muss der Luftfilter häufiger als im Wartungsplan (siehe Seite 21) angegeben gereinigt werden.

### **▲WARNUNG**

**Niemals Benzin oder Lösemittel mit niedrigem Flammpunkt zum Reinigen verwenden. Ein Feuer oder eine Explosion könnte die Folge sein.**

### **VORSICHT:**

**Die Pumpe niemals ohne Luftfilter laufen lassen. Dies führt zu schnellem Motorverschleiß, wenn Schmutz und Staub in den Motor hineingesaugt werden.**

1. Die Flügelmutter lösen, den Luftfilterdeckel abnehmen, dann den Einsatz entnehmen. (siehe Seite 14)
2. Reinigen Sie wiederverwendende Luftfiltereinsätze.

### **Papierfiltereinsatz:**

Klopfen Sie den Luftfiltereinsatz mehrmals auf eine harte Oberfläche, um Schmutz zu entfernen, oder blasen Sie von der Innenseite Druckluft [nicht über 207 kPa (2,1 kgf/cm<sup>2</sup>)] durch den Luftfiltereinsatz. Nicht versuchen, Schmutz abzubürsten. Dadurch wird der Staub erst recht in die Fasern gedrückt. Bei übermäßiger Verschmutzung ist der Luftfilter zu ersetzen.

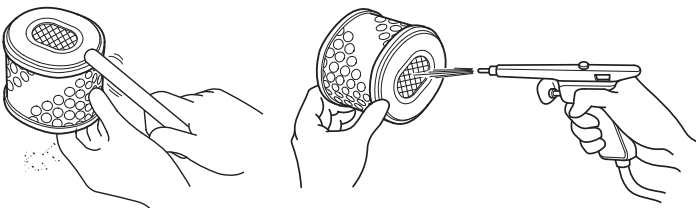

### Schaumfiltereinsatz:

Den Luftfilter in warmer Seifenlauge reinigen, spülen und gut trocknen lassen. Oder in nicht entflammarem Lösemittel reinigen, und dann trocknen lassen.

Den Luftfilter in sauberes Motoröl tauchen und danach überschüssiges Öl ausdrücken. Wenn zu viel Öl im Schaum verbleibt, raucht der Motor beim Start.

Reinigen.

Ausdrücken und trocknen.

In Öl tauchen.

Ausdrücken.

Nicht wringen.

Nicht wringen.

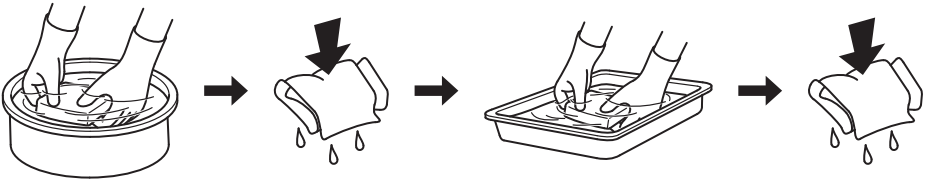

3. Das Luftfilterunterteil und den Deckel mit einem feuchten Tuch reinigen. Darauf achten, dass kein Schmutz in den Luftkanal gelangt, der zum Vergaser führt.
4. Den Luftfilter und den Luftfilterdeckel wieder einbauen (siehe Seite 14). Die Flügelmutter anziehen.

### 3. Reinigung der Sedimenttasse

#### **▲ WARNUNG**

**Benzin ist äußerst feuergefährlich und explosiv.**

**Im Umgang mit Kraftstoff ist größte Vorsicht geboten. Es besteht die Gefahr von Verbrennungen und Verletzungen.**

- **Vor dem Umgang mit Kraftstoff den Motor abstellen und abkühlen lassen.**
- **Hitze, Funken und offenes Feuer fernhalten.**
- **Kraftstoff nur im Freien handhaben.**
- **Fern von Fahrzeugen halten.**
- **Verschütteten Kraftstoff sofort aufnehmen.**

1. Den Kraftstoffhahnhebel auf OFF stellen, dann die Sedimenttasse und O-Ring abnehmen.
2. Sedimenttasse sowie Filter in nicht flammbarem Lösungsmittel waschen, und diese Teile dann gründlich abtrocknen.
3. Den Filter, neuen O-Ring und die Sedimenttasse wieder einbauen. Die Sedimenttasse gut festziehen.
4. Den Kraftstoffhahnhebel auf ON stellen und auf Undichtigkeit prüfen.

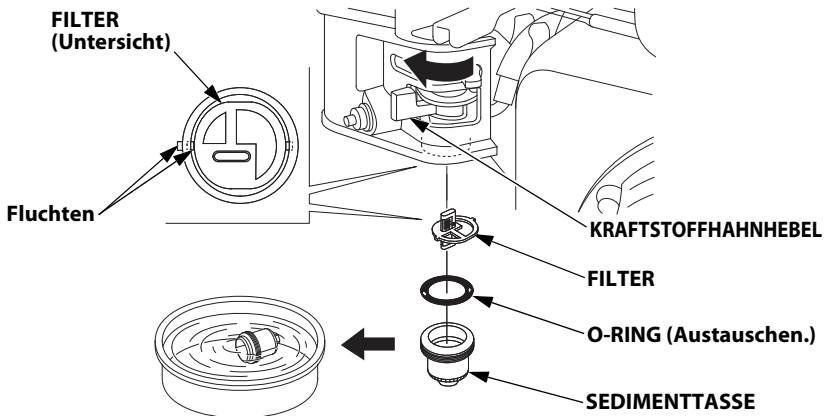



## 4. Wartung der Zündkerzen

Empfohlene Zündkerze: BPR6ES(NGK)

Um einwandfreien Motorbetrieb zu gewährleisten, muss die Zündkerze einen richtigen Elektrodenabstand haben und frei von Verbrennungsrückständen sein.

1. Den Zündkerzenstecker abziehen, und die Zündkerze dann mit dem Zündkerzenschlüssel herausdrehen.

### **▲WARNUNG**

**Wenn der Motor kurz vorher in Betrieb war, ist der Schalldämpfer sehr heiß. Den Schalldämpfer daher nicht berühren.**

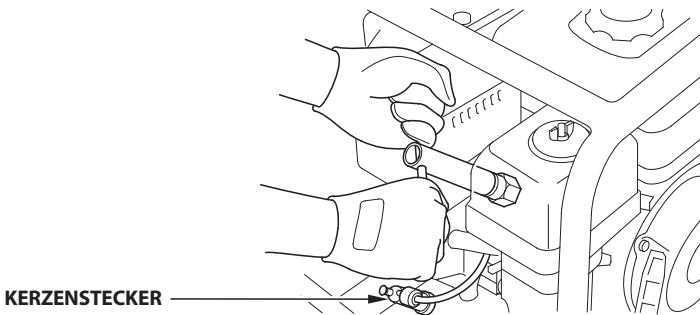

2. Das Äußere der Zündkerze überprüfen. Die Kerze wegwerfen, wenn sie sichtlich abgenutzt oder der Isolator gerissen bzw. abgesplittert ist.  
Wenn die Zündkerze wiederverwendet werden soll, sie mit einer Drahtbürste reinigen.
3. Den Elektrodenabstand mit einer geeigneten Lehre messen.  
Den Abstand erforderlichenfalls durch entsprechendes Biegen der Masseelektrode berichtigen.  
Vorgeschriebener Elektrodenabstand:  
0,7—0,8 mm

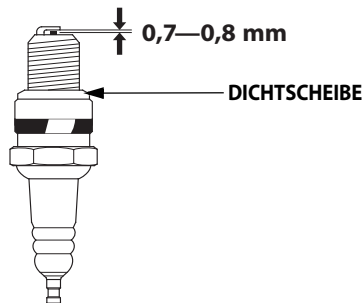

- 
4. Sich vergewissern, dass der Dichtring in Ordnung ist, dann die Zündkerze mit der Hand einschrauben, um ein Überschneiden des Gewindes zu vermeiden.

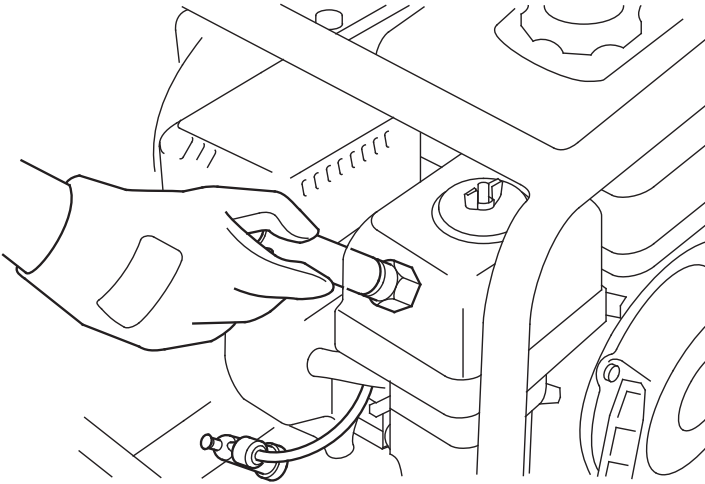

5. Nachdem die Zündkerze aufsitzt, diese mit einem 21-mm-Zündkerzenschlüssel festziehen, um die Unterlegscheibe zusammenzudrücken.

Eine wiederverwendete Zündkerze dazu mit dem Zündkerzenschlüssel eine weitere 1/8 – 1/4 Drehung anziehen.

Eine neue Zündkerze dazu mit dem Zündkerzenschlüssel eine weitere 1/2 Drehung anziehen.

**ANZUGSDREHMOMENT:** 18 N·m (1,8 kgf·m)

**VORSICHT:**

**Die Zündkerze muss gut festgezogen sein. Eine schlecht angezogene Zündkerze kann sehr heiß werden und eine Beschädigung des Motors verursachen.**

## 9. TRANSPORT/LAGERUNG

### ⚠ WARNUNG

- Um Verbrennungen oder Feuergefahr zu vermeiden, vor dem Transport oder der Lagerung in Gebäuden den Motor abkühlen lassen.
- Beim Transport der Pumpe das Kraftstoffventil auf OFF stellen und die Pumpe waagrecht halten, um ein Auslaufen des Kraftstoffs zu vermeiden. Verschütteter Kraftstoff oder Kraftstoffdämpfe können sich entzünden.

Vor einer längeren Einlagerung der Pumpe:

1. Eine Lagerstelle wählen, an der weder hohe Feuchtigkeit auftreten, noch viel Staub aufkommen kann.
2. Das Pumpeninnere reinigen.....  
Nach Einsatz in schlammigem, sandigen oder stark verschmutztem Wasser bilden sich Ablagerungen in der Pumpe.  
Vor dem Abstellen sauberes Wasser durch die Pumpe pumpen, da anderenfalls das Pumpenrad beim Neustart beschädigt werden kann.  
Nach dem Spülen die Pumpenablaßschraube herausdrehen, möglichst viel Wasser vom Pumpengehäuse ablassen, dann die Schraube wieder eindrehen.
3. Den Kraftstoff ablassen.....  
<WB20XT>
  - a. Einen zugelassenen Benzinkanister unter den Vergaser stellen und einen Trichter verwenden, damit kein Kraftstoff daneben geht.
  - b. Den Kraftstoffhahnhebel in die geschlossene Stellung (AUS) drehen, die Ablassschraube am Vergaser 1 bis 2 Drehungen gegen den Uhrzeigersinn lösen und den Kraftstoff aus dem Vergaser entleeren.
  - c. Die Sedimenttasse ausbauen, den Kraftstoffhahnhebel in die offene Stellung (EIN) drehen und den Kraftstoff aus dem Kraftstofftank entleeren.

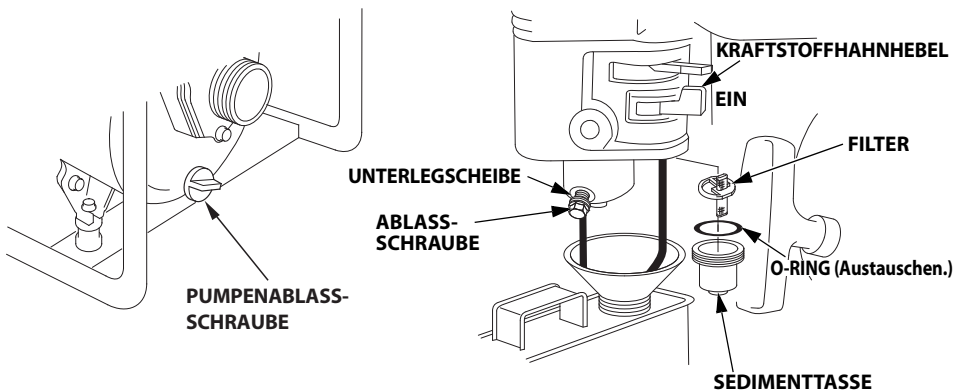

- d. Nachdem der gesamte Kraftstoff in den Kanister abgelassen ist, die Ablassschraube am Vergaser anziehen.
- e. Einen neuen O-Ring und die Sedimenttasse einbauen.
- f. Den Kraftstoffhahnhebel in die geschlossene Stellung (AUS) drehen.

<WB30XT>

- a. Einen zugelassenen Benzinkanister unter den Vergaser stellen und einen Trichter verwenden, damit kein Kraftstoff daneben geht.
- b. Den Kraftstoffhahnhebel auf "EIN" stellen und die Vergaserablass-Schraube 1 bis 2 Drehungen gegen den Uhrzeigersinn lösen.

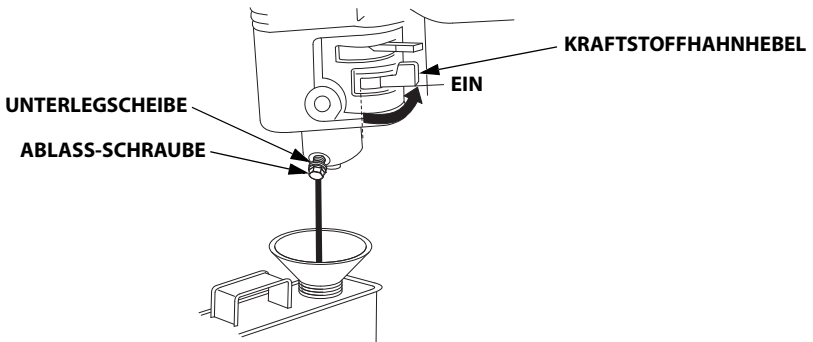

- c. Nachdem der gesamte Kraftstoff abgelaufen ist, die Ablass-Schraube anziehen und den Kraftstoffhahnhebel in die geschlossene Stellung (AUS) drehen.
4. Das Motoröl wechseln.
  5. Die Zündkerze herausdrehen, und einen Eßlöffel sauberen Motoröls in den Zylinder füllen. Den Motor einige Male durchdrehen, um das Öl zu verteilen, dann die Zündkerze wieder eindrehen.
  6. Den Startgriff langsam ziehen, bis Widerstand zu spüren ist. In dieser Stellung sind die Ventile geschlossen, so dass keine Feuchtigkeit in den Motorzylinder dringen kann. Den Seilzugstartergriff langsam zurückführen.
  7. Die Pumpe abdecken, um Staub fernzuhalten.

## 10. FEHLERDIAGNOSE

Wenn der Motor nicht startet:

1. Ist genügend Kraftstoff vorhanden?
2. Ist der Kraftstoffhahn aufgedreht (Stellung ON)?
3. Erreicht Benzin den Vergaser?  
Zur Kontrolle den Kraftstoffhahnhebel auf ON stellen und die Vergaserablass-Schraube 1 bis 2 Drehungen gegen den Uhrzeigersinn lösen.

### ⚠ WARNUNG

**Wenn Benzin verschüttet worden ist, vergewissern Sie sich, dass die Umgebung getrocknet ist, bevor Sie den Motor wieder starten.**

**Kraftstoffdämpfe und verschütteter Kraftstoff können sich entzünden.**

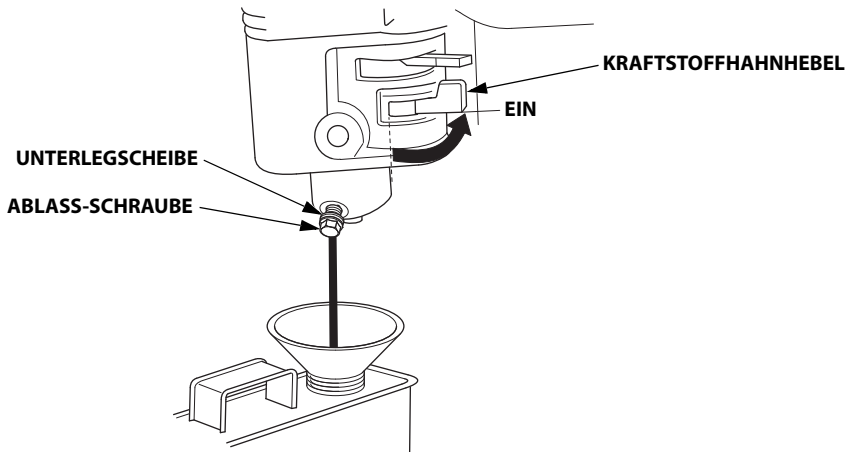

4. Steht der Zündschalter auf ON?
5. Ist genügend viel Öl im Motor?
6. Ist die Zündkerze in gutem Zustand?

Die Zündkerze herausdrehen und überprüfen. Reinigen, Elektrodenabstand nachstellen und Zündkerze abtrocknen. Erforderlichenfalls auswechseln.

7. Wenn der Motor immer noch nicht startet, lassen Sie die Pumpe von einem autorisierten Honda-Händler überprüfen.

Wenn Pumpe kein Wasser pumpen kann:  
1. Ist die Pumpe voll angesaugt?

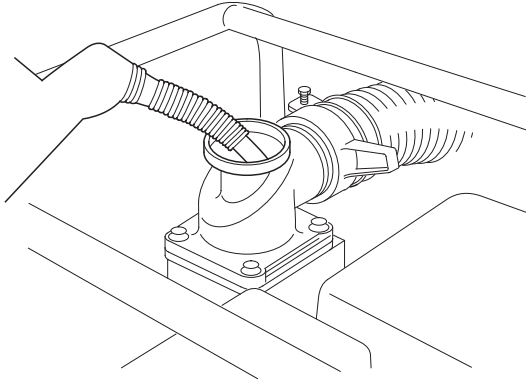

2. Ist der Filter verstopft?
3. Sind die Schlauchschellen sicher angebracht?
4. Sind die Schläuche beschädigt?
5. Ist die Saughöhe zu groß?
6. Wenn diese Punkte in Ordnung sind und die Pumpe trotzdem nicht arbeitet, geben Sie die Pumpe an Ihren Kundendiensthändler.

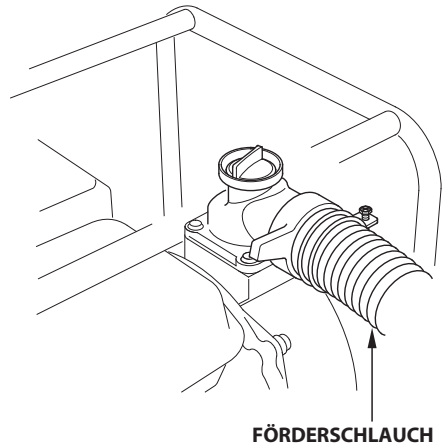
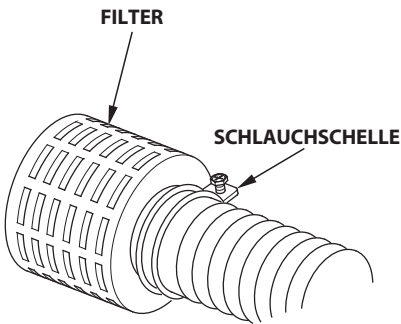

# 11. TECHNISCHE DATEN

Modell	WB20XT4	WB30XT3
Power Produkt-Gruppencode	WABT	WACT
Länge	485 mm	510 mm
Breite	365 mm	385 mm
Höhe	425 mm	455 mm
Trockenmasse [Gewicht]	21 kg	26 kg

## Motor

	WB20XT4	WB30XT3
Modell	GX120T3	GX160T2
Motortyp	4-Takt, 1-Zylinder-Motor mit obengesteuertem Ventil	
Hubraum	122 cm <sup>3</sup>	163 cm <sup>3</sup>
[Bohrung×Hub]	60,0×43,5 mm	68,0×45,0 mm
Kraftstofftank- Fassungsvermögen	2,0 L	3,1 L
Motor-Nettoleistung (gemäß SAE J1349*)	2,4 kW/3.600 min <sup>-1</sup> (3,3 PS/3.600 min <sup>-1</sup> )	3,6 kW/3.600 min <sup>-1</sup> (4,9 PS/3.600 min <sup>-1</sup> )
Max. Motor- Nettodrehmoment (gemäß SAE J1349*)	7,5 N·m/2.500 min <sup>-1</sup> (0,76 kgf·m/2.500 min <sup>-1</sup> )	10,3 N·m/2.500 min <sup>-1</sup> (1,05 kgf·m/2.500 min <sup>-1</sup> )
Kühlsystem	Gebläsekühlung	
Zündanlage	Transistor-Magnetzündung	
Zapfwelldrehung	Entgegen dem Uhrzeigersinn	
Kohlendioxidemissionen (CO <sub>2</sub> )**	Siehe "CO <sub>2</sub> -Informationsliste" auf <a href="http://www.honda-engines-eu.com/co2">www.honda-engines-eu.com/co2</a>	

\* Die Nennleistung des in diesem Dokument angegebenen Motors ist die Nettoleistung, die an einem Produktionsmotor für das Motormodell getestet und gemäß SAE J1349 bei 3.600 min<sup>-1</sup> (Motor-Nettoleistung) und bei 2.500 min<sup>-1</sup> (Max. Motor-Nettodrehmoment) gemessen wurde. Die Leistung von massenproduzierten Motoren kann von diesem Wert abweichen. Die tatsächliche Leistung des im Endprodukt eingebauten Motors hängt von zahlreichen Faktoren ab, u. a. von der Betriebsdrehzahl des Motors im Einsatz, den Umweltbedingungen, der Wartung und anderen Variablen.

\*\* Die CO<sub>2</sub>-Messung ist das Ergebnis der Prüfung eines für den Motortyp (die Motorfamilie) repräsentativen (Stamm-)Motors über einen festgelegten Prüfzyklus hinweg unter Laborbedingungen und weder impliziert noch garantiert sie die Leistung eines bestimmten Motors.

## Pumpe

Modell	WB20XT4	WB30XT3
Saugkanal-Durchmesser	50 mm	80 mm
Förderkanal-Durchmesser	50 mm	80 mm
Höchstleerlaufdrehzahl	$3.900 \pm 100 \text{ min}^{-1}$	$3.900 \pm 100 \text{ min}^{-1}$
Max. Gesamtförderhöhe	Min. 32 m	Min. 23 m
Max. Ansaughöhe	Min. 7,5 m	Min. 7,5 m
Max. Förderleistung	Min. 620 l/min	Min. 1.100 l/min

## Geräusche

Modell	WB20XT4	WB30XT3
Schalldruckpegel an der Arbeitsstation (EN ISO 20361:2015)	88 dB (A)	89 dB (A)
----- Unsicherheit	----- 1 dB (A)	----- 1 dB (A)
Gemessener Schalleistungspegel (2000/14/EC, 2005/88/EC)	101 dB (A)	102 dB (A)
----- Unsicherheit	----- 1 dB (A)	----- 1 dB (A)
Garantierter Schalleistungspegel (2000/14/EC, 2005/88/EC)	102 dB (A)	103 dB (A)



---

## NOTIZEN

**Honda WB20XT, WB30XT**

**MANUAL DEL PROPIETARIO**  
**Manual original**



---

Muchísimas gracias por haber comprado una bomba de agua Honda.

Este manual trata de la operación y mantenimiento de las bombas de agua Honda: WB20XT/WB30XT

Toda la información de esta publicación se basa en la más reciente información acerca del producto disponible en el momento de aprobarse su impresión.

Honda Motor Co., Ltd. se reserva el derecho de realizar cambios en cualquier momento sin previo aviso y sin incurrir por ello en ninguna obligación.

Ninguna parte de esta publicación podrá reproducirse sin permiso por escrito.

Este manual debe considerarse como una parte permanente de la bomba y debe entregarse con la bomba en caso de reventa.

Las ilustraciones de este manual están basadas principalmente en el tipo: WB20XT

Ponga atención particularmente a las frases precedidas por las siguientes palabras:

**⚠ ADVERTENCIA** Indica una gran posibilidad de poder sufrir daños personales graves o pérdida de la vida si no siguen las instrucciones.

**ATENCIÓN:** Indica una posibilidad de poder sufrir daños en la propiedad o averías en el equipo si no siguen las instrucciones.

**NOTA:** Ofrece información útil.

Si acontece algún problema, o si se tiene alguna pregunta acerca de la bomba, consultar al distribuidor autorizado de Honda.

**⚠ ADVERTENCIA**

**La bomba de agua Honda está diseñada para proporcionar un servicio seguro y fiable si se opera de acuerdo con las instrucciones.**

**Lea y comprenda el manual del propietario antes de operar la bomba de agua. Si no lo hace así, podrían producirse daños personales o en el equipo.**

- La ilustración puede variar de acuerdo con el tipo.

---

### **Eliminación**

Para proteger el medio ambiente, no se deshaga de manera irresponsable y deje este producto, la batería, el aceite del motor, etc. en la basura. Observe las leyes y regulaciones locales o consulte a su distribuidor de Honda autorizado en relación a los residuos.

# ÍNDICE

---

1. INSTRUCCIONES DE SEGURIDAD .....	3
2. UBICACIÓN DE LAS ETIQUETAS DE SEGURIDAD .....	5
Situación de la marca CE y de la etiqueta de ruido .....	5
3. NOMENCLATURA DE LOS COMPONENTES .....	7
4. OPERACIÓN PREVIA A LA PUESTA EN MARCHA .....	9
5. PUESTA EN MARCHA DEL MOTOR.....	15
•Operación en altitudes elevadas .....	17
6. FUNCIONAMIENTO.....	18
7. PARADA DEL MOTOR .....	19
8. MANTENIMIENTO.....	20
9. TRANSPORTE/ALMACENAJE .....	28
10. LOCALIZACIÓN Y REPARACIÓN DE AVERÍAS .....	30
11. ESPECIFICACIONES.....	32
DIRECCIONES DE LOS PRINCIPALES	
CONCESIONARIOS Honda.....	Interior de la cubierta posterior
DESCRIPCIÓN GENERAL DEL CONTENIDO DE LA	
"Declaración de Conformidad CE" .....	Interior de la cubierta posterior

# 1. INSTRUCCIONES DE SEGURIDAD

## ⚠ ADVERTENCIA

Para asegurar una operación segura –



- La bomba de agua Honda está diseñada para proporcionar un servicio seguro y fiable si se opera de acuerdo con las instrucciones.

Lea y comprenda el manual del propietario antes de operar la bomba de agua. Si no lo hace así, podrían producirse daños personales o en el equipo.



- Los gases de combustión contienen monóxido de carbono, un gas venenoso incoloro e inodoro. Respirar monóxido de carbono puede provocar pérdida de la consciencia y la muerte.
- Si pone en marcha la bomba en una zona confinada o incluso parcialmente cerrada, el aire que respirara podría contener una cantidad peligrosa de gases de escape.
- Nunca encienda la bomba dentro de un garaje, una casa o cerca de ventanas o puertas abiertas.



- Pare el motor antes de repostar.
- La gasolina es muy inflamable y explosiva bajo ciertas condiciones. Reposte siempre en un lugar bien ventilado con el motor parado.



- El silenciador se calienta mucho durante la operación y permanece caliente durante algún tiempo después de haber parado el motor. Tenga cuidado de no tocar el silenciador mientras esté caliente. Espere a que se enfríe el motor antes de guardar el la bomba de agua en lugares cerrados.
- El sistema de escape se calienta durante la operación y permanece caliente después de haber parado el motor. Para evitar quemaduras, preste atención a las marcas de advertencia adheridas en la bomba de agua.

---

## **⚠ ADVERTENCIA**

Para asegurar una operación segura –

- **No trate nunca de modificar la bomba de agua. Puede ocasionar un accidente y dañar la bomba de agua y los aparatos. La manipulación del motor anula la homologación de tipo UE de este motor.**
  - **No conecte una extensión al silenciador.**
  - **No modifique el sistema de admisión.**
  - **No ajuste el regulador.**
- **Efectuar siempre la inspección antes de la operación (página 9) antes de poner en marcha el motor. De esta forma se podría evitar un accidente o daños en el equipo.**
- **Por razones de seguridad, no bombee líquidos corrosivos o inflamables tales como gasolina o ácidos. También, evite corrosión en la bomba, no bombee agua de mar, soluciones químicas o líquidos cáusticos tales como aceite usado, vino o leche.**
- **Colocar la bomba sobre una superficie nivelada y firme. El combustible se derramará si la bomba se inclina o se da la vuelta.**
- **Para evitar peligros de incendios y disponer de la ventilación adecuada, mantener la bomba alejada, 1 metro como mínimo, de las paredes de edificios y de otros equipos durante su funcionamiento. No poner objetos inflamables cerca de la bomba.**
- **Los niños y animales domésticos deben mantenerse alejados de la zona de funcionamiento de la bomba porque podrían quemarse al tocar los componentes calientes del motor.**
- **Aprender a parar rápidamente la bomba y entender bien el funcionamiento de todos los controles. No permitir nunca que ninguna persona utilice la bomba si ésta no dispone de las instrucciones apropiadas.**
- **El combustible es muy inflamable y es explosivo bajo ciertas condiciones.**
  - **Llene la gasolina en un lugar bien ventilado con el motor parado. No fume ni permita llamas ni chispas en la zona de llenado de combustible ni donde tenga guardada la gasolina.**
  - **No llene excesivamente el depósito (no debe haber combustible por encima de la marca del límite superior). Después de repostar, asegúrese de que la tapa del depósito esté cerrada correctamente y con seguridad.**
- **Tenga cuidado de no derramar combustible cuando se rellena. El vapor del combustible o las partes derramadas pueden encenderse. Si se derrama combustible, cerciórese de que el área se encuentre seca antes de poner en marcha el motor.**
- **No deje nunca funcionando el motor en un lugar cerrado. Los gases de escape contienen monóxido de carbono que es un gas altamente venenoso y puede causar la pérdida del conocimiento y aun provocar la muerte.**
- **Antes de cada utilización, mire en torno al motor y debajo del mismo para ver si hay indicios de fugas de aceite o de gasolina.**

## 2. UBICACIÓN DE LAS ETIQUETAS DE SEGURIDAD

Estas etiquetas le advierten los peligros potenciales que pueden causar daños serios. Lea con atención las etiquetas y notas de seguridad así como las precauciones descritas en este manual.

Si se despegga una etiqueta o resulta difícil de leer, póngase en contacto con su concesionario de servicio para el reemplazo.

**Situación de la marca CE y de la etiqueta de ruido**  
[Ejemplo: WB20XT]

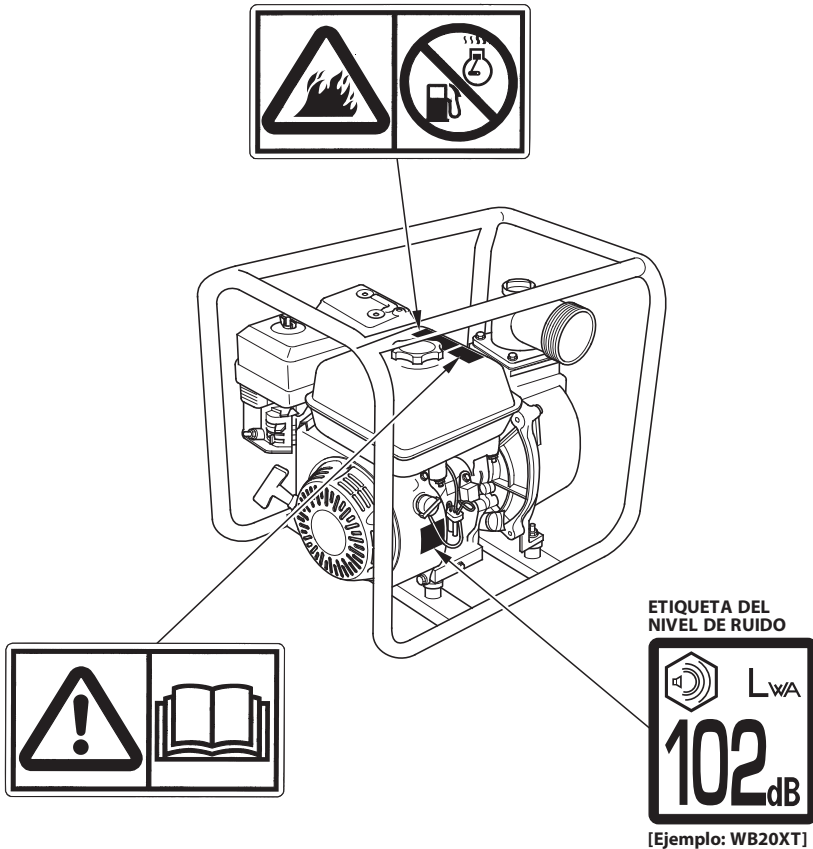



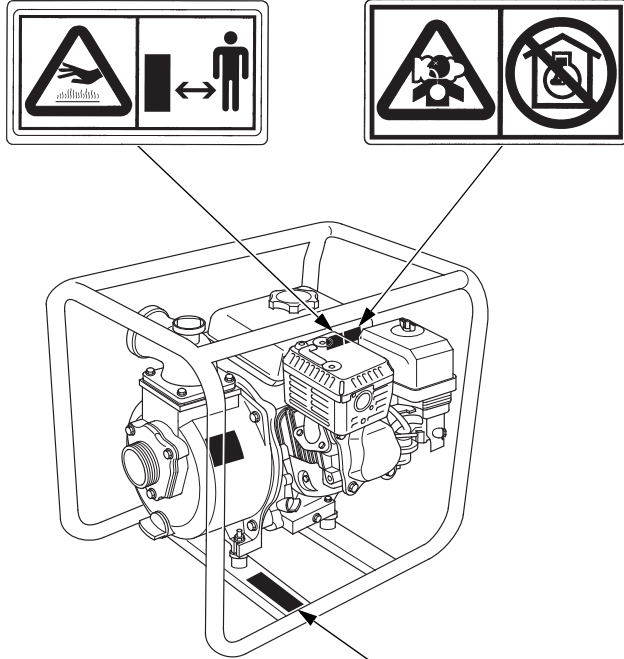

**MARCA CE**

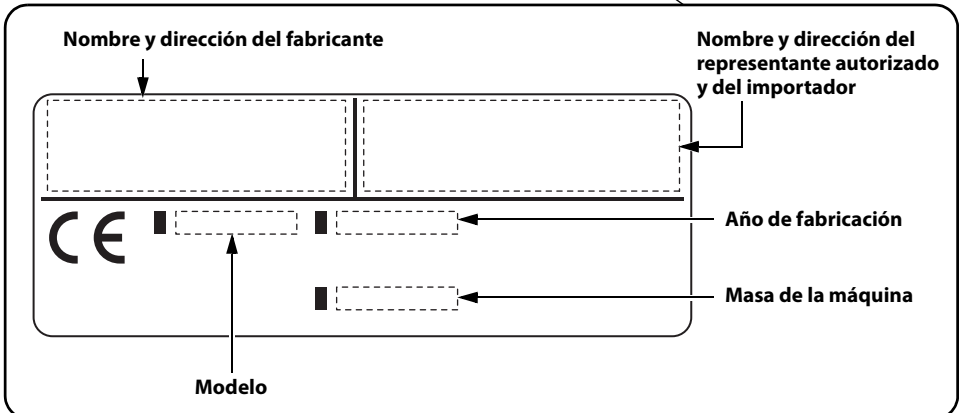

El nombre y dirección del fabricante, el representante autorizado y el importador figuran en la "Declaración de conformidad CE" RESUMEN DE CONTENIDOS en este manual.

### 3. NOMENCLATURA DE LOS COMPONENTES

<WB20XT>

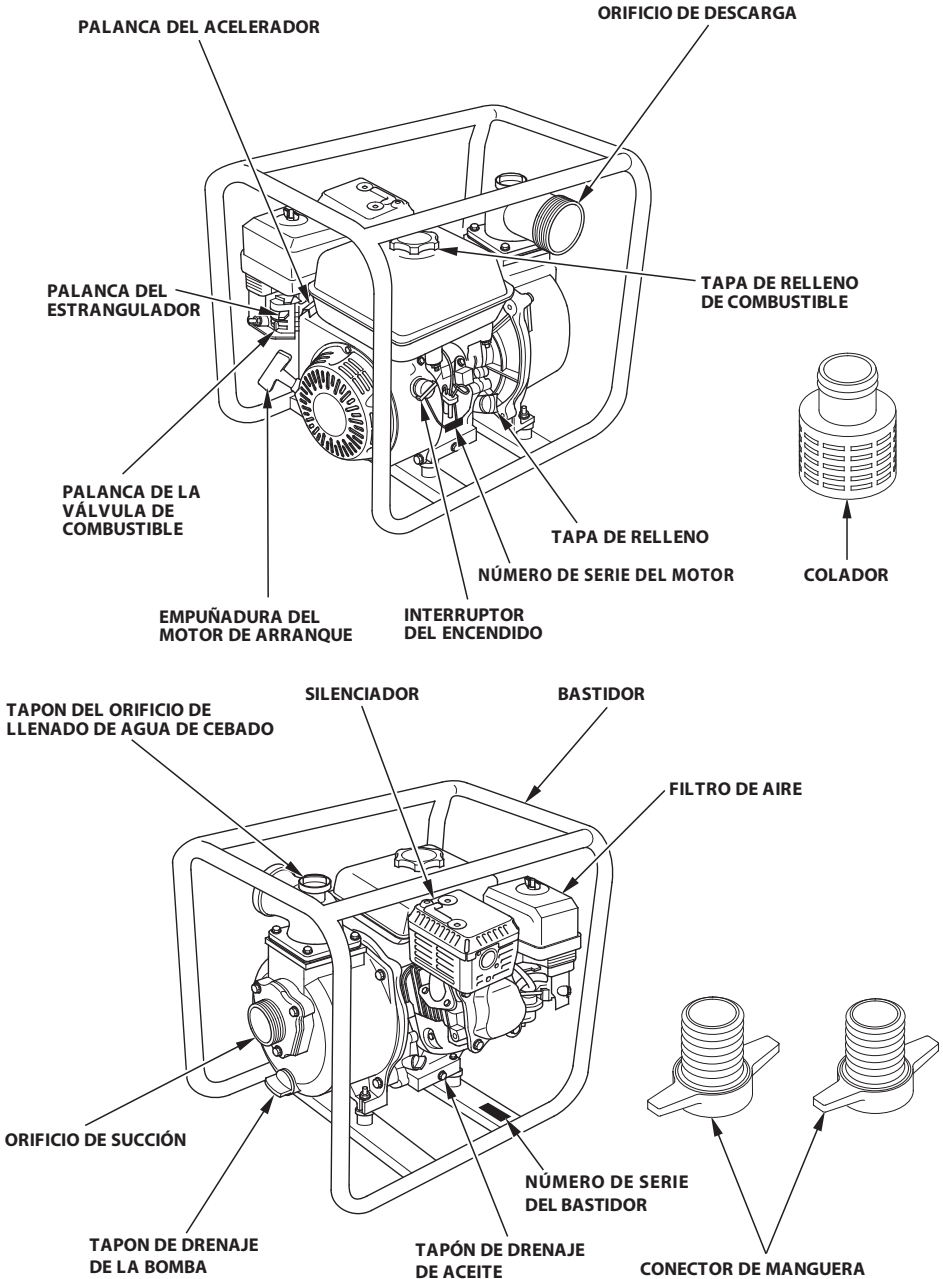

**<WB30XT>**

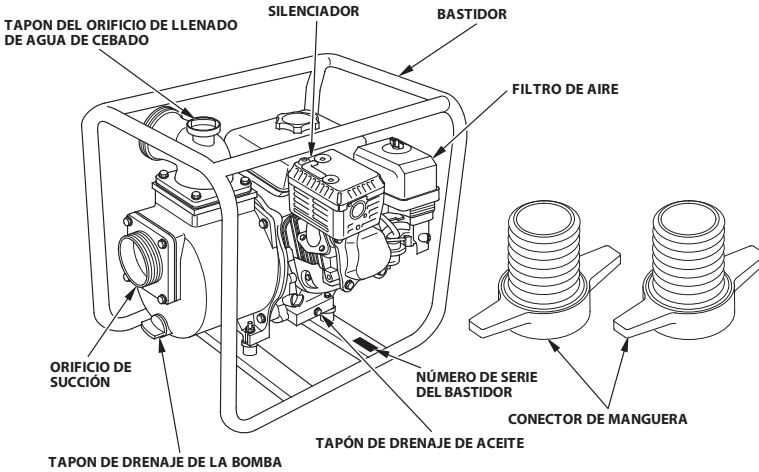
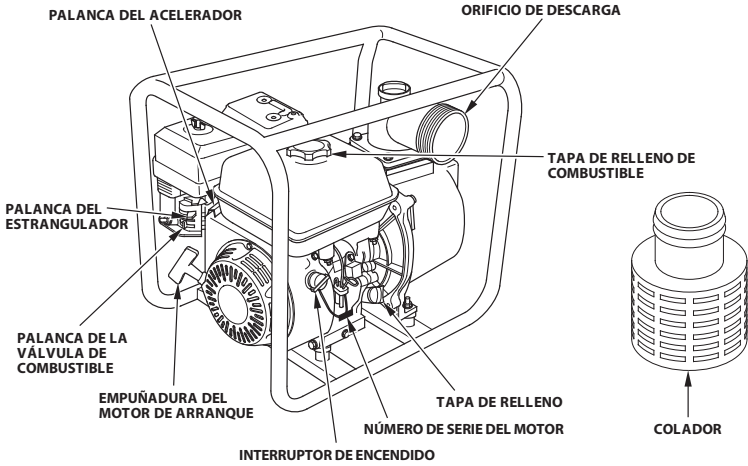

Anote el número de serie del bastidor, el número de serie del motor y la fecha de compra en estos espacios. Necesitará esta información para pedir piezas y para solucionar cuestiones técnicas o de garantía.

Número de serie del motor: \_\_\_\_\_

Número de serie del bastidor: \_\_\_\_\_

Fecha de compra: \_\_\_\_\_

## 4. OPERACIÓN PREVIA A LA PUESTA EN MARCHA

Antes de cada utilización, mire en torno al motor y debajo del mismo para ver si hay indicios de fugas de aceite o de gasolina.

### 1. Conecte la manguera de succión.

Utilice una manguera, conector de manguera y abrazaderas de manguera disponibles comercialmente. La manguera de succión debe estar reforzada, de estructura irrompible. La longitud de la manguera no debe ser más de la necesaria, ya que el rendimiento es mejor cuando la bomba no está bastante sobre el nivel del agua. El tiempo de autocebado también es proporcional a la longitud de la manguera.

El filtro que se proporciona con la bomba debe conectarse en el extremo de la manguera de succión con una abrazadera, de la manera en que se muestra.

### ATENCIÓN:

**Instale siempre el filtro sobre el extremo de la manguera de succión antes de bombear. El filtro separará las impurezas que pueden ocasionar atascos o daños al impulsor.**

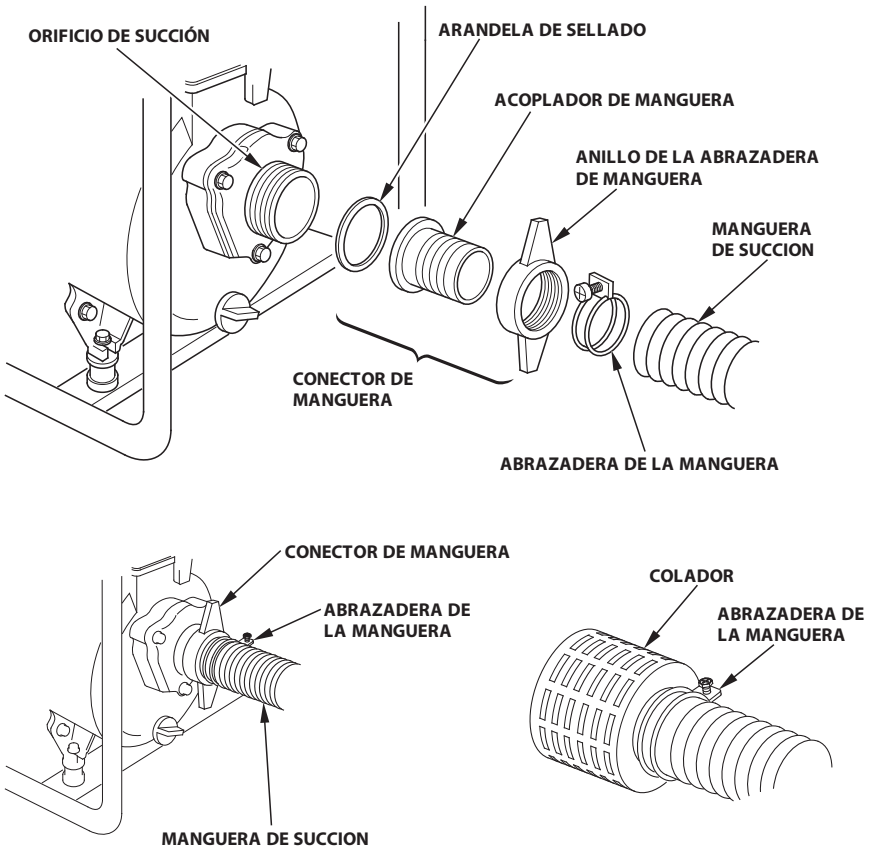

## 2. Conecte la manguera de descarga.

Utilice una manguera, conector de manguera y abrazaderas de manguera disponibles comercialmente. Una manguera corta y de gran diámetro es más eficiente. Una manguera larga o de pequeño diámetro aumentará la fricción del fluido y reducirá la potencia de la bomba.

### NOTA:

Apriete la abrazadera firmemente para prevenir que la manguera se desconecte bajo presión alta.

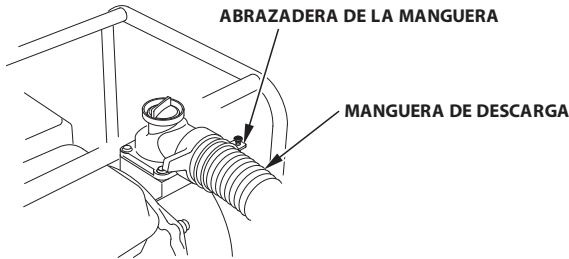

## 3. Comprobación del nivel de aceite del motor.

### ATENCIÓN:

- El aceite del motor es uno de los factores más importantes que afecta el rendimiento y duración del motor. No se recomiendan los aceites que no sean detergentes ni tampoco los vegetales.
- Comprobar el nivel del aceite estando la bomba sobre una superficie nivelada y el motor parado.

Emplee aceite de motor de 4 tiempos que satisfaga o exceda los requisitos para la categoría de servicio API de SE o posterior (o equivalente). Compruebe siempre la etiqueta de servicio API del recipiente de aceite para asegurarse de que incluye las letras SE o posterior (o equivalente).

Se recomienda el SAE 10W-30 para aplicaciones generales. Las otras viscosidades mostradas en la gráfica pueden utilizarse cuando la temperatura media de su zona está dentro del margen recomendado.

Especificaciones relativas al aceite de lubricación necesarias para mantener el rendimiento del sistema de control de emisiones: Aceite original de Honda.

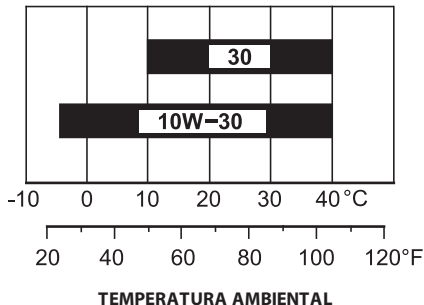

Compruebe el nivel de aceite del motor con el motor parado y en una posición nivelada.

1. Extraiga el tapón de llenado del aceite.
2. Compruebe el nivel de aceite. Si está bajo el límite superior, rellene con el aceite recomendado (consulte la página 10) hasta el límite superior.

**ATENCIÓN:**

**El motor podría averiarse seriamente si no funcionase con la cantidad suficiente de aceite.**

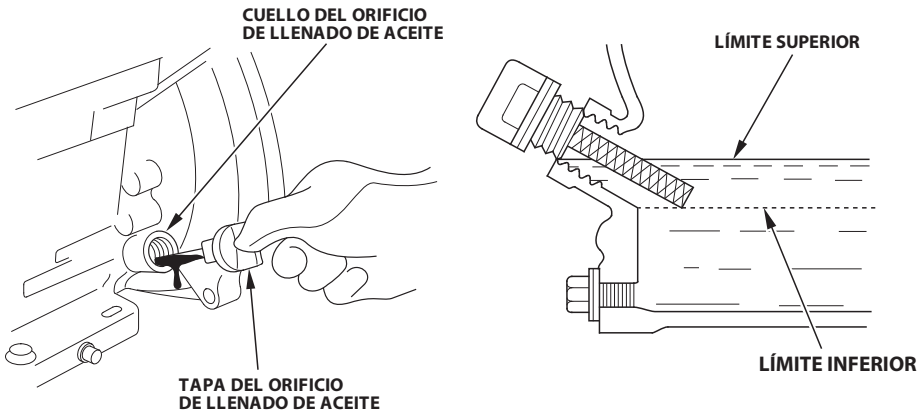

**Sistema de alerta de aceite**

El sistema de aviso del aceite está diseñado para evitar los daños en el motor causados una cantidad insuficiente de aceite en el cárter. Antes de que el nivel del aceite del cárter pueda caer por debajo de un límite de seguridad, el sistema de aviso del aceite para automáticamente el motor (el interruptor de encendido seguirá en la posición ON).

Si el motor se para y no vuelve a arrancar, compruebe el nivel del aceite de motor antes de realizar la localización y reparación de averías en otras partes.

#### 4. Comprobar el nivel de combustible.

Emplee gasolina sin plomo para automóviles con un número de octanos de investigación de 91 o más alto (un número de octanos de bomba de 86 o más alto).

Especificaciones relativas al combustible necesarias para mantener el rendimiento del sistema de control de emisiones: Combustible E10 al que se hace referencia en la normativa de la UE.

No emplee nunca gasolina pasada o sucia, ni mezclada con aceite. Evite la entrada de suciedad o agua en el depósito de combustible.

#### ⚠ ADVERTENCIA

- **El combustible es muy inflamable y es explosivo bajo ciertas condiciones.**
  - **Llene la gasolina en un lugar bien ventilado con el motor parado. No fume ni permita llamas ni chispas en la zona de llenado de combustible ni donde tenga guardada la gasolina.**
  - **Tenga cuidado de no derramar combustible cuando se rellena. El vapor del combustible o las partes derramadas pueden encenderse. Si se derrama combustible, cerciórese de que el área se encuentre seca antes de poner en marcha el motor.**
  - **Evite un contacto repetido o prolongado con la piel o la inhalación de vapor.**
- MANTENGA FUERA DEL ALCANCE DE LOS NIÑOS.**

Con el motor parado y sobre una superficie nivelada, extraiga la tapa del depósito de combustible y compruebe el nivel del combustible.

Llene el depósito si el nivel de combustible es bajo.

No llene por completo el depósito de combustible. Llene el depósito hasta aproximadamente 25 mm por debajo de la parte superior del depósito de combustible para permitir la expansión del combustible. Es posible que sea necesario reducir el nivel del combustible dependiendo de las condiciones de operación.

Después de repostar, asegúrese de que la tapa del depósito quede correctamente cerrada con seguridad.

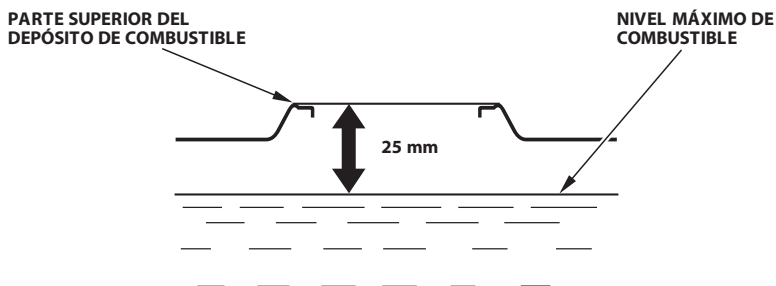

---

**NOTA:**

La gasolina se echa a perder con rapidez dependiendo de factores tales como la exposición a la luz, la temperatura y el tiempo.

En el peor de los casos, la gasolina puede echarse a perder en 30 días.

El empleo de gasolina sucia puede causar serios daños en el motor (obstrucciones en el carburador, agarrotamiento de válvulas).

Estos daños debidos a un combustible que no está en buenas condiciones no están cubiertos por la garantía.

Para evitar estas situaciones, siga estrictamente estas recomendaciones:

- Emplee sólo la gasolina especificada (vea la página 12).
- Emplee gasolina nueva y limpia.
- Para aminorar el deterioro, mantenga la gasolina en un recipiente de combustible homologado.
- Si se tiene que almacenar durante mucho tiempo (más de 30 días), drene el depósito de combustible y el carburador (vea la página 28).

**Gasolinas con alcohol**

Si decide utilizar gasolina con alcohol (gasohol), asegúrese que el octanaje sea al menos tan alto como el recomendado por Honda.

Existen dos tipos de "gasohol": uno que contiene etano y otro que contiene metanol.

No utilice gasohol con más del 10% de etano.

No emplee nunca gasolina que contenga más del 5% de metanol (alcohol metílico o alcohol de madera) o gasolina que contenga metanol si no contiene cosolventes e inhibidores contra la corrosión para metanol.

**NOTA:**

- Los daños en el sistema de combustible o los problemas de rendimiento del motor causados por la utilización de gasolina que contenga más cantidad de alcohol que la recomendada no están cubiertos por la garantía.
- Antes de adquirir gasolina de una gasolinera desconocida, compruebe si la gasolina contiene alcohol, y en caso de contenerlo, pregunte el tipo y porcentaje de alcohol utilizado.

Si notase algún síntoma de funcionamiento inapropiado cuando utiliza una gasolina específica, cambie la gasolina por otra que usted sepa que tiene una cantidad de alcohol inferior a la recomendada.



## 5. Comprobar el elemento del filtro de aire.

Desenrosque la tuerca de aletas y retire la cubierta del filtro de aire. Comprobar el elemento por si estuviese sucio u obstruido. Limpiar el elemento si fuese necesario (ver la página 23).

### <WB20XT>

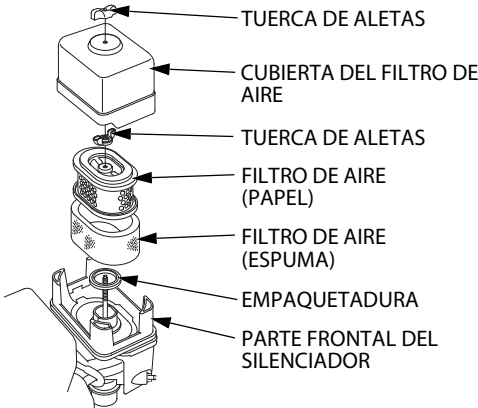

### <WB30XT>

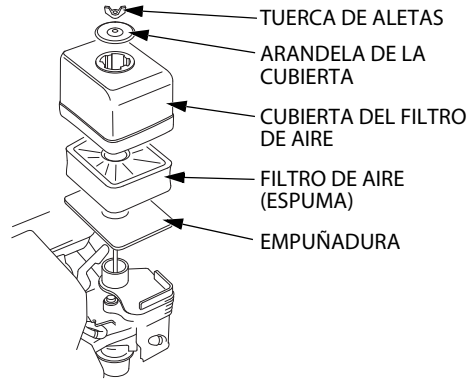

### ATENCION:

**Nunca ponga en marcha el motor sin el filtro de aire. Los contaminantes, tales como el polvo y la suciedad, aspirados al motor a través del carburador, ocasionarían un rápido desgaste del motor.**

## 6. Comprobar el agua de cebado.

La cámara de la bomba debe cebarse con agua antes de iniciar el funcionamiento.

### ATENCION:

**No trate nunca de poner en funcionamiento la bomba sin agua de cebado ya que la bomba se calentará excesivamente. La operación de la bomba en seco durante un largo período de tiempo destruirá la empaquetadura de la bomba. Si la bomba ha estado funcionando en seco, pare inmediatamente el motor y deje que la bomba se enfríe antes de añadir agua de cebado.**

### TAPON DEL ORIFICIO DE LLENADO DE AGUA DE CEBADO



## 5. PUESTA EN MARCHA DEL MOTOR

1. Gire la palanca de la válvula del combustible a la posición ON.
2. Mueva la palanca del estrangulador a la posición cerrada (CLOSED).

### NOTA:

No utilizar el estrangulador si el motor está caliente y la temperatura ambiental es alta.

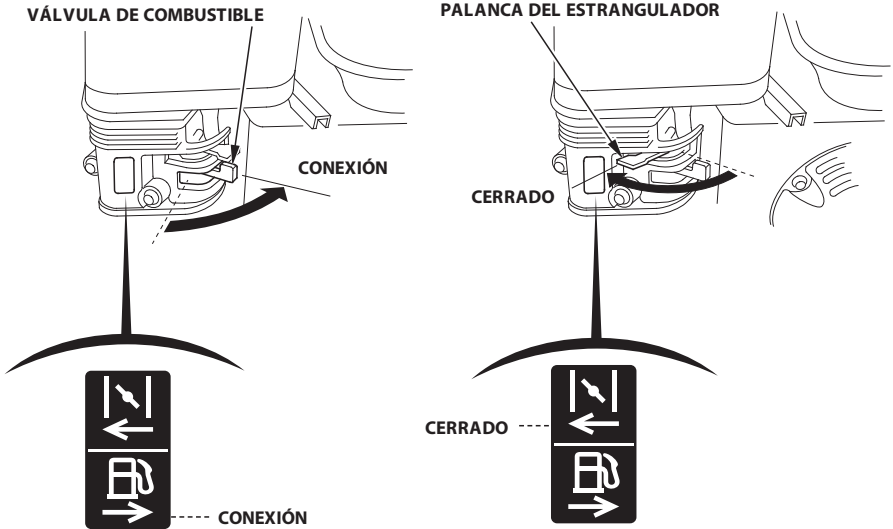

3. Ponga el interruptor de encendido en la posición ON.

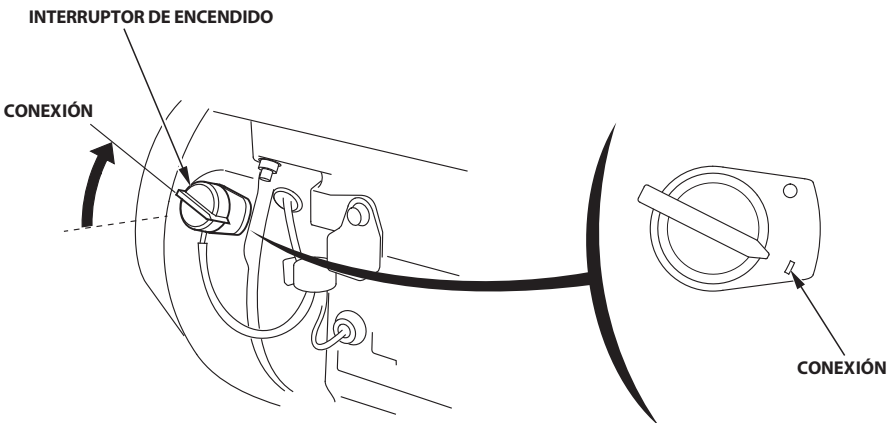

4. Mueva la palanca del acelerador ligeramente hacia la izquierda.

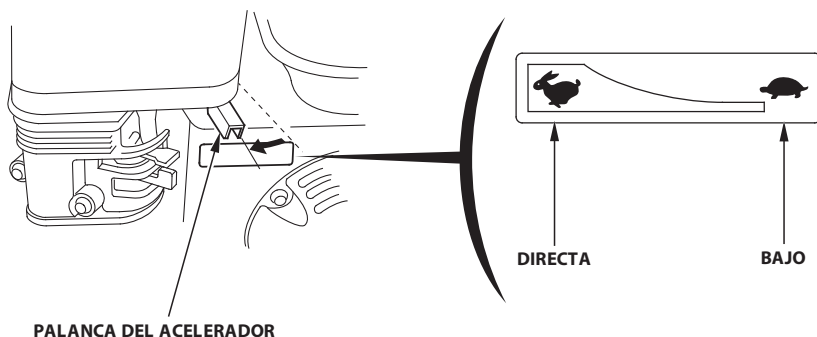

5. Tire ligeramente de la empuñadura del arrancador hasta notar resistencia, y entonces tire con fuerza en la dirección de la flecha como se muestra abajo.

**ATENCIÓN:**

**No deje que la empuñadura del motor vuelva violentamente a su lugar original. Deje que vuelva lentamente para evitar dañar el arrancador.**

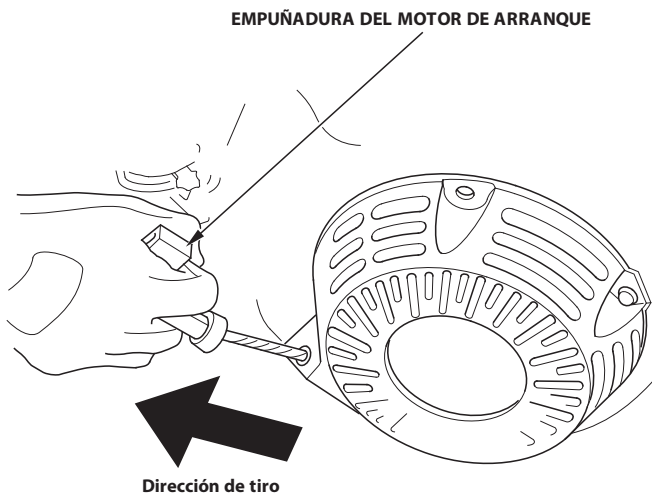

6. Si la palanca del estrangulador se ha movido a la posición CLOSED para arrancar el motor, muévela gradualmente hacia la posición OPEN a media que se calienta el motor.

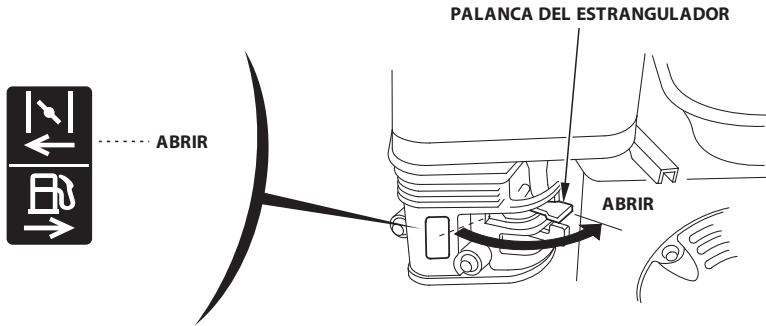

• **Operación en altitudes elevadas**

En una altitud elevada, la mezcla de aire y combustible en el carburador normal será excesivamente rica. El rendimiento disminuirá, y aumentará el consumo de combustible.

El rendimiento a grandes altitudes puede mejorarse mediante modificaciones específicas en el carburador. Si utiliza la bomba en altitudes superiores a 610 metros sobre el nivel del mar, permita que su concesionario de servicio realice estas modificaciones en el carburador.

Incluso con un surtidor de carburador adecuado, la potencia del motor disminuirá aproximadamente en un 3,5 % por cada 300 metros de aumento en altura.

La altura afectará aún más la potencia si no se realiza ninguna modificación en el carburador.

**ATENCIÓN:**

**La operación de la bomba de agua en una altitud inferior en la que se ajusta el surtidor del carburador puede resultar en un menor rendimiento, sobrecalentamiento, y en serios daños al motor causados por un excesivo paso de mezcla de aire y combustible.**

## 6. FUNCIONAMIENTO

---

### ATENCIÓN:

**No utilizar nunca la bomba para aguas lodosas, aceite sucio, vino, etc.**

Tras arrancar el motor, mueva la palanca del acelerador a la posición FAST para para el alimentado automático, y compruebe la salida de la bomba.

La salida de la bomba se controla mediante el ajuste de la velocidad del motor.

El mover la palanca del acelerador en la dirección FAST; aumentará la salida de la bomba; el moverla en la dirección SLOW, disminuirá la salida de la bomba.

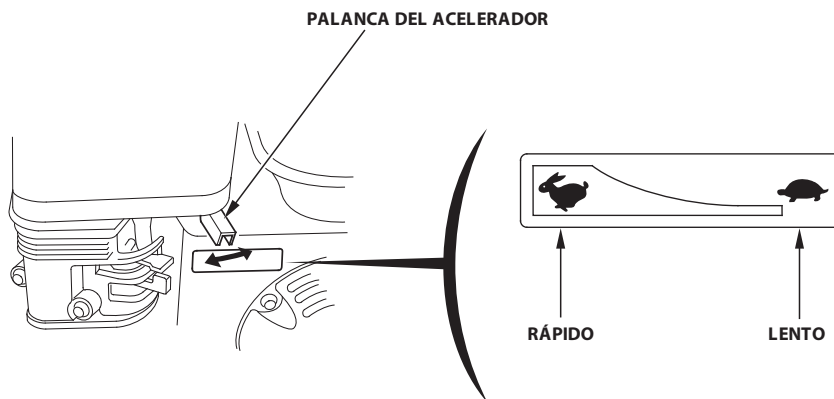

## 7. PARADA DEL MOTOR

Para detener el motor en un caso de emergencia, simplemente gire el interruptor de encendido a la posición OFF. Bajo condiciones normales, siga el procedimiento siguiente.

1. Mueva la palanca de aceleración completamente hacia la derecha.
2. Gire el interruptor de encendido a la posición OFF.

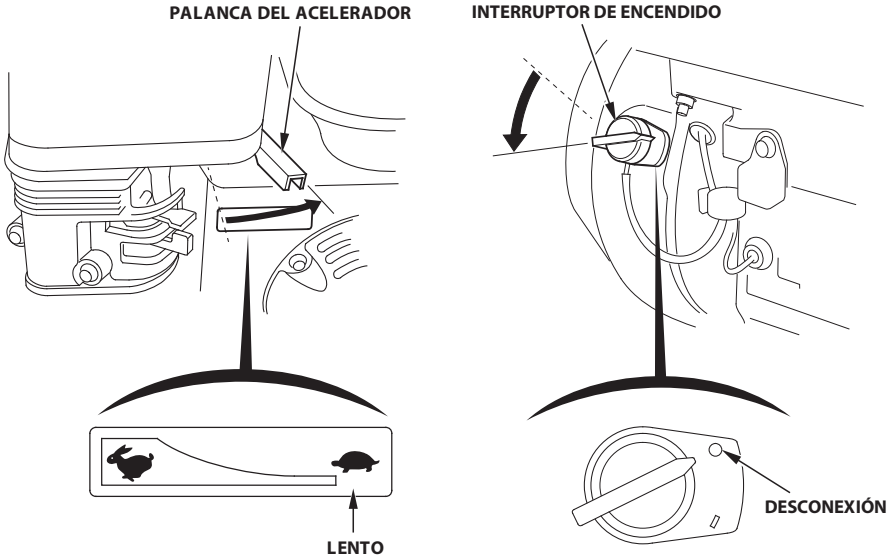

3. Gire la palanca de la válvula del combustible a la posición OFF.

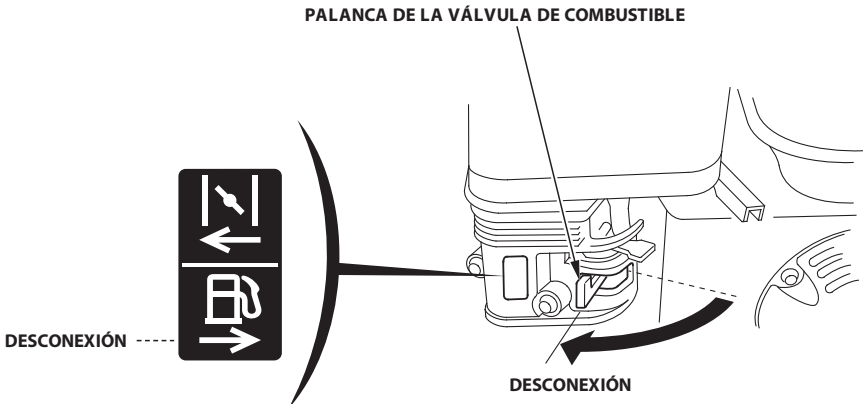

## 8. MANTENIMIENTO

---

El ajuste y la inspección periódica de la bomba son esenciales si se quiere tener un alto nivel de rendimiento. Un mantenimiento regular también contribuirá a extender la vida útil de servicio. Los intervalos de servicio requeridos y la clase de mantenimiento a realizarse se describen en la tabla de abajo.

### **⚠ ADVERTENCIA**

**Pare el motor antes de efectuar cualquier trabajo de mantenimiento. Si el motor debe funcionar, cerciórese de que el lugar esté bien ventilado. El gas de escape contiene monóxido de carbono que es venenoso, y puede causar la pérdida del conocimiento e incluso la muerte.**

### **ATENCIÓN:**

- Si la bomba ha sido utilizada con agua de mar, etc., límpiela con agua dulce inmediatamente después para evitar la corrosión y eliminar sedimentos.
- Para el mantenimiento o reparación, solamente utilice repuestos HONDA originales o sus equivalentes. El uso de las partes de reemplazo que no sean de la calidad equivalente pueden dañar la bomba.

## Programa de mantenimiento

PERÍODO DE SERVICIO REGULAR (3) Efectúelo a cada intervalo indicado de meses o de horas de funcionamiento, lo que primero acontezca.		Cada utilización	Primer mes o 20 horas.	Cada 3 meses o 50 horas.	Cada 6 meses o 100 horas.	Cada año o 300 horas.	página	
Elemento								
Aceite de motor	Comprobar el nivel	o					10	
	Cambiar		o		o		22	
Filtro de aire	Comprobar	o					14	
	Limpiar			o (1)			23	
	Reemplazar					o*	23	
Bujía	Comprobar-ajustar				o		26	
	Reemplazar					o		
Copela de sedimentos	Limpiar				o		25	
Velocidad de ralentí	Comprobar-ajustar					o (2)	—	
Holgura de válvulas	Comprobar-ajustar					o (2)		
Cámara de combustión	Limpiar	Después de cada 500 horas. (2)						
Depósito y filtro de combustible	Limpiar				o (2)			
Tubo de combustible	Comprobar	Cada 2 años (reemplazar si es necesario) (2)						
Rotor	Comprobar					o (2)		
Holgura del rotor	Comprobar					o (2)		
Válvula de entrada de la bomba	Comprobar					o (2)		

\* Sustituya únicamente el tipo de elemento de papel.

### NOTA:

- (1) Realice el servicio más frecuentemente cuando se utilice en lugares polvorientos.
- (2) El servicio de estas partes deberá realizarlo su concesionario de servicio Honda, a menos que usted disponga de las herramientas adecuadas y posea suficientes conocimientos mecánicos. Para ver los procedimientos de servicio, consulte el manual de taller Honda.
- (3) Para uso comercial, anote las horas de operación para determinar los intervalos de mantenimiento apropiado.



## 1. Cambio de aceite

Drenar el aceite mientras el motor está aún caliente para asegurar así un drenaje rápido y completo.

1. Coloque un recipiente adecuado debajo del motor para recoger el aceite usado y, a continuación, extraiga el tapón de llenado del aceite, el tapón de drenaje y la arandela de estanqueidad.
2. Deje que el aceite usado se drene por completo en un recipiente homologado y, a continuación, vuelva a instalar el tapón de drenaje con una arandela de estanqueidad nueva y apriételo firmemente.

**PAR DE APRIETE:** 18 N·m (1,8 kgf·m, 13 lbf·ft)

3. Con el motor en una posición nivelada, rellene con el aceite recomendado (consulte la página 10) hasta el límite superior.

**CAPACIDAD DE ACEITE:** WB20XT: 0,56 L  
WB30XT: 0,58 L

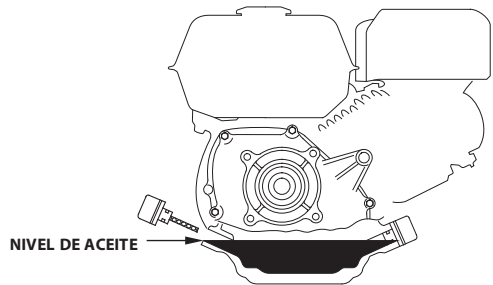
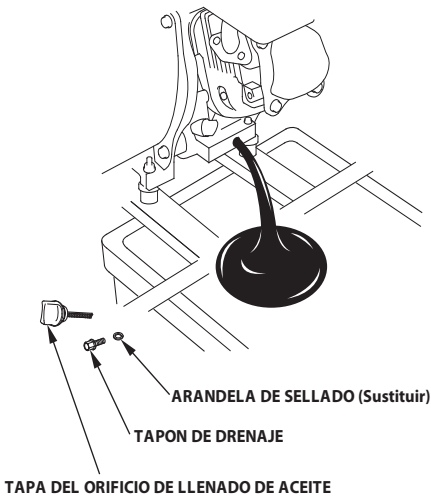

Lávese las manos con agua jabonada después de haber manipulado aceite usado.

### NOTA:

Descarte el aceite de motor usado en una manera que sea compatible con el medio ambiente. Sugerimos que lo lleve en un recipiente cerrado a su sitio de eliminación de residuos. No lo tire en el recipiente de basura, ni lo vierta en la tierra, alcantarillas o drenajes.

## 2. Mantenimiento del filtro de aire

Un filtro de aire sucio reducirá el flujo de aire al carburador, y el rendimiento del motor se verá afectado. Si utiliza la bomba en zonas con mucho polvo, limpie el filtro de aire con más frecuencia de lo especificado en el Programa de mantenimiento (vea la página 21).

### ⚠ ADVERTENCIA

**No emplee nunca gasolina ni solventes de bajo punto de inflamación para la limpieza. Sin inflamables y explosivos bajo ciertas condiciones.**

### ATENCIÓN:

**No hacer funcionar nunca la bomba sin el filtro de aire ya que el motor podría deteriorarse rápidamente debido a los contaminantes, como por ejemplo polvo y suciedad, introducidos en el motor.**

1. Desenrosque la tuerca de aletas, extraiga la cubierta del filtro de aire y extraiga el elemento (consulte la página 14).
2. Limpie los elementos del filtro de aire en el caso de que se vayan a reutilizar.

### Elemento del filtro de papel:

Golpee el elemento del filtro de aire varias veces en una superficie dura para quitar la suciedad, o aplique aire comprimido [que no supere 207 kPa (2,1 kgf/cm<sup>2</sup>, 30 psi)] a través del filtro desde el interior. No intente nunca quitar la suciedad con un cepillo ya que la suciedad entraría en las fibras. Sustituya el filtro de aire si está excesivamente sucio.

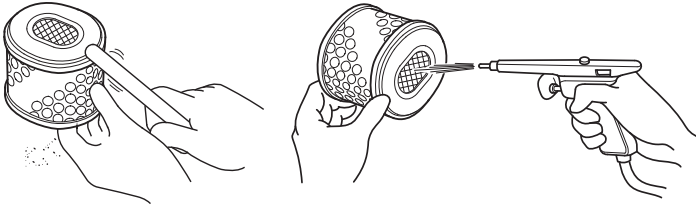

### Elemento del filtro de forma:

Limpie el filtro de aire en agua tibia con jabón, aclárelo y espere a que se seque por completo. También podrá limpiarlos en solvente ininflamable y dejarlos secar.

Sumerja el filtro de aire en aceite de motor limpio y escúrralo para retirar el exceso de aceite. Si se deja demasiado aceite en la espuma, el motor producirá humo cuando se arranque.

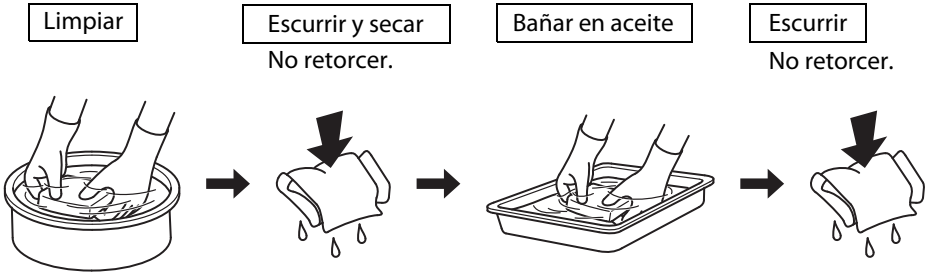

3. Frote la suciedad de la base del filtro de aire y la cubierta, empleando un paño humedecido.  
Tenga cuidado para evitar que se introduzca suciedad en el conducto de aire que conduce al carburador.
4. Vuelva a instalar el filtro de aire y la cubierta del filtro de aire (consulte la página 14).  
Apriete firmemente la tuerca de aletas.

### 3. Limpieza de la copela de sedimentos

#### ⚠ ADVERTENCIA

La gasolina es altamente inflamable y explosiva.

Existe peligro de quemaduras o lesiones graves cuando se manipula combustible.

- Detenga el motor y deje que se enfríe antes de manipular combustible.
- Manténgala lejos del calor, las chispas y las llamas.
- Manipule el combustible únicamente en exteriores.
- Manténgase lejos del vehículo.
- Limpie los derrames inmediatamente.

1. Mueva la palanca de la válvula de combustible a la posición OFF y, a continuación, extraiga la copela de sedimentos de combustible y la junta tórica.
2. Lave la taza de sedimentos y el filtro con solvente ininflamable, y séquelos bien.
3. Vuelva a instalar el filtro, una nueva junta tórica y la copela de sedimentos. Apriete con seguridad la taza de sedimentos.
4. Mueva la palanca de la válvula de combustible a la posición ON, y compruebe si hay fugas.

FILTRO  
(Visto desde la parte inferior)

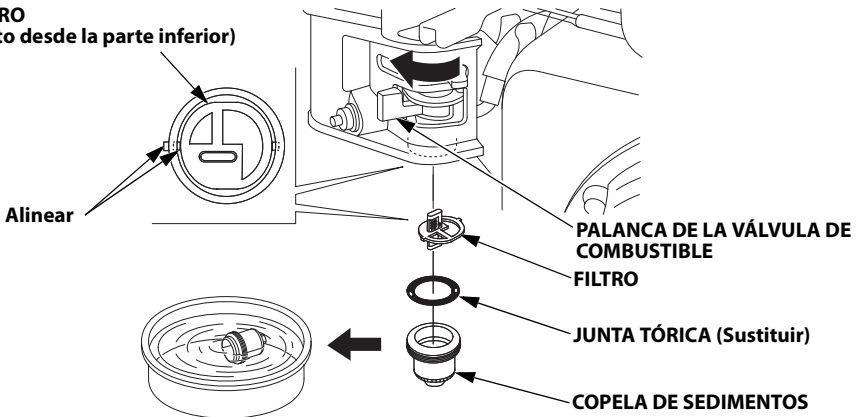

#### 4. Mantenimiento de la bujía

Bujía recomendada: BPR6ES(NGK)

Para asegurar la operación apropiada del motor, la bujía debe tener el huelgo apropiado y estar libre de depósitos de suciedad.

1. Desconecte la tapa de la bujía y, a continuación, extraiga la bujía con la llave para bujías.

#### ⚠ ADVERTENCIA

**Si el motor ha estado funcionando, el silenciador estará muy caliente. Tener cuidado de no tocar el silenciador.**

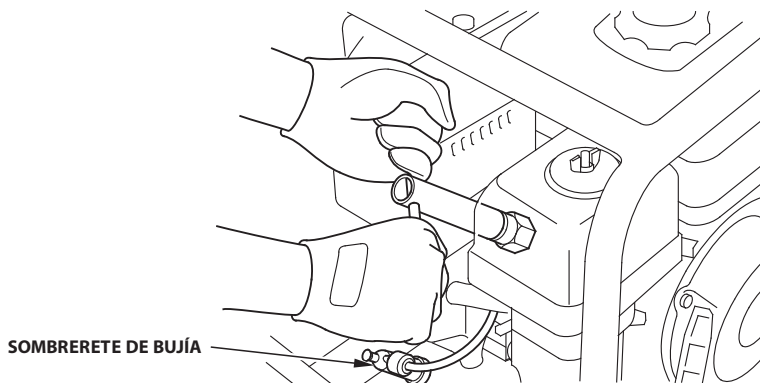

2. Inspeccione visualmente la bujía. Tire la bujía si tienen desgaste aparente o si el aislador está partido o rajado. Limpie la bujía con un cepillo de alambre si se debe volver a utilizar.

3. Medir la separación entre electrodos con un calibre adecuado.

Corrija la separación, si fuese necesario, doblando el electrodo lateral.

La separación deberá ser de:

0,7—0,8 mm

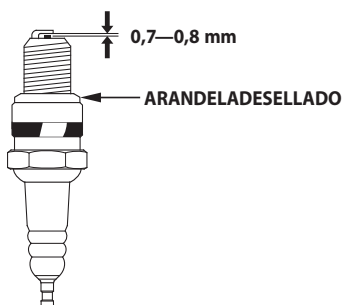

- 
4. Verifique que la arandela de la bujía se encuentre en buena condición, y enrosque la bujía a mano para prevenir un enrosque cruzado.

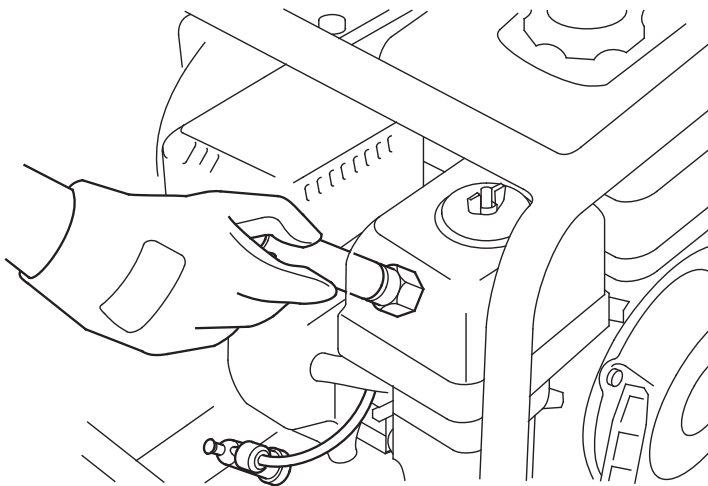

5. Después de asentarse la bujía, apriétela con una llave para bujías de 21 mm (13/16 pulgadas) para comprimir la arandela.

En el caso de que se vaya a reinstalar la bujía usada, se debe apretar solamente un 1/8–1/4 de vuelta después de asentarla.

Si se instala una bujía nueva, apriete 1/2 vuelta después de asentarla.

**PAR DE APRIETE:** 18 N·m (1,8 kgf·m, 13 lbf·ft)

**ATENCIÓN:**

**La bujía debe estar adecuadamente apretada. Una bujía apretada inadecuadamente puede llegar a calentarse demasiado y causar daños en el motor.**

## 9. TRANSPORTE/ALMACENAJE

### ⚠ ADVERTENCIA

- Para evitar quemaduras severas o peligros de incendios, deje enfriar el motor antes de transportar la bomba o guardarla bajo techo.
- Cuando transporte la bomba, gire la válvula de combustible a la posición OFF, y mantenga el nivel de la bomba para prevenir que se derrame el combustible. El combustible derramado o el vapor de combustible puede encenderse.

Antes de almacenar la bomba durante períodos prolongados de tiempo:

1. Asegúrese de que el lugar de almacenaje esté exento de humedad y polvo excesivos.
2. Limpie el interior de la bomba.....

Los sedimentos se acumulan en la bomba si se ha utilizado con agua embarrada o con arena, o con agua que contiene suciedad.

Bombear agua limpia a través de la bomba antes de cerrarla porque de lo contrario podría dañarse el rotor al volver a ponerla en marcha. Después de haberla lavado, extraiga el tapón de drenaje de la bomba, drene tanta agua como sea posible del alojamiento de la bomba y vuelva a instalar el tapón.

3. Drene el combustible.....

<WB20XT>

- a. Ponga un recipiente de gasolina homologado debajo del carburador, y emplee un embudo para evitar el derrame de combustible.
- b. Mueva la palanca de la válvula de combustible a la posición OFF, afloje el perno de drenaje del carburador girándolo 1 o 2 vueltas hacia la izquierda y extraiga el combustible que se encuentra en el carburador.
- c. Extraiga la copela de sedimentos y mueva la palanca de la válvula de combustible a la posición ON. A continuación, extraiga el combustible que se encuentra en el depósito.

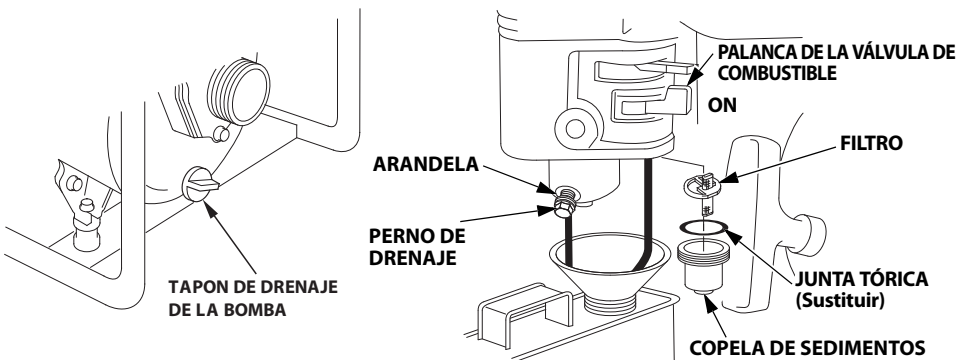

- d. Después de haber drenado toda la gasolina al recipiente, apriete con seguridad el perno de drenaje del carburador.
- e. Vuelva a colocar una junta tórica y una copela de sedimentos nueva.
- f. Mueva la palanca de la válvula del combustible a la posición OFF.

<WB30XT>

- a. Ponga un recipiente de gasolina homologado debajo del carburador, y emplee un embudo para evitar el derrame de combustible.
- b. Mueva la palanca de la válvula de combustible a la posición ON y afloje el perno de drenaje del carburador girándolo 1 o 2 vueltas hacia la izquierda.

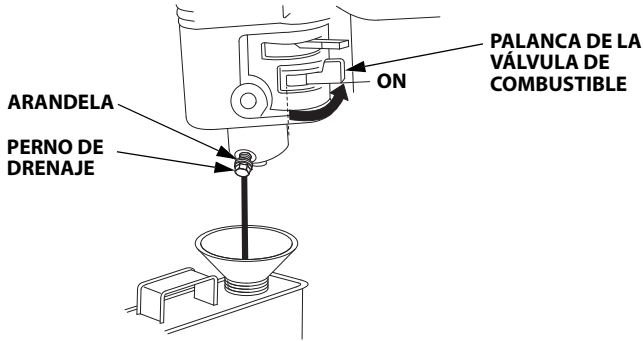

- c. Una vez extraído todo el combustible, apriete firmemente el perno de drenaje del carburador y mueva la palanca de la válvula de combustible a la posición OFF.
4. Cambie el aceite de motor.
  5. Extraiga la bujía e introduzca aproximadamente una cucharada de aceite de motor limpio en el cilindro. Vire varias veces el motor para que se distribuya el aceite, y luego vuelva a instalar la bujía.
  6. Tire lentamente de la empuñadura del arrancador hasta que note resistencia. Así se cerrarán las válvulas para que la humedad no entre en el cilindro del motor. Deje que la empuñadura del arrancador de retroceso vuelva lentamente.
  7. Cubra la bomba para protegerla contra el polvo.



## 10. LOCALIZACIÓN Y REPARACIÓN DE AVERÍAS

Cuando no pueda arrancarse el motor:

1. ¿Hay combustible suficiente?
2. ¿Está la válvula del combustible en la posición ON?
3. ¿Llega la gasolina al carburador?

Para comprobarlo, mueva la palanca de la válvula de combustible a la posición ON y afloje el perno de drenaje del carburador girándolo 1 o 2 vueltas hacia la izquierda.

### ⚠ ADVERTENCIA

**Si se derrama combustible, cerciórese de que el área se encuentre seca antes de poner en marcha el motor. El combustible derramado o el vapor del combustible pueden encenderse.**

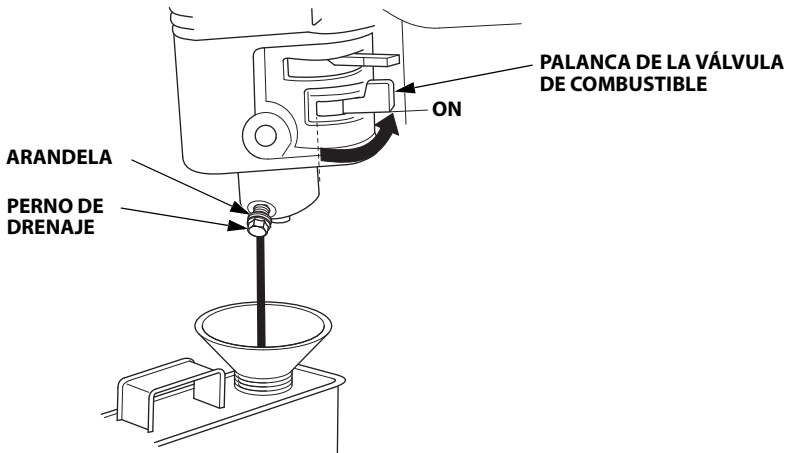

4. ¿Está el interruptor de encendido en la posición ON?
5. ¿Hay suficiente aceite en el motor?
6. ¿Está la bujía en buen estado?

Extraiga e inspeccione la bujía. Limpie, reajuste el huelgo y seque la bujía. Reemplácela si es necesario.

7. Si el motor todavía no arranca, lleve la bomba a un concesionario Honda autorizado.

Cuando la bomba no pueda bombear agua:

1. ¿Está completamente cebada la bomba?

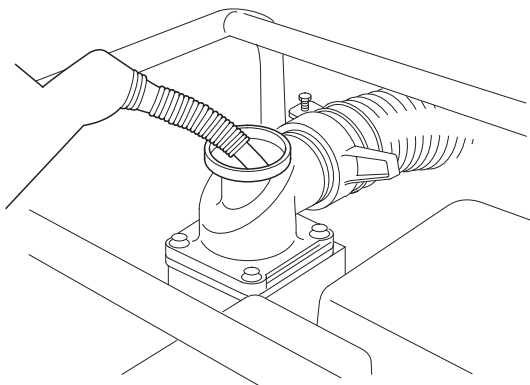

2. ¿Está obstruido el colador?

3. ¿Están las bandas de manguera instaladas con seguridad?

4. ¿Está dañadas las mangueras?

5. ¿Es demasiado alta la altura de elevación de succión?

6. Si la bomba todavía no funciona, llévala a su concesionario de servicio.

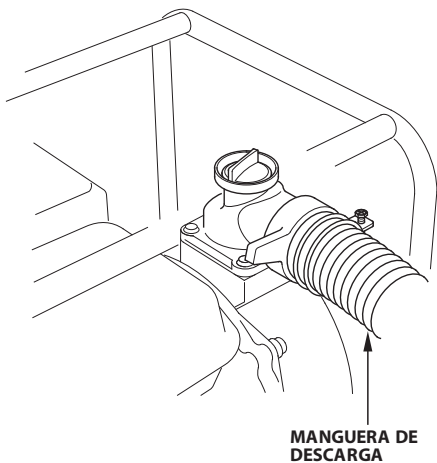
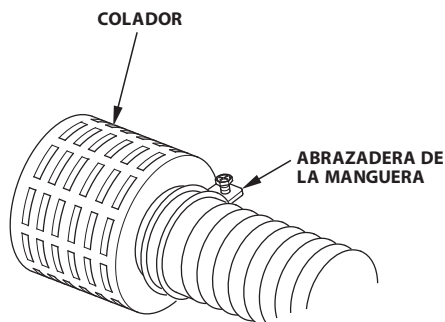

## 11. ESPECIFICACIONES

Modelo	WB20XT4	WB30XT3
Potencia del producto código descriptivo	WABT	WACT
Longitud	485 mm	510 mm
Anchura	365 mm	385 mm
Altura	425 mm	455 mm
Masa en seco [peso]	21 kg	26 kg

### Motor

	WB20XT4	WB30XT3
Modelo	GX120T3	GX160T2
Tipo de motor	4 tiempos, válvula en cabeza, 1 cilindro	
Sustitución	122 cm <sup>3</sup>	163 cm <sup>3</sup>
[Diámetro×Recorrido]	60,0×43,5 mm	68,0×45,0 mm
Capacidad del depósito de combustible	2,0 L	3,1 L
Potencia total del motor (de acuerdo con SAE J1349*)	2,4 kW/3.600 min <sup>-1</sup> (3,3 PS/3.600 min <sup>-1</sup> )	3,6 kW/3.600 min <sup>-1</sup> (4,9 PS/3.600 min <sup>-1</sup> )
Par total del motor (de acuerdo con SAE J1349*)	7,5 N·m/2.500 min <sup>-1</sup> (0,76 kgf·m/2.500 min <sup>-1</sup> )	10,3 N·m/2.500 min <sup>-1</sup> (1,05 kgf·m/2.500 min <sup>-1</sup> )
Sistema de refrigeración	Aire forzado	
Sistema de ignición	Magneto transistorizado	
Rotación del eje PTO	Hacia la izquierda	
Emisiones de dióxido de carbono (CO <sub>2</sub> )**	Consulte "Lista de información sobre CO <sub>2</sub> " en <a href="http://www.honda-engines-eu.com/co2">www.honda-engines-eu.com/co2</a>	

\* La potencia nominal del motor indicada en este documento es la potencia de salida neta probada en un modelo de motor fabricado en serie y medida conforme a la norma SAE J1349 a 3.600 min<sup>-1</sup> (potencia neta del motor) y a 2.500 min<sup>-1</sup> (par motor neto máx. del motor). La potencia de salida de los motores de fabricación en serie puede variar respecto a este valor.

La potencia de salida real del motor instalado en el vehículo final variará dependiendo de numerosos factores, entre los que destacan la velocidad de funcionamiento aplicada al motor, las condiciones medioambientales, el mantenimiento y otras variables.

\*\* La medición del CO<sub>2</sub> es el resultado de probar en condiciones de laboratorio a lo largo de un ciclo de ensayos fijos un motor (de origen) representativo del tipo de motor (familia de motores), sin que ello constituya garantía implícita o expresa del rendimiento de un motor en particular.

**Bomba**

Modelo	WB20XT4	WB30XT3
Diámetro del puerto de succión	50 mm	80 mm
Diámetro del puerto de descarga	50 mm	80 mm
Velocidad máx. de ralentí	3.900±100 min <sup>-1</sup>	3.900±100 min <sup>-1</sup>
Máximo de cabeza total	Mínimo de 32 m (105,0 pies)	Mínimo de 23 m (75,5 pies)
Máximo de cabeza de succión	Mínimo de 7,5 m (26,4 pies)	Mínimo de 7,5 m (24,6 pies)
Capacidad de descarga máxima	Mínimo de 620 L/min (163,8 US gal/min, 136,4 Imp gal/min)	Mínimo de 1100 L/min (290,6 US gal/min, 242,0 Imp gal/min)

**Ruido**

Modelo	WB20XT4	WB30XT3
Nivel de presión sonora en la estación de trabajo (EN ISO 20361:2015)	88 dB (A)	89 dB (A)
Incertidumbre	± 1 dB (A)	± 1 dB (A)
Nivel de potencia acústica medido (2000/14/CE, 2005/88/CE)	101 dB (A)	102 dB (A)
Incertidumbre	± 1 dB (A)	± 1 dB (A)
Nivel de potencia acústica garantizado (2000/14/CE, 2005/88/CE)	102 dB (A)	103 dB (A)

---

**NOTA**

**Honda    WB20XT, WB30XT**

**MANUALE DELL'UTENTE**  
Traduzione delle istruzioni originali



---

Grazie per aver acquistato una motopompa Honda.

Il presente manuale descrive le procedure d'uso e manutenzione della motopompa Honda: WB20XT/WB30XT

Tutte le informazioni contenute in questa pubblicazione si basano sulle più recenti informazioni sul prodotto disponibili al momento della stampa.

Honda Motor Co., Ltd. si riserva il diritto di apportare modifiche in qualunque momento senza preavviso e senza incorrere in alcun obbligo.

Nessuna parte di questo manuale può essere riprodotta senza autorizzazione scritta.

Questo manuale va considerato come parte integrante della motopompa e dovrà quindi accompagnare il prodotto anche in caso di rivendita.

Le immagini del presente manuale si basano su: WB20XT

Prestare particolare attenzione alle dichiarazioni precedute dalle parole seguenti:

**▲ AVVERTENZA** Indica la seria possibilità di gravi lesioni personali o di morte se non vengono seguite le istruzioni.

**ATTENZIONE:** Indica la possibilità di danni ad attrezzature o proprietà nel caso in cui le istruzioni non vengano rispettate.

**NOTA:** Indica una sezione contenente informazioni utili.

In caso di problemi o domande relative alla motopompa, rivolgersi a un concessionario Honda autorizzato.

**▲ AVVERTENZA**

**La motopompa Honda è progettata per garantire un funzionamento sicuro e affidabile purché si rispettino le istruzioni.**

**Leggere attentamente il Manuale d'Uso e Manutenzione prima di mettere in funzione la motopompa. In caso contrario potrebbero verificarsi lesioni personali o danni alle attrezzature.**

- Le illustrazioni possono variare in base al tipo di macchina.

---

**Smaltimento**

Nel rispetto dell'ambiente, non smaltire l'intero prodotto, la batteria, ecc. insieme agli altri rifiuti. Osservare quanto stabilito dalle leggi e normative locali in materia di smaltimento oppure rivolgersi al proprio concessionario Honda autorizzato.



# INDICE

---

1. NORME DI SICUREZZA .....	3
2. UBICAZIONE DELLE ETICHETTE DI SICUREZZA .....	5
Posizione marchio CE ed etichetta del livello acustico .....	5
3. IDENTIFICAZIONE DEI COMPONENTI .....	7
4. CONTROLLI PRELIMINARI PER L'AVVIAMENTO .....	9
5. AVVIAMENTO DEL MOTORE .....	15
• Funzionamento ad altitudini elevate .....	17
6. FUNZIONAMENTO .....	18
7. ARRESTO DEL MOTORE .....	19
8. MANUTENZIONE .....	20
9. TRASPORTO/RIMESSAGGIO .....	28
10. RICERCA GUASTI .....	30
11. SPECIFICHE TECNICHE .....	32
ELENCO DEI MAGGIORI DISTRIBUTORI	
Honda IN EUROPA .....	Interno retro copertina
DESCRIZIONE DEL CONTENUTO DELLA	
"Dichiarazione CE di Conformità" .....	Interno retro copertina

## ▲ AVVERTENZA

Per garantire un uso sicuro–



- La motopompa Honda è progettata per funzionare in modo sicuro ed affidabile se utilizzata come indicato nelle istruzioni.

Leggere e capire bene il manuale dell'utente prima di utilizzare la motopompa. In caso contrario potrebbero verificarsi lesioni personali o danni alle attrezzature.



- I gas di scarico contengono monossido di carbonio, un gas velenoso incolore e inodore. Respirare monossido di carbonio può causare la perdita di coscienza e portare alla morte.
- Se si aziona la motopompa in un ambiente chiuso o ristretto, l'aria che si respira potrebbe contenere una quantità pericolosa di gas di scarico.
- Non azionare mai la motopompa all'interno di un garage, di un'abitazione o in prossimità di porte o finestre aperte.



- Arrestare il motore prima di effettuare il rifornimento.
- La benzina è estremamente infiammabile e, in determinate condizioni, esplosiva. Effettuare il rifornimento in un luogo ben ventilato e a motore spento.



- Il silenziatore diventa estremamente caldo durante il funzionamento e può rimanere caldo anche in seguito allo spegnimento del motore. Non toccare il silenziatore mentre è caldo. Lasciar raffreddare il motore prima di riporre la motopompa in un luogo chiuso.
- Il sistema di scarico del motore si surriscalda durante il funzionamento e rimane caldo anche subito dopo aver spento il motore. Per evitare ustioni, prestare attenzione alle etichette posizionate sulla motopompa.

---

## **▲ AVVERTENZA**

**Per garantire un uso sicuro –**

- **Non tentare mai di apportare modifiche alla motopompa: possono derivarne incidenti oltre al danneggiamento della motopompa e degli apparecchi. La manomissione del motore rende nulla l'omologazione CE del presente motore.**
  - **Non collegare prolunghe allo smorzatore.**
  - **Non modificare il sistema di aspirazione.**
  - **Non registrare il regolatore.**
- **Effettuare sempre un controllo preliminare (pagina 9) prima di avviare il motore. Si possono evitare incidenti o danni alle attrezzature.**
- **Per ragioni di sicurezza, non pompare mai liquidi infiammabili o corrosivi, quali benzina o acidi. Inoltre, per evitare di corrodere la motopompa, non pompare acqua di mare, soluzioni chimiche o liquidi caustici quali olio usato, vino o latte.**
- **Posizionare la motopompa su una superficie piana e stabile. Se la motopompa è inclinata o capovolta, la benzina potrebbe fuoriuscire.**
- **Allo scopo di prevenire incendi e di fornire adeguata ventilazione, tenere la motopompa a una distanza di almeno 1 metro da edifici e altre attrezzature durante il funzionamento. Non posizionare oggetti infiammabili nei pressi della motopompa.**
- **Tenere lontani bambini e animali dall'area di funzionamento, al fine di ridurre la possibilità di ustioni derivanti dai componenti del motore surriscaldato.**
- **Imparare ad arrestare la motopompa rapidamente e comprendere il funzionamento di tutti i comandi. Non lasciare che la motopompa venga utilizzata da persone che non hanno ricevuto le dovute istruzioni.**
- **In certe condizioni la benzina è estremamente infiammabile ed esplosiva.**
  - **Effettuare il rifornimento in un luogo ben ventilato e a motore spento. Non fumare e non avvicinare fiamme o scintille laddove viene effettuato il rifornimento o dove si conserva la benzina.**
  - **Non riempire eccessivamente il serbatoio (non riempire oltre il segno del limite superiore). Dopo il rifornimento, accertarsi di chiudere correttamente e saldamente il tappo del serbatoio.**
- **Fare attenzione a non versare benzina durante il rifornimento. Il carburante fuoriuscito o i vapori del carburante potrebbero incendiarsi. Se fuoriesce del carburante, verificare che l'area sia asciutta prima di avviare il motore.**
- **Non azionare mai il motore in un ambiente chiuso. I gas di scarico contengono monossido di carbonio, un gas tossico che, se inalato, può provocare perdita di conoscenza e portare al decesso.**

## 2. UBICAZIONE DELLE ETICHETTE DI SICUREZZA

Queste etichette avvertono dei potenziali pericoli che possono provocare gravi ferite. Leggere attentamente le etichette, le note e le precauzioni di sicurezza riportate in questo manuale.

Se una etichetta si stacca oppure diventa difficile da leggere, contattare il proprio rivenditore per ottenerne una nuova.

**Posizione marchio CE ed etichetta del livello acustico**  
**[Esempio: WB20XT]**

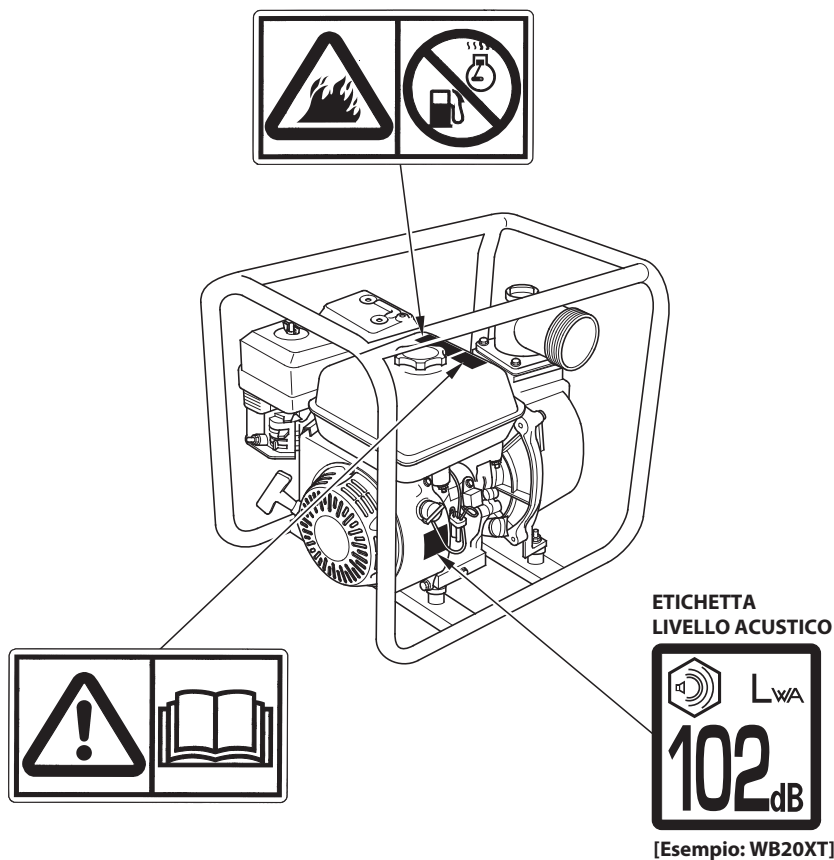

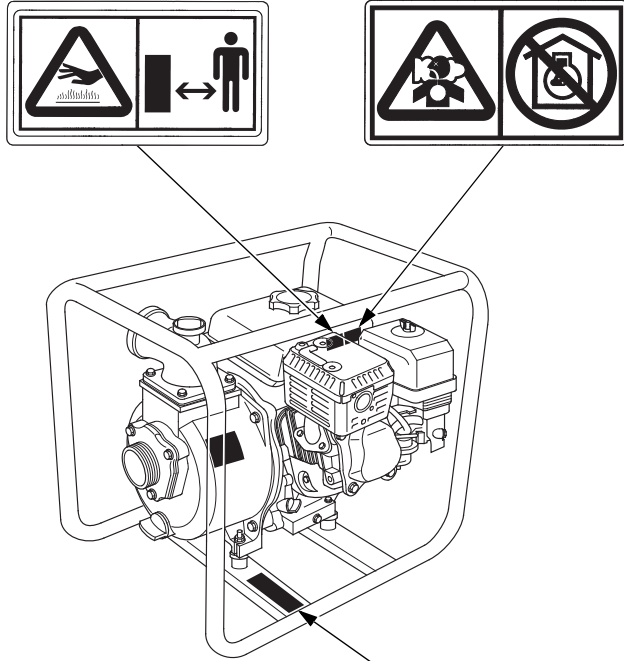

**MARCHIO CE**

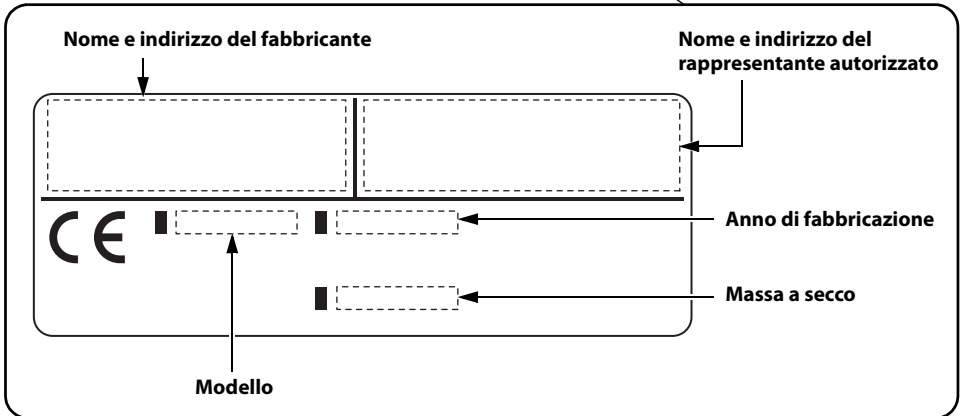

Il nome e l'indirizzo del fabbricante e rappresentante autorizzato si trovano in questo manuale d'uso nella DESCRIZIONE DEI CONTENUTI della "Dichiarazione di conformità CE".

### 3. IDENTIFICAZIONE DEI COMPONENTI

<WB20XT>

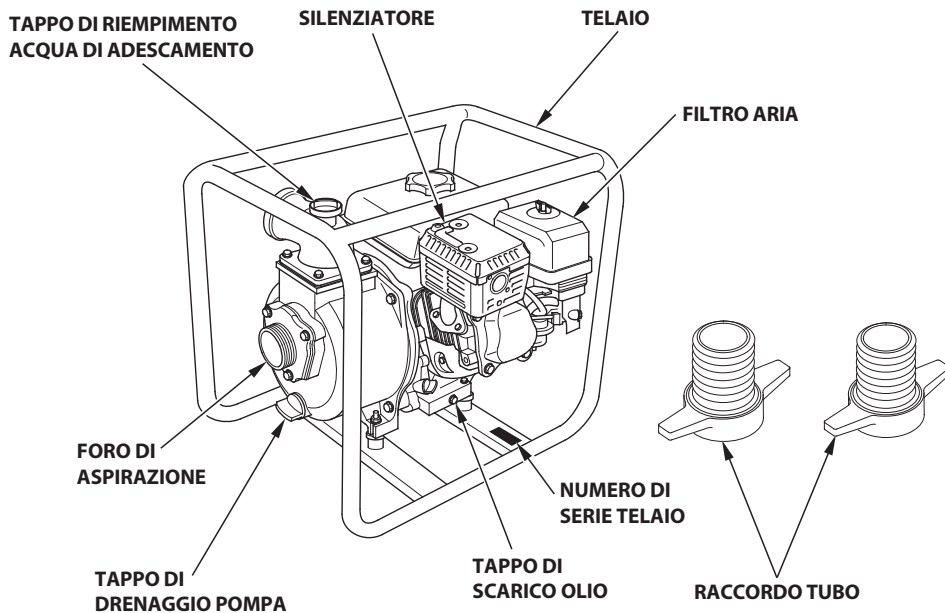
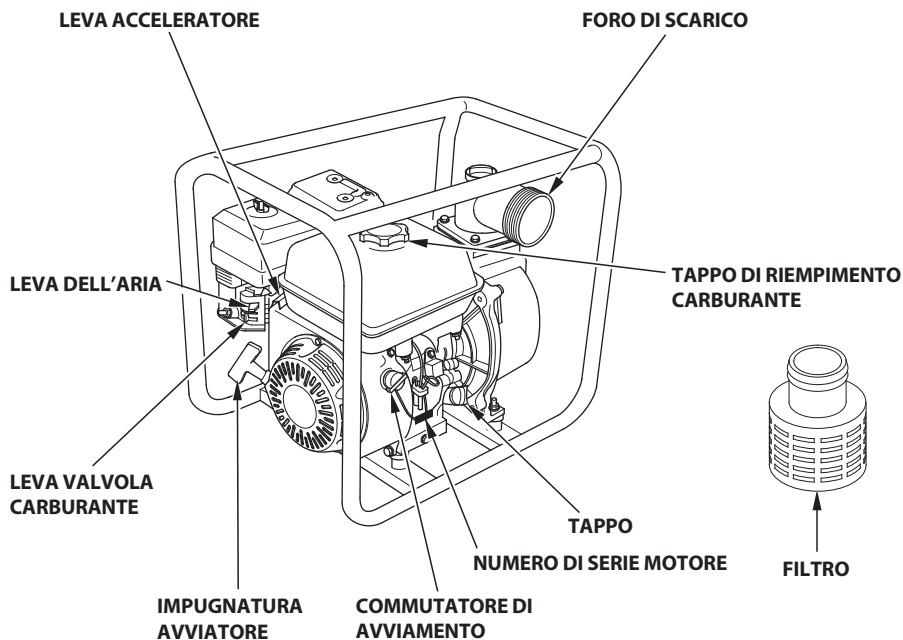

## <WB30XT>

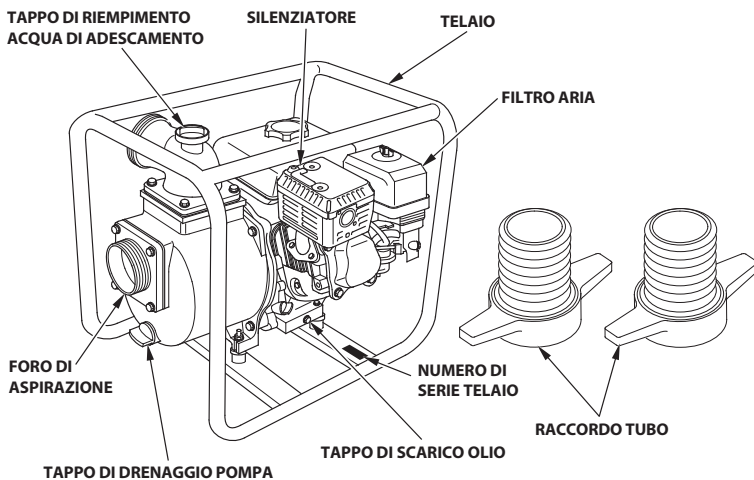
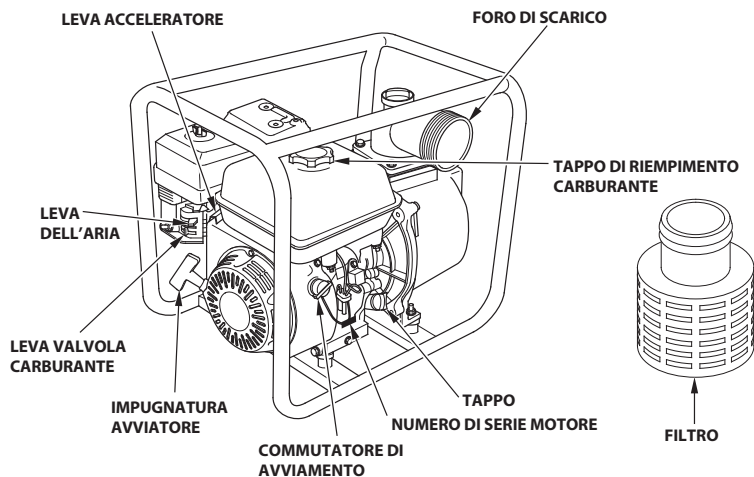

Registrare il numero di serie del telaio, il numero di serie del motore e la data di acquisto negli spazi indicati di seguito. Tale informazione è necessaria quando si ordinano pezzi o si inoltrano richieste di informazioni tecniche o riguardanti la garanzia.

Numero di serie motore: \_\_\_\_\_

Numero di serie telaio: \_\_\_\_\_

Data dell'acquisto: \_\_\_\_\_

## 4. CONTROLLI PRELIMINARI PER L'AVVIAMENTO

Prima dell'uso, controllare se il motore presenta segni di perdite di olio o benzina.

### 1. Collegare il tubo di aspirazione.

Utilizzare tubo, raccordo e fascette disponibili in commercio.

Il tubo di aspirazione deve essere rinforzato e non pieghevole. La lunghezza del tubo di aspirazione non deve superare la misura necessaria, poiché le prestazioni della motopompa risultano migliori quando questa non supera di molto il livello dell'acqua. Il tempo di adescamento è inoltre proporzionale alla lunghezza del tubo.

Il filtro fornito con la motopompa deve essere fissato all'estremità del tubo di aspirazione tramite una fascetta, come indicato in figura.

#### ATTENZIONE:

**Installare sempre il filtro all'estremità del tubo di aspirazione prima del pompaggio. Il filtro eviterà l'immissione di detriti che possono causare ostruzioni o danni alla girante.**

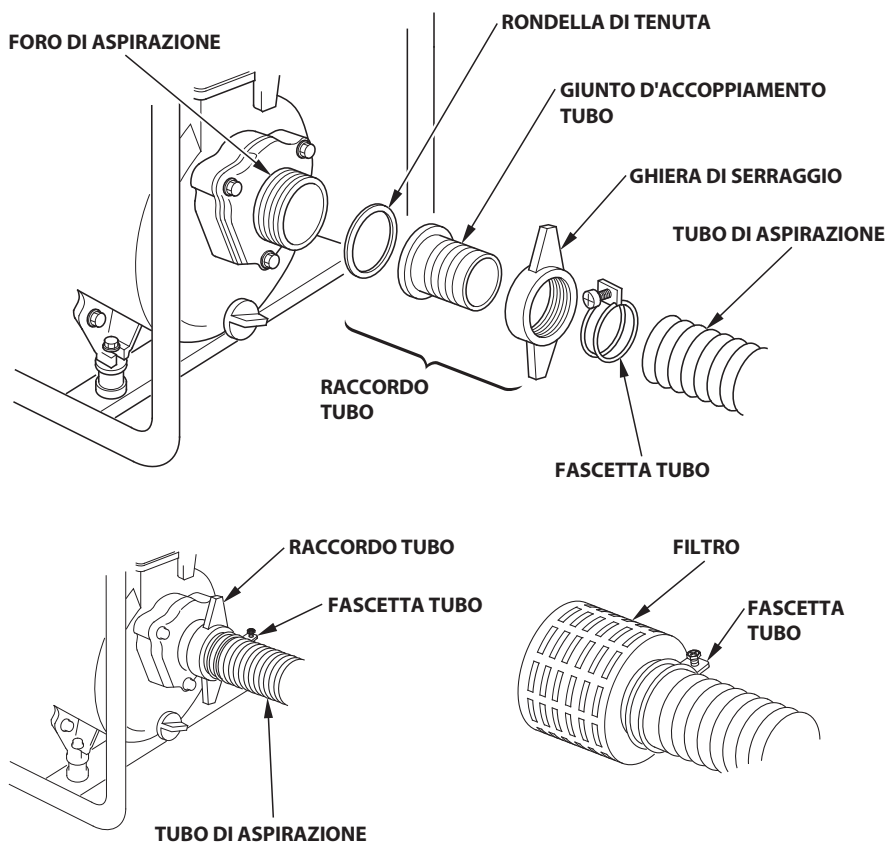



## 2. Collegare il tubo di scarico.

Utilizzare un tubo, un raccordo e una fascetta reperibili in commercio. Un tubo corto e di diametro ampio è più efficiente. Un tubo lungo o dal diametro ridotto aumenta infatti l'attrito del fluido e riduce la potenza della motopompa.

### NOTA:

Serrare saldamente la fascetta del tubo per evitare che la forte pressione provochi il distacco del tubo.

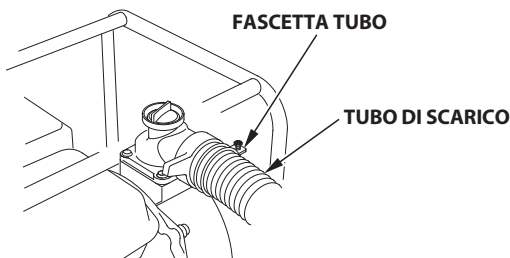

## 3. Controllare il livello dell'olio motore.

### ATTENZIONE:

- **L'olio motore influenza in modo importante le prestazioni e la durata di servizio del motore. Pertanto, si raccomanda di non utilizzare oli non detergenti o vegetali.**
- **Controllare il livello dell'olio a motore fermo e con la motopompa posizionata su una superficie piana.**

Utilizzare olio per motori a 4 tempi conforme o superiore ai requisiti della categoria API per l'assistenza SE o successive (oppure equivalenti). Controllare sempre l'etichetta API per l'assistenza apposta sul contenitore dell'olio per verificare che siano presenti le lettere SE o una categoria successiva (oppure equivalente).

Per l'uso generico si consiglia SAE 10W-30. Quando la temperatura media della zona rientra nell'intervallo consigliato è possibile utilizzare le altre viscosità mostrate in tabella.

Specifiche dell'olio lubrificante necessarie per garantire le prestazioni del sistema di controllo delle emissioni: Olio Honda originale.

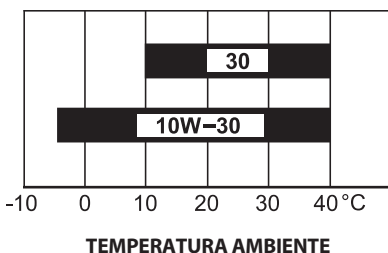

Controllare il livello dell'olio motore a motore spento e su una superficie livellata.

1. Rimuovere il tappo di riempimento olio.
2. Controllare il livello dell'olio. Se si trova al di sotto del limite superiore, rabboccare con olio di tipo consigliato (vedere pagina 10) fino al limite superiore.

**ATTENZIONE:**

**Se si lascia funzionare il motore con olio insufficiente si possono provocare seri danni al motore.**

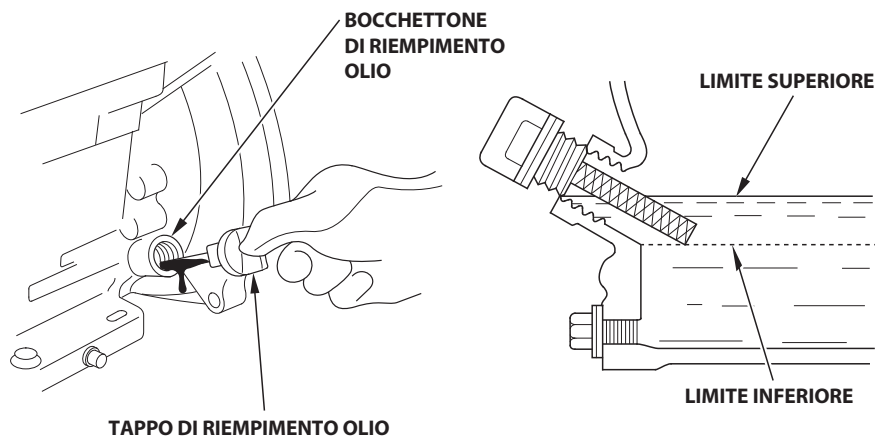

**Sistema di allarme olio**

Il sistema di allarme olio è progettato per evitare che il motore subisca dei danni dovuti a un'insufficiente presenza di olio nel carter. Prima che il livello dell'olio scenda sotto il limite consentito, il sistema Oil Alert arresta automaticamente il motore (il commutatore di accensione rimane in posizione ON (accensione)). Se il motore si spegne e non si riavvia, controllare il livello dell'olio motore prima di eseguire la ricerca guasti in altre aree.

#### 4. Controllare il livello del carburante.

Usare benzina senza piombo con un numero di ottano RON di almeno 91 (un numero di ottano alla pompa di almeno 86).

Specifiche del carburante necessarie per garantire le prestazioni del sistema di controllo delle emissioni: Carburante E10 specificato nel regolamento UE.

Non utilizzare mai benzina vecchia, contaminata o miscelata con olio. Evitare di gettare sporcizia o acqua nel serbatoio del carburante.

#### ▲ AVVERTENZA

- **In certe condizioni la benzina è estremamente infiammabile ed esplosiva.**
- **Effettuare il rifornimento in un luogo ben ventilato e a motore spento. Non fumare e non avvicinare fiamme o scintille laddove viene effettuato il rifornimento o dove si conserva la benzina.**
- **Fare attenzione a non versare benzina durante il rifornimento. Il carburante fuoriuscito o i vapori del carburante potrebbero incendiarsi. Se fuoriesce del carburante, verificare che l'area sia asciutta prima di avviare il motore.**
- **Evitare il contatto ripetuto o prolungato con la pelle ed evitare di respirare il vapore.**  
**TENERE FUORI DALLA PORTATA DEI BAMBINI.**

Con il motore spento e la motopompa posizionata su una superficie piana, rimuovere il tappo del serbatoio e controllare il livello del carburante.

Riempire il serbatoio se il livello del carburante è basso.

Non riempire completamente il serbatoio del carburante. Riempirlo fino a circa 25 mm sotto l'estremità superiore in modo da consentire al carburante di espandersi. Potrebbe essere necessario ridurre il livello del carburante a seconda delle condizioni di funzionamento.

Dopo il rifornimento, accertarsi di chiudere correttamente e saldamente il tappo del serbatoio.

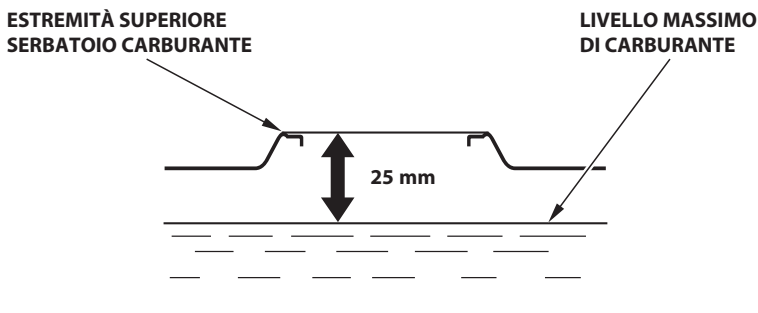

---

**NOTA:**

La benzina si deteriora molto rapidamente a causa di fattori quali l'esposizione alla luce, la temperatura e il tempo.

Nel peggiore dei casi la benzina può contaminarsi in 30 giorni.

L'uso di benzina contaminata può danneggiare seriamente il motore (carburatore ostruito, valvole bloccate).

Tali danni provocati da carburante deteriorato non sono coperti dalla garanzia.

Per evitare ciò, seguire scrupolosamente le seguenti raccomandazioni:

- Usare soltanto la benzina specificata (vedere pagina 12).
- Utilizzare benzina fresca e pulita.
- Per rallentare il deterioramento, mantenere la benzina in un recipiente certificato per carburanti.
- Se si prevede un rimessaggio prolungato (più di 30 giorni), svuotare il serbatoio del carburante e il carburatore (vedere pagina 28).

**Benzina contenente alcol**

Se si decide di utilizzare benzina contenente alcol (gasohol), accertarsi che il numero di ottani presenti sia almeno pari a quello consigliato dalla Honda. Esistono due tipi di "gasohol": uno contenente etanolo e l'altro contenente metanolo.

Non utilizzare gasohol contenente più del 10% di etanolo.

Non utilizzare benzina contenente più del 5% di metanolo (metile o alcol metilico) priva di cosolventi e anticorrosivi specifici per il metanolo.

**NOTA:**

- Eventuali danni all'impianto di alimentazione o problemi alle prestazioni del motore derivanti dall'uso di benzina contenente più alcol di quanto raccomandato non sono coperti dalla garanzia.
- Prima di acquistare benzina da un distributore che non si conosce, controllare se contiene alcol, di che tipo e in che percentuale.  
Se si osservano sintomi operativi indesiderati quando si utilizza una determinata benzina, passare a una benzina che contenga sicuramente una percentuale di alcol inferiore a quella consigliata.

## 5. Controllare la cartuccia del filtro aria.

Svitare il dado ad alette e rimuovere il coperchio del filtro dell'aria. Controllare se l'elemento è sporco o ostruito. Pulire l'elemento secondo necessità (vedere pagina 23).

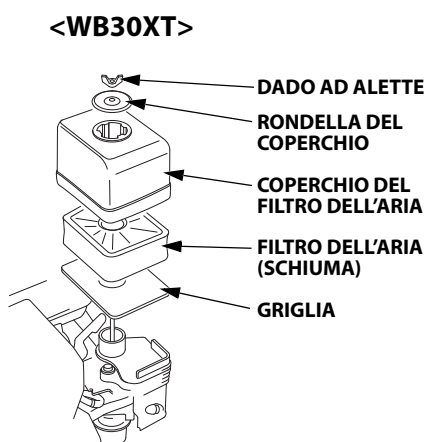
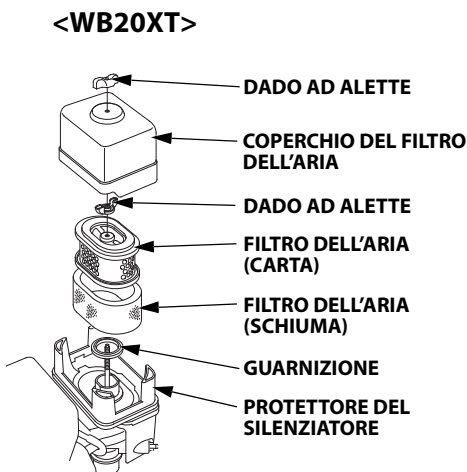

### ATTENZIONE:

**Non avviare mai il motore senza filtro dell'aria. Materiali contaminanti, come polvere o sporcizia, penetrerebbero nel motore attraverso il carburatore, causandone una rapida usura.**

## 6. Controllare l'acqua di adescamento.

La camera della motopompa deve essere rifornita di acqua prima del funzionamento.

### ATTENZIONE:

**Non provare mai a far funzionare la motopompa senza acqua di adescamento, altrimenti la motopompa si surriscalderebbe. Un funzionamento a secco prolungato può distruggere la guarnizione della motopompa. Nel caso in cui la macchina sia stata in funzione a secco, arrestare immediatamente il motore e lasciare che la motopompa si raffreddi prima di aggiungere acqua.**

TAPPO DI RIEMPIMENTO  
ACQUA DI ADESCAMENTO

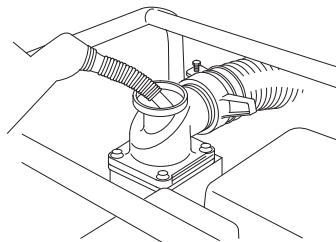
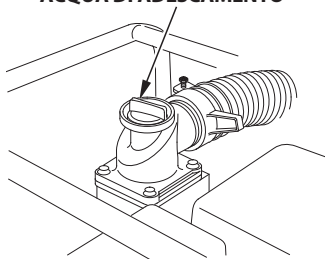

## 5. AVVIAMENTO DEL MOTORE

1. Ruotare la leva della valvola del carburante in posizione ON (accensione).
2. Spostare la leva dell'aria nella posizione di CHIUSURA.

### NOTA:

Non utilizzare la valvola dell'aria se il motore è caldo o la temperatura ambiente è elevata.

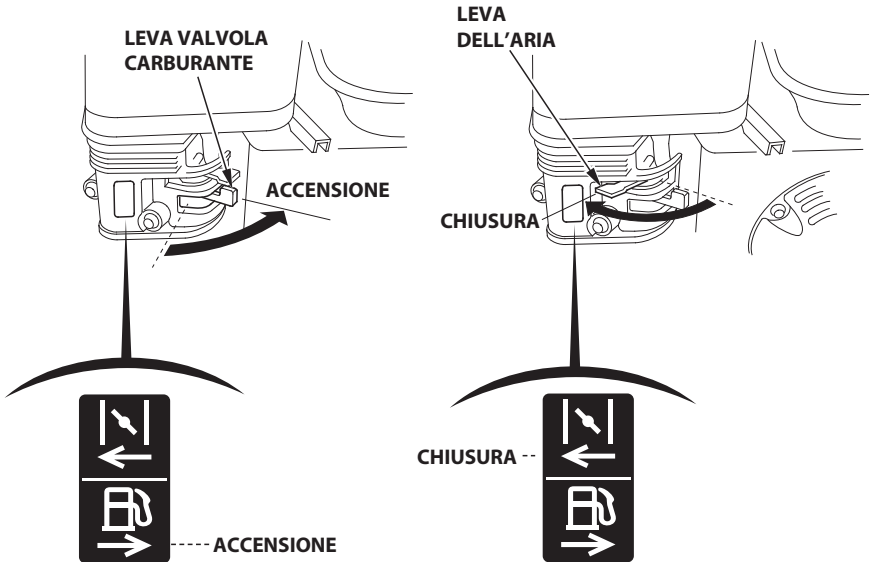

3. Portare il commutatore di avviamento sulla posizione ON.

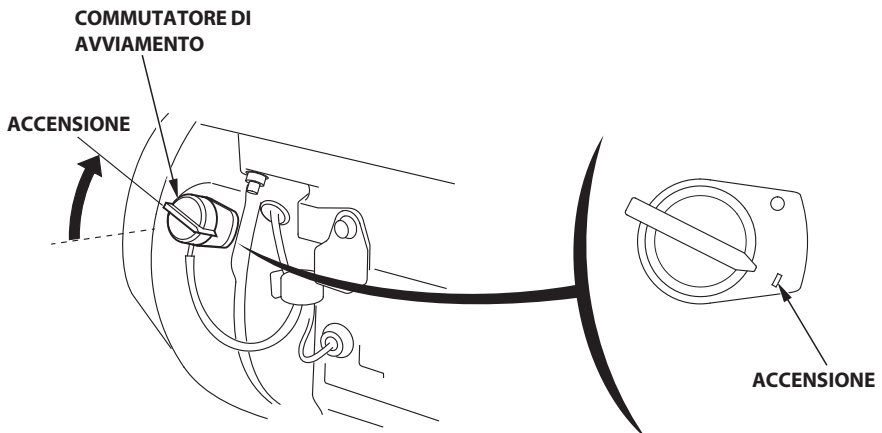

4. Spostare la leva dell'acceleratore leggermente verso sinistra.

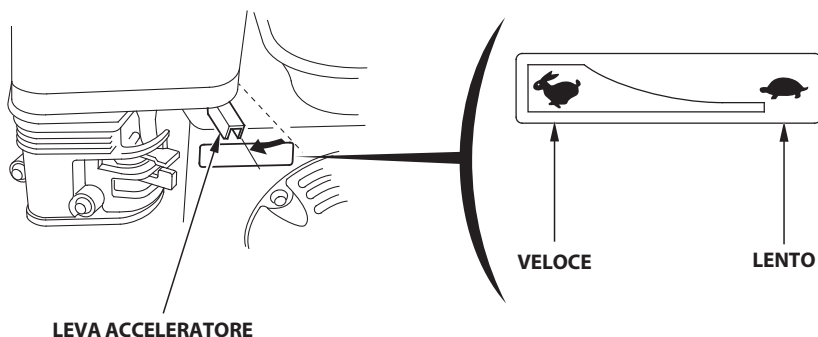

5. Tirare lentamente l'impugnatura del motorino di avviamento fino ad incontrare resistenza, quindi tirare di scatto verso la direzione indicata dalla freccia in figura.

**ATTENZIONE:**

**Non lasciare che la maniglia di avviamento scatti indietro urtando contro il motore. Riportarla in posizione con cautela per evitare di danneggiare il motorino di avviamento.**

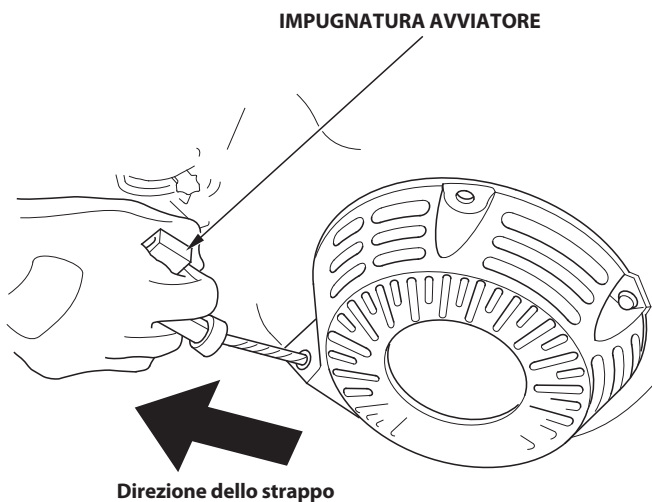

- 
6. Se la leva dell'aria è stata portata in posizione di CHIUSURA per avviare il motore, spostarla gradualmente nella posizione di APERTURA mentre il motore si riscalda.

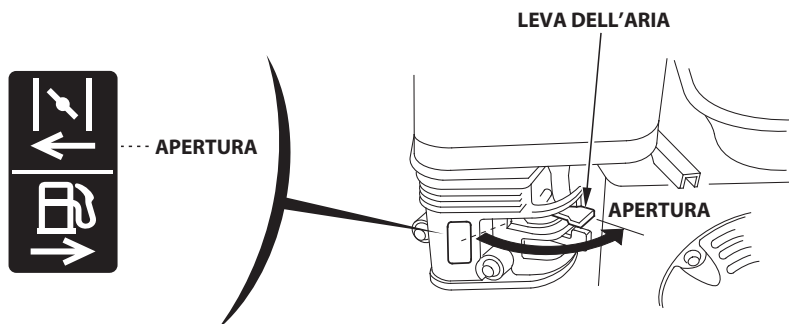

#### • Funzionamento ad altitudini elevate

Ad altitudini elevate, la miscela standard aria-carburante nel carburatore risulta eccessivamente grassa. Le prestazioni diminuiscono ed il consumo di carburante aumenta.

Le prestazioni ad alta quota si possono migliorare tramite specifiche modifiche al carburatore. Se la pompa viene azionata sempre ad altitudini superiori a 610 m sul livello del mare, richiedere al proprio rivenditore di apportare queste modifiche al carburatore.

Anche con un getto del carburatore adeguato, i cavalli motore diminuiscono circa del 3,5% per ogni 300 metri di aumento dell'altitudine. L'effetto dell'altitudine sulla potenza del motore sarebbe comunque maggiore qualora non venissero eseguite le modifiche al carburatore.

#### **ATTENZIONE:**

**Il funzionamento della motopompa a un'altitudine inferiore rispetto a quella per la quale il carburatore è stato predisposto, può ridurre le prestazioni, causarne il surriscaldamento o provocare seri danni al motore dovuti a una miscela di aria/carburante troppo magra.**



## 6. FUNZIONAMENTO

---

### ATTENZIONE:

**Non utilizzare mai la motopompa per acqua fangosa, olio esausto, vino, ecc.**

Dopo aver avviato il motore, portare la leva dell'acceleratore sulla posizione VELOCE per l'autoadescamento e controllare la portata della motopompa.

La portata della motopompa viene controllata tramite la regolazione del regime del motore. Spostando la leva dell'acceleratore verso VELOCE, la portata della motopompa aumenterà, mentre diminuirà spostando la leva dell'acceleratore su LENTO.

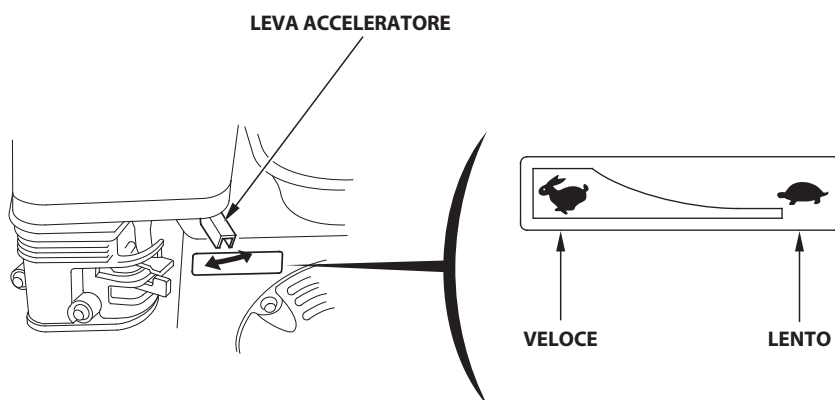

## 7. ARRESTO DEL MOTORE

Per fermare il motore in caso di emergenza, portare semplicemente il commutatore di accensione in posizione OFF (spegnimento). In condizioni normali, utilizzare la procedura seguente.

1. Spostare la leva dell'acceleratore completamente a destra.
2. Portare il commutatore di avviamento sulla posizione OFF.

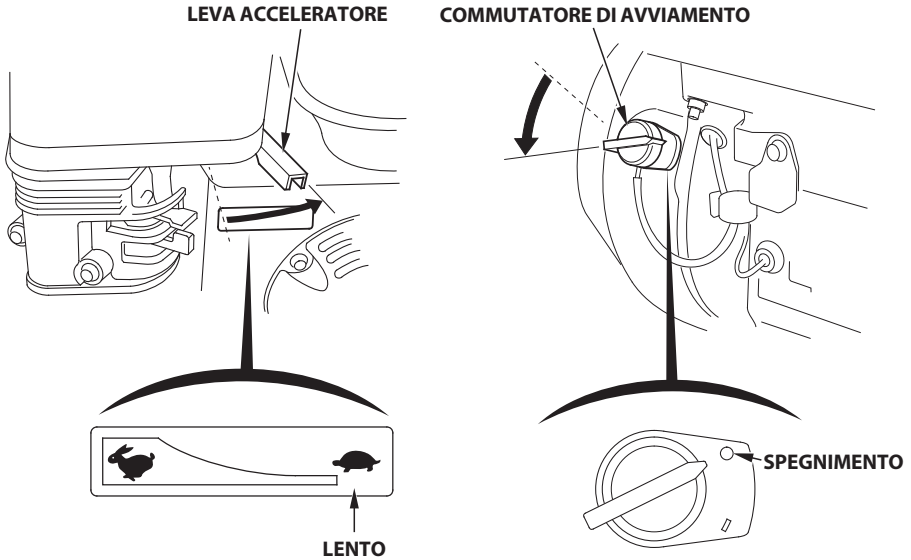

3. Ruotare la leva della valvola del carburante in posizione di CHIUSURA.

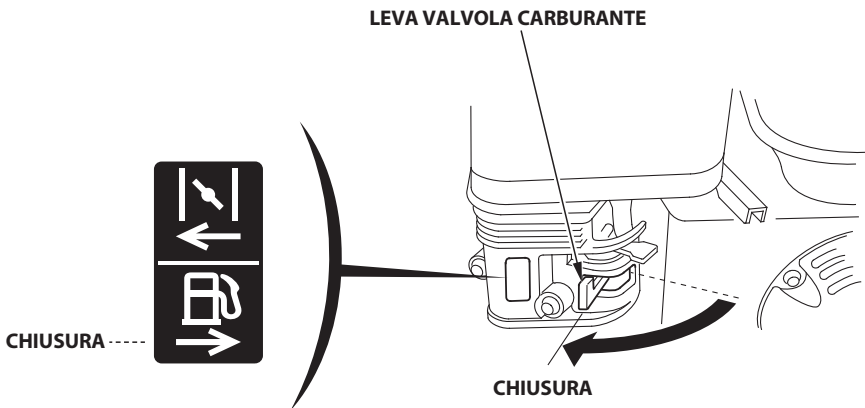

## 8. MANUTENZIONE

---

Per garantire un alto livello di prestazioni della motopompa sono indispensabili regolazioni e interventi di manutenzione periodici. Una manutenzione regolare contribuisce anche a prolungarne la durata di servizio. Nella seguente tabella sono indicati gli intervalli ed il tipo di manutenzione richiesti.

### **▲ AVVERTENZA**

**Spegnere il motore prima di procedere a qualsiasi operazione di manutenzione. Se il motore deve restare acceso, assicurarsi che l'area sia ben ventilata. I gas di scarico contengono monossido di carbonio, un gas tossico che, se inalato, può provocare perdita di conoscenza e portare al decesso.**

### **ATTENZIONE:**

- **Nel caso in cui la motopompa sia stata messa in funzione con acqua di mare, ecc., pompare immediatamente acqua pulita per ridurre i rischi di corrosione e rimuovere i sedimenti.**
- **Per le operazioni di manutenzione o di riparazione usare esclusivamente ricambi originali Honda o loro equivalenti. L'uso di particolari di ricambio di qualità non equivalente potrebbe danneggiare la motopompa.**

## Programma di manutenzione

INTERVALLO DI MANUTENZIONE PERIODICA (3) Effettuare ad ogni intervallo di mesi o ore di funzionamento indicati, a seconda di quello che si verifica prima.		A ciascun utilizzo	Primo mese oppure 20 ore.	Ogni 3 ore mesi oppure 50 ore.	Ogni 6 ore mesi oppure 100 ore.	Ogni anno oppure 300 ore.	pagina
Voce							
Olio motore	Controllare il livello	o					10
	Sostituire		o		o		22
Filtro aria	Controllare	o					14
	Pulire			o (1)			23
	Sostituire					o*	23
Candela	Controllare-regolare				o		26
	Sostituire					o	
Coppa sedimenti	Pulire				o		25
Regime minimo	Controllare-regolare					o (2)	—
Gioco valvola	Controllare-regolare					o (2)	
Camera di combustione	Pulire	Dopo ogni 500 ore (2)					
Filtro e serbatoio del carburante	Pulire				o (2)		
Tubo del carburante	Controllare	Ogni 2 anni (sostituire se necessario) (2)					
Girante	Controllare					o (2)	
Gioco girante	Controllare					o (2)	
Valvola di aspirazione	Controllare					o (2)	

\* Sostituire solamente il tipo con elemento in carta.

- NOTA:**
- (1) Eseguire la manutenzione più frequentemente in caso di utilizzo in zone polverose.
  - (2) Gli interventi su questi elementi devono essere effettuati dal proprio concessionario, a meno che si disponga degli utensili e delle capacità meccaniche adeguate. Fare riferimento al manuale d'officina Honda per le procedure di manutenzione.
  - (3) Per uso commerciale, registrare le ore di funzionamento per determinare i corretti intervalli di manutenzione.

## 1. Sostituzione dell'olio

Per un drenaggio rapido e completo, drenare l'olio con il motore ancora caldo.

1. Posizionare un contenitore idoneo sotto il motore per raccogliere l'olio usato; quindi, rimuovere il tappo del bocchettone di rifornimento dell'olio, il tappo di scarico e la rondella di tenuta.
2. Far drenare completamente l'olio usato in un contenitore omologato; quindi, installare nuovamente il tappo di scarico con una rondella di tenuta nuova e serrare saldamente.

**COPPIA:** 18 N·m (1,8 kgf·m)

3. Con il motore in piano rabboccare con l'olio consigliato (vedere pagina 10) fino al limite superiore.

**CAPACITÀ OLIO:** WB20XT: 0,56 L  
WB30XT: 0,58 L

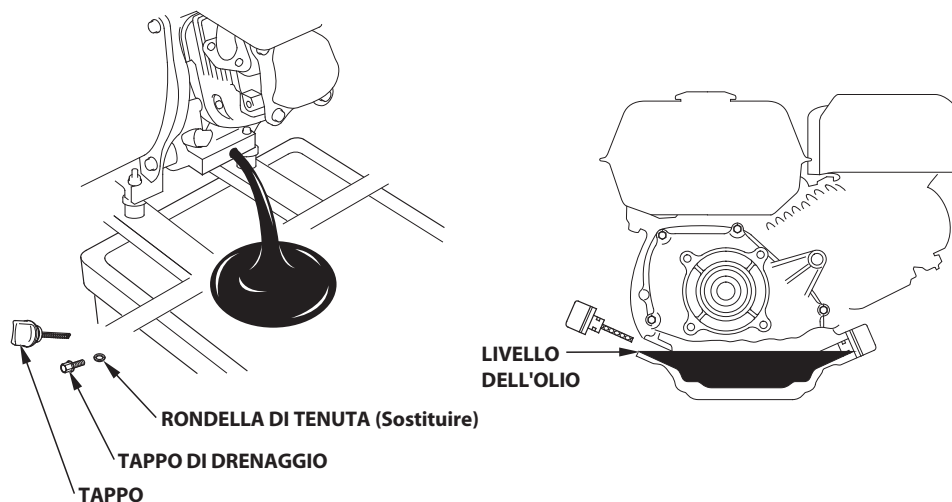

Dopo aver maneggiato l'olio usato, lavare le mani con acqua e sapone.

### NOTA:

Smaltire l'olio motore usato rispettando l'ambiente. Trasportarlo in un contenitore sigillato alla stazione di rifornimento locale. Non gettarlo nella spazzatura o rovesciarlo a terra.

---

## 2. Manutenzione del filtro dell'aria

Un filtro sporco limita il passaggio dell'aria al carburatore, riducendo in tal modo le prestazioni del motore. Se si aziona la motopompa in zone molto polverose, pulire il filtro dell'aria più spesso di quanto specificato nel Programma di Manutenzione (vedere pagina 21).

### ▲ AVVERTENZA

**Non utilizzare benzina o solventi ad alto grado di infiammabilità per la pulizia. Questi sono infiammabili e, in determinate condizioni, esplosivi.**

### ATTENZIONE:

**Non azionare mai la motopompa in assenza del filtro dell'aria. Materiali contaminanti, come polvere o sporcizia, penetrerebbero nel motore causandone una rapida usura.**

1. Svitare il dado ad alette, rimuovere il coperchio del filtro dell'aria e rimuovere l'elemento. (vedere pagina 14)
2. Pulire gli elementi del filtro dell'aria se devono essere riutilizzati.

### Elemento del filtro carta:

Battere più volte l'elemento del filtro carta su una superficie rigida per rimuovere lo sporco oppure soffiare dall'interno aria compressa [non superiore a 207 kPa (2,1 kgf/cm<sup>2</sup>, 30 psi)] attraverso il filtro dell'aria. Non rimuovere mai lo sporco spazzolando, poiché lo sporco viene forzato all'interno delle fibre. Sostituire il filtro dell'aria se è eccessivamente sporco.

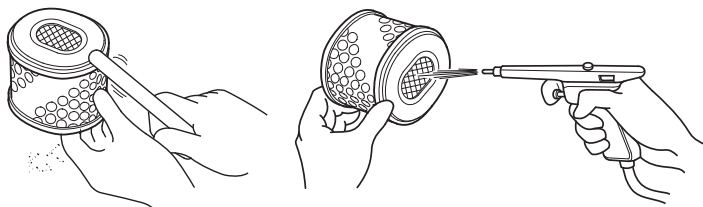

### Elemento del filtro schiuma:

Pulire il filtro dell'aria in acqua calda con sapone, sciacquare e lasciare asciugare completamente. In alternativa, pulire in un solvente non infiammabile e lasciare asciugare.

Immergere il filtro dell'aria in olio motore pulito, quindi strizzarlo per rimuovere tutto l'olio in eccesso. Se nella schiuma è presente troppo olio residuo, all'accensione dal motore fuoriesce fumo.

Pulire

Strizzare e lasciare asciugare  
Non torcere.

Immergere in olio

Strizzare  
Non torcere.

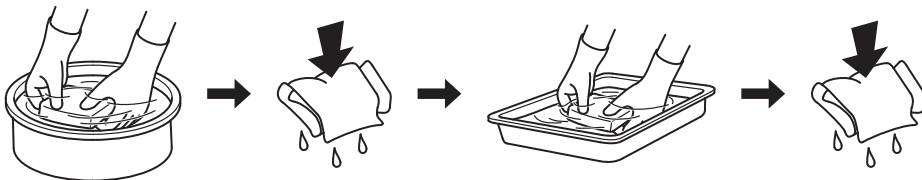

3. Con un panno umido rimuovere lo sporco dalla base e dal coperchio del filtro dell'aria.

Prestare attenzione affinché lo sporco non penetri nel condotto dell'aria che conduce al carburatore.

4. Installare nuovamente il filtro dell'aria e il relativo coperchio (vedere pagina 14). Serrare saldamente il dado ad alette.

### 3. Pulizia della coppa sedimenti

#### ▲ AVVERTENZA

**La benzina è estremamente infiammabile ed esplosiva.**

**Durante la manipolazione del carburante è possibile subire ustioni o gravi lesioni.**

- **Prima di manipolare il carburante arrestare il motore e attendere che si raffreddi.**
- **Tenere lontane fonti di calore, scintille e fiamme.**
- **Manipolare il carburante solamente all'aperto.**
- **Mantenere la distanza dai veicoli.**
- **Rimuovere immediatamente le fuoriuscite.**

1. Spostare la leva della valvola del carburante in posizione OFF (spegnimento); quindi, rimuovere la coppa sedimenti del carburante e l'O-ring.
2. Lavare la coppa sedimenti e il filtro in un solvente non infiammabile e asciugarli completamente.
3. Installare nuovamente il filtro, un nuovo O-ring e la coppa sedimenti. Serrare saldamente la coppa sedimenti.
4. Spostare la leva della valvola del carburante in posizione ON (accensione) e verificare l'eventuale presenza di perdite.

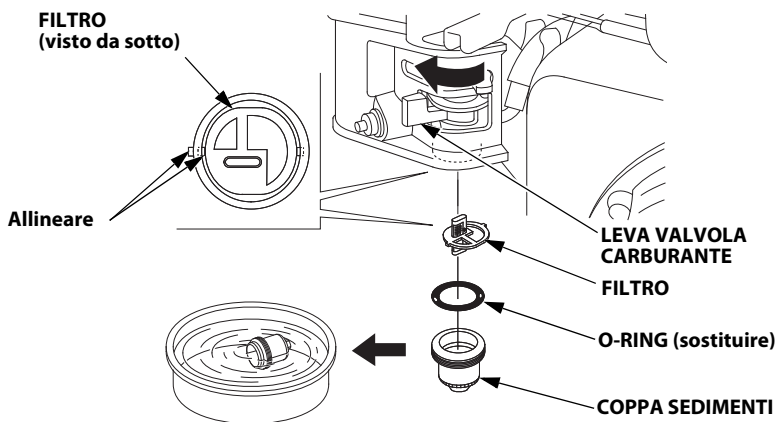



## 4. Manutenzione della candela

Candela consigliata: BPR6ES (NGK)

Per assicurare il funzionamento corretto del motore, la distanza tra gli elettrodi deve essere corretta ed esente da depositi.

1. Scollegare la pipetta della candela e rimuovere la candela usando la chiave apposita.

### ▲ AVVERTENZA

**Se il motore è stato acceso, il silenziatore sarà molto caldo. Non toccare il silenziatore.**

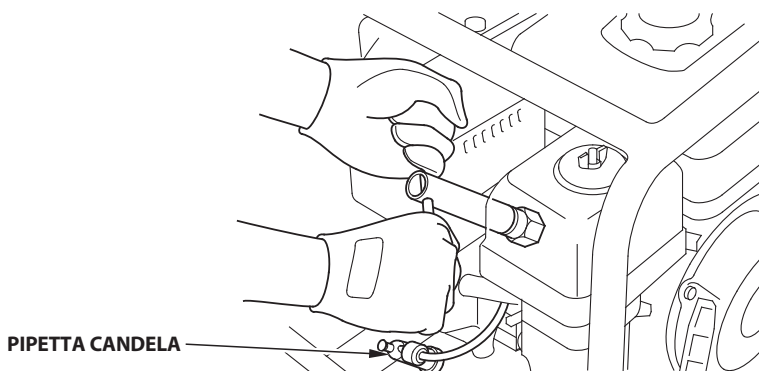

2. Controllare visivamente la candela. Scartare la candela se appare usurata o se l'isolatore è rotto o scheggiato. Se si riutilizza la candela, pulirla con una spazzola metallica.
3. Misurare la distanza tra gli elettrodi con un apposito spessimetro. Se necessario, correggerla piegando l'elettrodo laterale. La distanza deve essere:  
0,7—0,8 mm

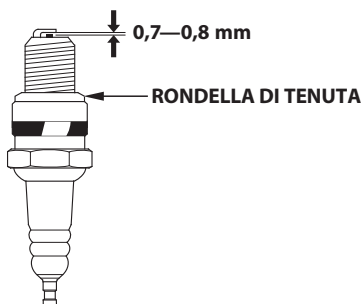

- 
4. Controllare che la rondella della candela sia in buone condizioni e avvitare la candela manualmente per evitare che le filettature vengano spanate.

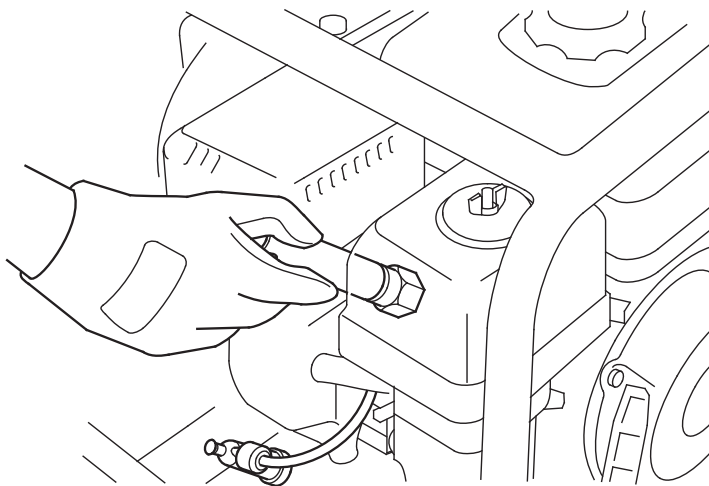

5. Una volta inserita la candela in posizione, serrare con una chiave apposita da 21 mm (13/16 pollici) per comprimere la rondella.

Se viene installata nuovamente la candela usata, una volta che è stata inserita in posizione serrare di 1/8—1/4 di giro.

Se viene installata una candela nuova, una volta che è stata inserita in posizione serrare di 1/2 giro.

**COPPIA:** 18 N·m (1,8 kgf·m)

**ATTENZIONE:**

**La candela deve essere serrata saldamente. Una candela serrata in modo non corretto può diventare molto calda e danneggiare così il motore.**

## 9. TRASPORTO/RIMESSAGGIO

### ▲ AVVERTENZA

- Per evitare gravi ustioni o rischi di incendio, far raffreddare il motore prima di trasportare la motopompa o di immagazzinarla in un luogo chiuso.
- Per trasportare la motopompa, porre la valvola del carburante su OFF e mantenere la motopompa in piano per evitare la fuoriuscita di carburante. Il carburante fuoriuscito o i vapori del carburante potrebbero incendiarsi.

Prima di immagazzinare la motopompa per un periodo prolungato:

1. Verificare che l'area di rimessaggio sia priva di umidità e sporco in eccesso.
2. Pulire l'interno della motopompa.

Se la motopompa è stata utilizzata in acqua sabbiosa o fangosa o comunque in acqua contenente detriti, al suo interno saranno presenti detriti.

Pompate acqua pulita prima di immagazzinare la motopompa o al successivo avviamento la girante potrebbe risultare danneggiata. Dopo aver sciacquato, rimuovere il tappo di drenaggio della motopompa e drenare quanta più acqua possibile dal corpo della motopompa, quindi reinstallare il tappo.

3. Scaricare il carburante.

<WB20XT>

- a. Posizionare un contenitore per benzina adeguato sotto il carburatore e utilizzare un imbuto per evitare la fuoriuscita di carburante.
- b. Portare la leva della valvola del carburante in posizione OFF, allentare il bullone di scarico del carburatore ruotandolo di 1 o 2 giri in senso antiorario e scaricare il carburante nel carburatore.
- c. Rimuovere la coppa sedimenti, quindi spostare la leva della valvola del carburante in posizione ON e scaricare il carburante nel serbatoio carburante.

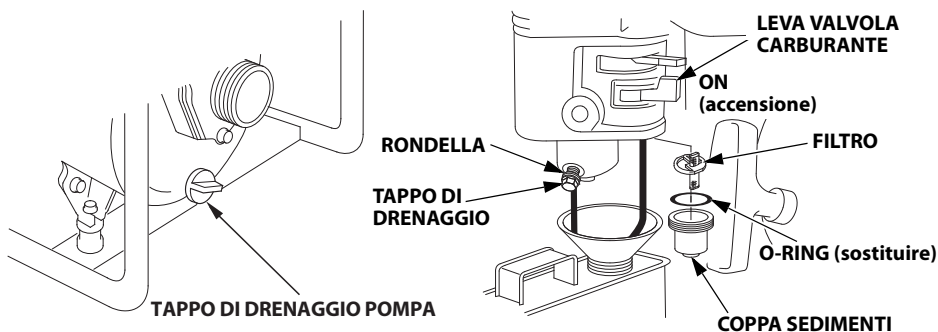

- d. Dopo aver scaricato tutto il carburante nel contenitore, serrare saldamente il bullone di scarico del carburatore.
- e. Reinstallare un nuovo O-ring e la coppa sedimenti.
- f. Spostare la leva della valvola del carburante in posizione OFF.

<WB30XT>

- a. Posizionare un contenitore per benzina adeguato sotto il carburatore e utilizzare un imbuto per evitare la fuoriuscita di carburante.
- b. Portare la leva della valvola del carburante in posizione di APERTURA e allentare il bullone di scarico del carburatore ruotandolo di 1 o 2 giri in senso orario.

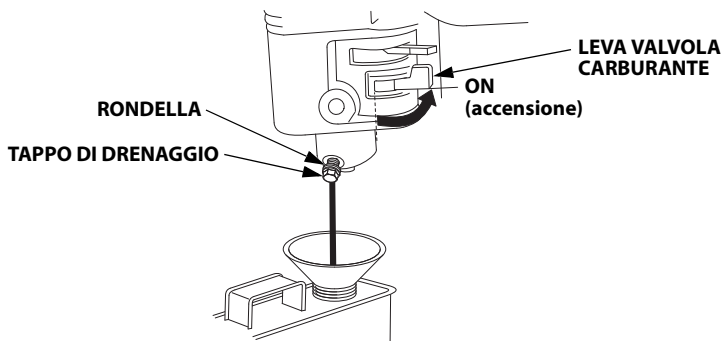

- c. Dopo aver scaricato tutto il carburante, serrare saldamente il bullone di scarico del carburatore e portare la leva della valvola del carburante in posizione OFF.
4. Cambiare l'olio motore.
5. Rimuovere la candela e versare un cucchiaio circa di olio motore pulito nel cilindro. Avviare il motore più volte per distribuire l'olio, quindi reinstallare la candela.
6. Tirare lentamente l'impugnatura del motorino di avviamento fino a incontrare resistenza. In questo modo le valvole si chiudono impedendo all'umidità di accedere al cilindro del motore. Riportare delicatamente in posizione l'impugnatura del motorino di avviamento autoavvolgente.
7. Coprire la motopompa per ripararla dalla polvere.

## 10. RICERCA GUASTI

Se il motore non si avvia:

1. C'è benzina sufficiente?
2. La valvola del carburante è su ON?
3. La benzina raggiunge il carburatore?

Per verificare, spostare la leva della valvola del carburante in posizione ON (accensione) e allentare il tappo di drenaggio del carburatore ruotandolo di 1 o 2 giri in senso antiorario.

### ▲ AVVERTENZA

**Se fuoriesce del carburante, verificare che l'area sia asciutta prima di avviare il motore. Il carburante fuoriuscito o i vapori del carburante potrebbero incendiarsi.**

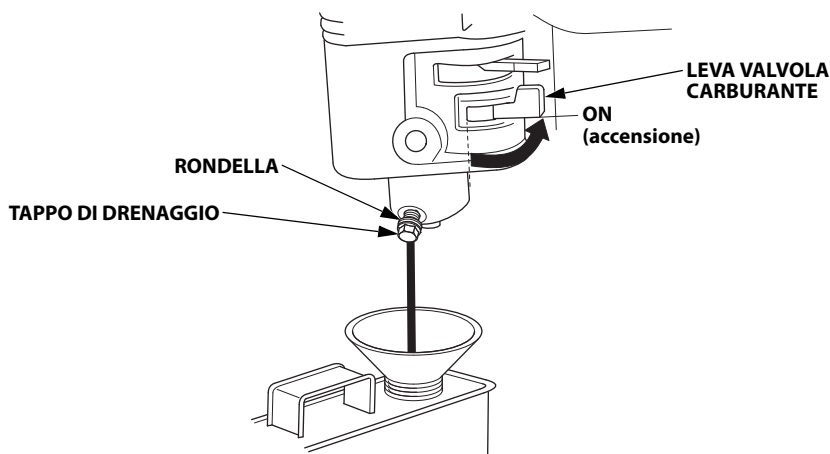

4. Il commutatore di avviamento si trova in posizione ON (accensione)?
5. Vi è abbastanza olio nel motore?
6. La candela è in buone condizioni?

Rimuovere e controllare la candela. Pulire, regolare nuovamente la distanza tra gli elettrodi e asciugare la candela. Se necessario, sostituire.

7. Se il motore ancora non parte, portare la motopompa presso il proprio concessionario.

Quando la motopompa non riesce a pompare acqua:

1. È completamente rifornita di acqua?

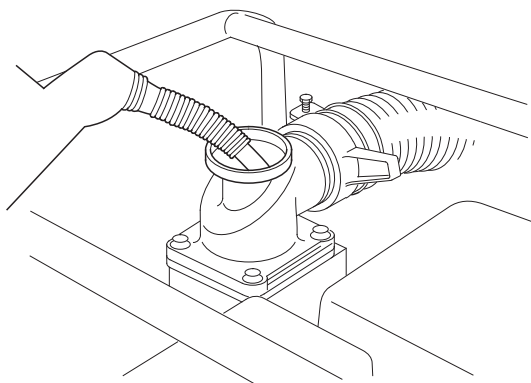

2. Il filtro è ostruito?

3. Le fascette dei tubi sono installate saldamente?

4. I tubi sono danneggiati?

5. L'altezza di aspirazione è troppo alta?

6. Se la motopompa ancora non funziona, portarla presso il proprio concessionario.

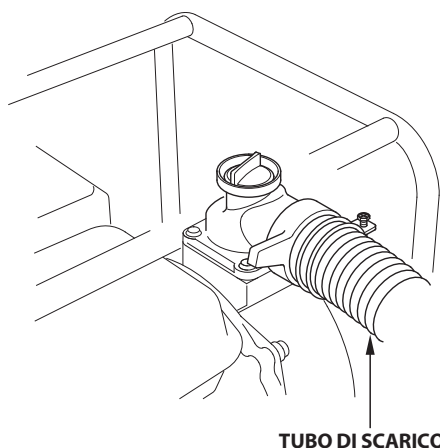
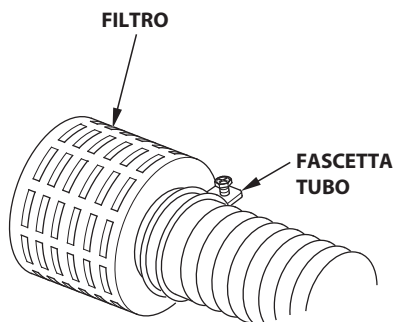

## 11. SPECIFICHE TECNICHE

Modello	WB20XT4	WB30XT3
Codice descrittivo prodotti a motore	WABT	WACT
Lunghezza	485 mm	510 mm
Larghezza	365 mm	385 mm
Altezza	425 mm	455 mm
Massa a secco [Peso]	21 kg	26 kg

### Motore

	WB20XT4	WB30XT3
Modello	GX120T3	GX160T2
Tipo di motore	4 tempi, valvola in testa, monocilindrico	
Cilindrata	122 cm <sup>3</sup>	163 cm <sup>3</sup>
[Alesaggio×Corsa]	60,0×43,5 mm	68,0×45,0 mm
Capacità serbatoio carburante	2,0 litri	3,1 litri
Potenza netta del motore (in base alla normativa SAE J1349*)	2,4 kW/3.600 min <sup>-1</sup> (3,3 PS/3.600 min <sup>-1</sup> )	3,6 kW/3.600 min <sup>-1</sup> (4,9 PS/3.600 min <sup>-1</sup> )
Coppia massima del motore (in base alla normativa SAE J1349*)	7,5 N·m/2.500 min <sup>-1</sup> (0,76 kgf·m/2.500 min <sup>-1</sup> )	10,3 N·m/2.500 min <sup>-1</sup> (1,05 kgf·m/2.500 min <sup>-1</sup> )
Sistema di raffreddamento	Aria a circolazione forzata	
Sistema di accensione	Magnetico a transistor	
Rotazione albero PTO	In senso antiorario	
Emissioni di anidride carbonica (CO <sub>2</sub> )**	Fare riferimento a "Elenco informazioni sul CO <sub>2</sub> " su <a href="http://www.honda-engines-eu.com/co2">www.honda-engines-eu.com/co2</a>	

\* La potenza nominale del motore indicata in questo documento si riferisce alla potenza netta rilevata su questo modello di motore in fase di produzione ed è stata misurata secondo la procedura SAE J1349 a 3.600 min<sup>-1</sup> (potenza netta motore) e a 2.500 min<sup>-1</sup> (coppia massima del motore). Questo valore potrebbe variare per i motori prodotti in serie. L'effettiva potenza in uscita del motore installato sulla macchina dipende da diversi fattori, compresa la velocità di funzionamento del motore in uso, le condizioni ambientali, la manutenzione e altre variabili.

\*\* La misurazione di CO<sub>2</sub> è ottenuta tramite un test durante ciclo fisso in condizioni di laboratorio su un motore (principale) rappresentativo del tipo di motore (serie di motore) e non implica e non esprime garanzia di sorta relativamente alle prestazioni di un determinato motore.

## Motopompa

Modello	WB20XT4	WB30XT3
Diametro foro di aspirazione	50 mm	80 mm
Diametro foro di scarico	50 mm	80 mm
Rivoluzioni nominali	$3.900 \pm 100 \text{ min}^{-1}$	$3.900 \pm 100 \text{ min}^{-1}$
Prevalenza totale massima	Minimo 32 m	Minimo 23 m
Altezza di aspirazione massima	Minimo 7,5 m	Minimo 7,5 m
Portata massima	Minimo 620 L/min	Minimo 1.100 L/min

## Rumorosità

Modello	WB20XT4	WB30XT3
Livello di pressione acustica nella postazione di lavoro (EN ISO 20361:2015)	88 dB (A)	89 dB (A)
Incertezza	1 dB (A)	1 dB (A)
Livello di potenza sonora misurata (2000/14/CE, 2005/88/CE)	101 dB (A)	102 dB (A)
Incertezza	1 dB (A)	1 dB (A)
Livello di potenza sonora garantito (2000/14/CE, 2005/88/CE)	102 dB (A)	103 dB (A)



---

**MEMO**

## **MAJOR Honda DISTRIBUTOR ADDRESSES**

For further information, please contact Honda Customer Information Centre at the following address or telephone number:

## **ADRESSES DES PRINCIPAUX CONCESSIONNAIRES Honda**

Pour plus d'informations, s'adresser au Centre d'informations clients Honda à l'adresse ou numéro de téléphone suivants:

## **ADRESSEN DER WICHTIGSTEN Honda-HAUPTHÄNDLER**

Weitere Informationen erhalten Sie gerne vom Honda-Kundeninformationszentrum unter der folgenden Adresse oder Telefonnummer:

## **DIRECCIONES DE LOS PRINCIPALES CONCESIONARIOS Honda**

Para obtener más información, póngase en contacto con el Centro de información para clientes Honda en la dirección o número de teléfono siguientes:

## **ELENCO DEI MAGGIORI DISTRIBUTORI Honda IN EUROPA**

Per ulteriori informazioni rivolgersi al Centro informazioni clienti Honda al seguente indirizzo o numero telefonico:

## AUSTRIA

### Honda Motor Europe Ltd

Hondastraße 1

2351 Wiener Neudorf

Tel.: +43 (0)2236 690 0

Fax: +43 (0)2236 690 480

<http://www.honda.at>

✉ [HondaPP@honda.co.at](mailto:HondaPP@honda.co.at)

## BALTIC STATES (Estonia/Latvia/ Lithuania)

### NCG Import Baltics OU

Meistri 12

13517 Tallinn

Harju County Estonia

Tel.: +372 651 7300

Fax: +372 651 7301

✉ [info.baltic@ncgimport.com](mailto:info.baltic@ncgimport.com)

## BELARUS

### JV Scanlink Ltd

Montazhnikov lane 4th, 5-16

Minsk 220019

Republic of Belarus

Tel.: +375172349999

Fax: +375172380404

✉ [honda@jpmotors.lt](mailto:honda@jpmotors.lt)

## BELGIUM

### Honda Motor Europe Ltd

Doornveld 180-184

1731 Zellik

Tel.: +32 2620 10 00

Fax: +32 2620 10 01

<http://www.honda.be>

✉ [bh\\_pe@honda-eu.com](mailto:bh_pe@honda-eu.com)

## BULGARIA

### Premium Motor Ltd

Andrey Lyapchev Blvd no 34

1797 Sofia

Bulgaria

Tel.: +3592 423 5879

Fax: +3592 423 5879

<http://www.hondamotor.bg>

✉ [office@hondamotor.bg](mailto:office@hondamotor.bg)

## CROATIA

### AS Domžale Moto center d.o.o.

Brezenca

SI-8216 Mirna Peč

Tel.: +386 1 562 37 00

<http://www.honda-as.com>

✉ [info@honda-as.com](mailto:info@honda-as.com)

## CYPRUS

### Powerline Products Ltd

Cyprus - Nicosia

Vasilias 18 2232 Latsia

Tel.: 0035799490421

✉ [info@powerlinecy.com](mailto:info@powerlinecy.com)

<http://www.powerlinecy.com>

## CZECH REPUBLIC

### BG Technik cs, a.s.

U Zavodiste 251/8

15900 Prague 5 - Velka

Chuchle

Tel.: +420 2 838 70 850

Fax: +420 2 667 111 45

<http://www.honda-stroje.cz>

## DENMARK

### TIMA A/S

Ryttermarken 10

DK-3520 Farum

Tel.: +45 36 34 25 50

Fax: +45 36 77 16 30

<http://www.tima.dk>

## FINLAND

### OY Brandt AB.

Tuupakantie 7B

01740 Vantaa

Tel.: +358 207757200

Fax: +358 9 878 5276

<http://www.brandt.fi>

## FRANCE

### Honda Motor Europe Ltd

Division Produit d'Equipement

Parc d'activités de Pariest,

Allée du 1er mai

Croissy Beaubourg BP46, 77312

Marne La Vallée Cedex 2

Tel.: 01 60 37 30 00

Fax: 01 60 37 30 86

<http://www.honda.fr>

✉ [espace-client@honda-eu.com](mailto:espace-client@honda-eu.com)

## GERMANY

### Honda Deutschland Niederlassung der Honda Motor Europe Ltd.

Hanauer Landstraße 222-224

D-60314 Frankfurt

Tel.: 01805 20 20 90

Fax: +49 (0)69 83 20 20

<http://www.honda.de>

✉ [info@post.honda.de](mailto:info@post.honda.de)

## GREECE

### Technellas S.A.

92 Athinon Ave  
10442 Athens, Greece  
Tel.: +30 210 519 31 20  
Fax: +30 210 519 31 14  
✉ mail@technellas.gr

## HUNGARY

### MP Motor Co., Ltd.

Kamaraerdei ut 3.  
2040 Budaors  
Tel.: +36 23 444 971  
Fax: +36 23 444 972  
<http://www.hondakisgepek.hu>  
✉ info@hondakisgepek.hu

## IRELAND

### Two Wheels ltd

M50 Business Park, Ballymount  
Dublin 12  
Tel.: +353 1 4381900  
Fax: +353 1 4607851  
<http://www.hondaireland.ie>  
✉ sales@hondaireland.ie

## ISRAEL

### Mayer's Cars and Trucks Co.Ltd. - Honda Division

Shevach 5, Tel Aviv, 6777936  
Israel  
+972-3-6953162  
✉ OrenBe@mct.co.il

## ITALY

### Honda Motore Europe Ltd

Via della Cecchignola, 13  
00143 Roma  
Tel.: +848 846 632  
Fax: +39 065 4928 400  
<http://www.hondaitalia.com>  
✉ info.power@honda-eu.com

## MACEDONIA

### AS Domžale Moto center d.o.o.

Brezence  
SI-8216 Mirna Peč  
Tel.: +386 1 562 37 00  
<http://www.honda-as.com>  
✉ info@honda-as.com

## MALTA

### The Associated Motors Company Ltd.

New Street in San Gwakklin Road  
Mriehel Bypass, Mriehel QRM17  
Tel.: +356 21 498 561  
Fax: +356 21 480 150  
✉ mgalea@gasanzammit.com

## NORWAY

### Berema AS

P.O. Box 454 1401 Ski  
Tel.: +47 64 86 05 00  
Fax: +47 64 86 05 49  
<http://www.berema.no>  
✉ berema@berema.no

## POLAND

### Aries Power Equipment

Puławska 467  
02-844 Warszawa  
Tel.: +48 (22) 861 43 01  
Fax: +48 (22) 861 43 02  
<http://www.ariespower.pl>  
<http://www.mojahonda.pl>  
✉ info@ariespower.pl

## PORTUGAL

### GROW Produtos de Forca Portugal

Rua Fontes Pereira de Melo, 16  
Abrunheira, 2714-506 Sintra  
Tel.: +351 211 303 000  
Fax: +351 211 303 003  
<http://www.grow.com.pt>  
✉ geral@grow.com.pt

## ROMANIA

### Agrisorg SRL

Sacadat Str Principala  
Nr 444/A Jud. Bihor  
Romania  
Tel.: (+4) 0259 458 336  
✉ info@agrisorg.com

## SERBIA & MONTENEGRO

### AS Domžale Moto center d.o.o.

Brezence  
SI-8216 Mirna Peč  
Tel.: +386 1 562 37 00  
<http://www.honda-as.com>  
✉ info@honda-as.com

## **SLOVAK REPUBLIC**

**Honda Motor Europe Ltd  
Slovensko, organizačná zložka**

Prievozská 6 821 09 Bratislava

Tel.: +421 2 32131111

Fax: +421 2 32131112

<http://www.honda.sk>

## **SLOVENIA**

**AS Domžale Moto center d.o.o.**

Brezence

SI-8216 Mirna Peč

Tel.: +386 1 562 37 00

<http://www.honda-as.com>

✉ [info@honda-as.com](mailto:info@honda-as.com)

## **SPAIN & all Provinces**

**Greens Power Products, S.L.**

Poligono Industrial Congost –

Av Ramon Cjurans n°2

08530 La Garriga - Barcelona

Tel.: +34 93 860 50 25

Fax: +34 93 871 81 80

<http://www.hondaencasa.com>

## **SWEDEN**

**Honda Motor Europe Ltd filial  
Sverige**

Box 31002 - Långhusgatan 4  
215 86 Malmö

Tel.: +46 (0)40 600 23 00

Fax: +46 (0)40 600 23 19

<http://www.honda.se>

✉ [hpesinfo@honda-eu.com](mailto:hpesinfo@honda-eu.com)

## **SWITZERLAND**

**Honda Motor Europe Ltd.  
Succursale de Satigny/Genève**

Rue de la Bergère 5

1242 Satigny

Tel.: +41 (0)22 989 05 00

Fax: +41 (0)22 989 06 60

<http://www.honda.ch>

## **TURKEY**

**Anadolu Motor Uretim Ve  
Pazarlama As**

Sekerpinar Mah

Albayrak Sok No 4

Cayirova 41420

Kocaeli

Tel.: +90 262 999 23 00

Fax: +90 262 658 94 17

<http://www.anadolumotor.com.tr>

✉ [antor@antor.com.tr](mailto:antor@antor.com.tr)

## **UKRAINE**

**Dnipro Motor LLC**

3, Bondarsky Alley,

Kyiv, 04073, Ukraine

Tel.: +380 44 537 25 76

Fax: +380 44 501 54 27

✉ [igor.lobunets@honda.ua](mailto:igor.lobunets@honda.ua)

## **UNITED KINGDOM**

**Honda Motor Europe Ltd**

Cain Road

Bracknell

Berkshire

RG12 1 HL

Tel.: +44 (0)845 200 8000

<http://www.honda.co.uk>

**"EC Declaration of Conformity" CONTENT OUTLINE**  
**"Déclaration CE de Conformité" DESCRIPTION DE TABLE DES MATIERES**  
**"EG-Konformitätserklärung" INHALTSÜBERSICHT**  
**DESCRIPCIÓN GENERAL DEL CONTENIDO DE LA "Declaración de Conformidad CE"**  
**DESCRIZIONE DEL CONTENUTO DELLA "Dichiarazione CE di Conformità"**

**EC Declaration of Conformity**

1. The undersigned, \*2, on behalf of the authorized representative, herewith declares that the machinery described below fulfils all the relevant provisions of:
- Directive 2006/42/EC on machinery
  - Directive 2014/30/EU on electromagnetic compatibility
  - Directive 2000/14/EC – 2005/88/EC on outdoor noise
  - Directive 2011/65/EU - (EU) 2015/863 on the restriction of the use of certain hazardous substances in electrical and electronic equipment

2. Description of the machinery

- a) Product: Water pump  
 b) Function: pumping of water

c) Model	d) Type	e) Serial number
*1	*1	

3. Manufacturer

Thai Honda Manufacturing Co., Ltd.  
 410 Ladkrabang Industrial Estate, Lamplatu, Ladkrabang, Bangkok, 10520 Thailand

4. Authorized representative and able to compile the technical documentation

Honda Motor Europe Ltd - Aalst Office  
 Wijngaardveld 1 (Noord V), 9300 Aalst - Belgium

5. References to applied standards

EN 809:1998 +A1:2009  
 EN ISO 14982:2009

6. Outdoor noise Directive

- a) Measured sound power (dB(A)): \*1  
 b) Guaranteed sound power (dB(A)): \*1  
 c) Noise parameter (kW/min<sup>1</sup>): \*1  
 d) Conformity assessment procedure: \*2  
 e) Notified body: -

7. Done at:

Aalst, BELGIUM

8. Date:

\*2

\_\_\_\_\_  
 \*2  
 Manager Homologation Department

\*1: see specification page.

\*2: see original EC Declaration of Conformity.

\*1: voir page de spécifications

\*2: voir la Déclaration CE de Conformité originale

\*1: Siehe Spezifikationen-Seite

\*2: Siehe ursprüngliche EG-Konformitätserklärung

\*1: consulte la página de las especificaciones

\*2: ver Declaración de conformidad CE original

\*1: vedi la pagina delle caratteristiche tecniche

\*2: V. Dichiarazione CE di Conformità originale

\*1: Zie specificities pagina

\*2: Zie ook de originele EG-verklaring van overeenstemming

<p><b>Français (French)</b> Déclaration CE de Conformité</p> <p>1. Le sous signé, "2, de la part du représentant autorisé, déclare que la machine décrit ci-dessous répond à toutes les dispositions applicables de</p> <ul style="list-style-type: none"> <li>* Directive Machine 2006/42/CE</li> <li>* Directive 2014/30/UE sur la compatibilité électromagnétique</li> <li>* Directive 2000/14/CE - 2005/88/CE des émissions sonores dans l'environnement des matériels destinés à être utilisés à l'extérieur des bâtiments</li> <li>* Directive 2011/65/UE - (UE) 2015/863 relative à la limitation de l'utilisation de certaines substances dangereuses dans les équipements électriques et électroniques</li> </ul> <p>2. Description de la machine</p> <p>a) Produit : Pompe à eau b) Fonction : pomper de l'eau c) Modèle d) Type e) Numéro de série f) Constructeur</p> <p>4. Représentant autorisé et en charge des éditions de documentation techniques</p> <p>5. Référence aux normes appliquées</p> <p>6. Directive des émissions sonores dans l'environnement des matériels destinés à être utilisés à l'extérieur des bâtiments</p> <p>a) Puissance acoustique mesurée b) Puissance acoustique garantie c) Paramètre du bruit d) Procédure d'évaluation de conformité e) Organisme notifié f) Fait à 8. Date</p>	<p><b>Italiano (Italian)</b> Dichiarazione CE di Conformità</p> <p>1. Il sottoscritto, "2, in qualità di rappresentante autorizzato, dichiara qui di seguito che la macchina sotto descritta soddisfa tutte le disposizioni pertinenti delle:</p> <ul style="list-style-type: none"> <li>* Direttiva macchina 2006/42/CE</li> <li>* Direttiva sulla compatibilità elettromagnetica 2014/30/UE</li> <li>* Direttiva sulla emissione acustica delle macchine e attrezzature destinate a funzionare all'aperto 2000/14/CE - 2005/88/CE</li> <li>* Direttiva 2011/65/UE - (UE) 2015/863 sulla restrizione dell'uso di determinate sostanze pericolose nelle apparecchiature elettriche ed elettroniche</li> </ul> <p>2. Descrizione della macchina</p> <p>a) Prodotto : Motopompa b) Funzione : Pompaggio di acqua c) Modello d) Tipo e) Numero di serie</p> <p>3. Costruttore</p> <p>4. Rappresentante autorizzato e competente per la compilazione della documentazione tecnica</p> <p>5. Riferimento alle norme applicate</p> <p>6. Direttiva sulla emissione acustica delle macchine e attrezzature destinate a funzionare all'aperto</p> <p>a) Livello di potenza sonora misurato b) Livello di potenza sonora garantito c) Parametri emissione acustica d) Procedura di valutazione della conformità e) Organismo notificato f. Fatto a 8. Data</p>	<p><b>Deutsch (German)</b> EG-Konformitätserklärung</p> <p>1. Der Unterzeichner, "2 erklärt hiermit im Namen der Bevollmächtigten, dass das hierunter genannte Maschine allen einschlägigen Bestimmungen der * entspricht.</p> <ul style="list-style-type: none"> <li>* Maschinenrichtlinie 2006/42/EG</li> <li>* Richtlinie der Elektromagnetischen Kompatibilität 2014/30/UE</li> <li>* Geräuschrichtlinie im Freien 2000/14/EG - 2005/88/EG</li> <li>* Richtlinie 2011/65/UE - (UE) 2015/863 zur Beschränkung der Verwendung bestimmter gefährlicher Stoffe in Elektro- und Elektronikgeräten</li> </ul> <p>2. Beschreibung der Maschine</p> <p>a) Produkt : Wasserpumpe b) Funktion : Wasser pumpen c) Modell d) Typ e) Seriennummer f) Hersteller</p> <p>4. Bevollmächtigter und in der Position, die technische Dokumentation zu erstellen</p> <p>5. Verweis auf aufwendbare Standards</p> <p>6. Geräuschrichtlinie im Freien</p> <p>a) gemessene Lautstärke b) Schalleistungspabe c) Geräuschvorgabe d) Konformitätsbewertungs Ablauf e) Benannte Stelle f. Ort 8. Datum</p>
<p><b>Nederlands (Dutch)</b> EG-verklaring van overeenstemming</p> <p>1. Ondergetekende, "2, in naam van de gemachtigde van de fabrikant, verklaart hiermee dat het hieronder beschreven machine voldoet aan alle toepasselijke bepalingen van</p> <ul style="list-style-type: none"> <li>* Richtlijn 2006/42/EG betreffende machines</li> <li>* Richtlijn 2014/30/EU betreffende elektromagnetische overeenstemming</li> <li>* Richtlijn 2000/14/EG - 2005/88/EG betreffende geluidsemissie (openlucht)</li> <li>* Richtlijn 2011/65/UE - (EU) 2015/863 betreffende beperking van het gebruik van bepaalde gevaarlijke stoffen in elektrische en elektronische apparatuur</li> </ul> <p>2. Beschrijving van de machine</p> <p>a) Product : Waterpomp b) Functie : water pompen c) Model d) Type e) Seriennummer f) Fabrikant</p> <p>4. Gemachtigde van de fabrikant en in staat om de technische documentatie samen te stellen</p> <p>5. Referentie voor toegepaste normen</p> <p>6. Geluidsemissierichtlijn (openlucht)</p> <p>a) Gemeten geluidsvermogensniveau b) Gewaarborgd geluidsvermogensniveau c) Geluidparameter d) Conformiteitsbeoordelingsprocedure e) Aangemelde instantie f. Plaats 8. Datum</p>	<p><b>Dansk ( Danish )</b> EF OVERENSTEMMELSEERKLÆRING</p> <p>1. UNDERTEGNEDE, "2, PÅ VEGNE AF DEN AUTORISEREDE REPRÆSENTANT, ERKLÆRER HERMED AT MASKINEN, SOM ER BESKREVET NEDENFOR, OPFYLDER ALLE RELEVANTE BESTEMMELSER IFØLGE:</p> <ul style="list-style-type: none"> <li>* MASKINDIREKTIV 2006/42/EF</li> <li>* EMC-DIREKTIV 2014/30/UE</li> <li>* DIREKTIV OM STØJEMMISSION 2000/14/EF - 2005/88/EF</li> <li>* Direktiv 2011/65/UE - (EU) 2015/863 om begrænsning af anvendelsen af visse farlige stoffer i elektrisk og elektronisk udstyr</li> </ul> <p>2. BESKRIVELSE AF PRODUKTET</p> <p>a) Produkt : Vandpumpe b) ANVENDELSE : Pumping af vand c) Model d) TYPE e) SERIENUMMER f) PRODUCENT</p> <p>3. AUTORISERET REPRÆSENTANT OG I STAND TIL AT UDARBEJDE DEN TEKNISKE DOKUMENTATION</p> <p>5. Henvisning til anvendte standarder</p> <p>6. DIREKTIV OM STØJEMMISSION FRA MASKINER TIL UDENDØRS BRUG</p> <p>a) MÅLT LYDEFFEKTIVEAU b) GARANTERET LYDEFFEKTIVEAU c) STØJPARAMETER d) PROCEDURE FOR OVERENSTEMMELSESVURDERING e) BEMYNDIGET ORGAN f. STED 8. DATO</p>	<p><b>Ελληνικά (Greek)</b> ΕΚ-Δήλωση συμμόρφωσης</p> <p>1. Ο κάτωθι υπογεγραμμένος, "2, εκ μέρους του εξουσιοδοτημένου αντιπροσώπου με το παρών δηλώνει ότι το παρακάτω περιγραφόμενο όχημα πληροί όλες τις σχετικές προδιαγραφές του:</p> <ul style="list-style-type: none"> <li>* Οδηγία 2006/42/ΕΚ για μηχανές</li> <li>* Οδηγία 2014/30/ΕΕ για την ηλεκτρομαγνητική συμβατότητα</li> <li>* Οδηγία 2000/14/ΕΚ - 2005/88/ΕΕ για το επίπεδο θορύβου σε εξωτερικούς χώρους.</li> <li>* Οδηγία 2011/65/ΕΕ - (ΕΕ) 2015/863 για το περιορισμό της χρήσης ορισμένων επικινδύνων ουσιών σε ηλεκτρικό και ηλεκτρονικό εξοπλισμό</li> </ul> <p>2. Περιγραφή μηχανήματος</p> <p>a) προϊόν : Αντλία νερού b) Λειτουργία : για άντληση υδάτων c) Μοντέλο d) Τύπος e) Αριθμός σειράς παραγωγής f. Κατασκευαστής</p> <p>4. Εξουσιοδοτημένος αντιπροσώπος και είναι σε θέση να καταρτίσει τον τεχνικό φάκελο</p> <p>5. Παραπομπή στα ισχύοντα πρότυπα</p> <p>6. Οδηγία επίπεδου θορύβου εξωτερικών χώρων</p> <p>a) Μετρηθείσα ηχητική ένταση b) Εγγυημένη ηχητική ένταση c) Ηχητική παράμετρος d) Διαδικασία πιστοποίησης e) Οργανισμός πιστοποίησης f. Η δοκιμή έγινε 8. Ημερομηνία</p>
<p><b>Svenska ( Swedish )</b> EG-försäkran om överensstämmelse</p> <p>1. Undertecknad, "2, på uppdrag av auktoriserad representant, deklarerar härmed att maskinen beskriven nedan fullföljer alla relevanta bestämmelser enligt:</p> <ul style="list-style-type: none"> <li>* Direktiv 2006/42/EG gällande maskiner</li> <li>* Direktiv 2014/30/UE gällande elektromagnetisk kompatibilitet</li> <li>* Direktiv 2000/14/EG - 2005/88/EG gällande buller utomhus</li> <li>* Direktiv 2011/65/UE - (EU) 2015/863 om begränsning av användning av vissa farliga ämnen i elektrisk och elektronisk utrustning</li> </ul> <p>2. Maskinbeskrivningen</p> <p>a) Produkt : Vattenpump b) Funktion : pumpning av vatten c) Modell d) Typ e) Seriennummer f. Tillverkare</p> <p>4. Auktoriserad representant och ska kunna sammanställa teknisk dokumentation</p> <p>5. Referens för tillämpad standard</p> <p>6. Direktiv för buller utomhus</p> <p>a) Uppmått ljudnivå b) Garanterad ljudnivå c) Buller parameter d) Förfarande för bedömning e) Anmälda organ f. Utfärdat vid 8. Datum</p>	<p><b>Español (Spanish)</b> Declaración de Conformidad CE</p> <p>1. El abajo firmante, "2, en representación del representante autorizado, adjunto de la máquina abajo descrita, cumple las cláusulas relevantes de:</p> <ul style="list-style-type: none"> <li>* Directiva 2006/42/CE de maquinaria</li> <li>* Directiva 2014/30/UE de compatibilidad electromagnética</li> <li>* Directiva 2000/14/CE - 2005/88/CE de ruido exterior</li> <li>* Directiva 2011/65/UE - (UE) 2015/863 sobre restricciones a la utilización de determinadas sustancias peligrosas en aparatos eléctricos y electrónicos</li> </ul> <p>2. Descripción de la máquina</p> <p>a) Producto : Motobombas b) Función : Bombear agua c) Modelo d) Tipo e) Número de serie f. Fabricante</p> <p>4. Representante autorizado que puede compilar el expediente técnico</p> <p>5. Referencia a normas aplicadas</p> <p>6. Directiva sobre ruido exterior</p> <p>a) Potencia sonora Medida b) Directiva sonora Garantizada c) Parámetros ruido d) Procedimiento evaluación conformidad e) Organismo notificado f. Realizado en 8. Fecha</p>	<p><b>Română (Romanian)</b> CE-Declaratie de Conformitate</p> <p>1. Subsemnatul "2, în numele reprezentantului autorizat, declar prin prezenta faptul ca echipamentul descris mai jos îndeplinește toate condițiile necesare din:</p> <ul style="list-style-type: none"> <li>* Directiva 2006/42/CE privind echipamentul</li> <li>* Directiva 2014/30/UE privind compatibilitatea electromagnetică</li> <li>* Directiva 2000/14/CE - 2005/88/CE privind poluarea fonică în spații deschise</li> <li>* Directiva 2011/65/UE - (UE) 2015/863 privind restricțiile de utilizare a anumitor substanțe periculoase în echipamentele electrice și electronice</li> </ul> <p>2. Descrierea echipamentului</p> <p>a) Produsul : Motopompa pentru apa b) Domeniul de utilizare : pomparea apei c) Model d) Tip e) Serie produs f. Producător</p> <p>4. Reprezentant autorizat și abilitat să realizeze documentație tehnică</p> <p>5. Referință la standardele aplicate</p> <p>6. Directiva privind poluarea fonică în spații închise</p> <p>a) Puterea acustică măsurată b) Putere acustică maxim garantată c) Indice poluare fonică d) Procedura de evaluare a conformității e) Notificări f. Emisa la 8. Data</p>

<p><b>Português ( Portuguese )</b>  Declaração CE de Conformidade  1. O abaixo assinado, "2, declara deste modo, em nome do mandatário, que a máquina abaixo descrito cumpre todas as estipulações relevantes da:  * Directiva 2006/42/CE relativa às máquinas  * Directiva 2014/30/UE relativa à compatibilidade eletromagnética  * Directiva 2000/14/CE - 2005/88/CE relativa às emissões sonoras para o meio ambiente dos equipamentos para utilização no exterior  * Directiva 2011/65/EU - (UE) 2015/863 relativa à restrição do uso de determinadas substâncias perigosas em equipamentos eléctricos e electrónicos  2. Descrição da máquina  a) Produto : Bomba de água  b) Função : bombear água  c) Modelo d) Tipo  e) Número de série  f) Fabricante  4. Mandatário com capacidade para compilar documentação técnica  5. Referência às normas aplicadas  6. Directiva relativa às emissões sonoras para o meio ambiente dos equipamentos para utilização no exterior  a) Potência sonora medida  b) Potência sonora garantida  c) Parâmetro de ruído  d) Procedimento de avaliação da conformidade  e) Organismo notificado  7. Feito em 8. Data</p>	<p><b>Polski ( Polish )</b>  Declaracja zgodności WE  1. Niżej podpisany, "2, w imieniu upoważnionego przedstawiciela, niniejszym deklaruje, że urządzenie opisane poniżej spełnia wszystkie odpowiednie postanowienia:  * Dyrektywa Maszynowa 2006/42/WE  * Dyrektywa Kompatybilności Elektromagnetycznej 2014/30/UE  * Dyrektywa Halasowa 2000/14/WE - 2005/88/WE  * Dyrektywy 2011/65/UE - (UE) 2015/863 w sprawie ograniczenia stosowania niektórych niebezpiecznych substancji w sprzęcie elektrycznym i elektronicznym  2. Opis urządzenia  a) Produkt : Motopompa  b) Funkcja : pompowanie wody  c) Model d) Typ  e) Numery seryjne  3. Producent  4. Upoważniony Przedstawiciel oraz osoba upoważniona do przygotowania dokumentacji technicznej  5. Odniesienie do zastosowanych norm  6. Dyrektywa Halasowa  a) Zmierzony poziom mocy akustycznej  b) Gwarantowany poziom mocy akustycznej  c) Wartość hałasu  d) Procedura oceny zgodności  e) Jednostka notyfikowana  7. Miejsce 8. Data</p>	<p><b>Suomi / Suomen kieli (Finnish)</b>  EY-VÄÄTÄMISTEN KÄYTTÖSUUNNITUS  1. Allekirjoittanut, "2 valtuuttaa valmistajan edustaja, vakuuttaa täten että alla mainittu kone/tuote täyttää kaikki seuraavien määräyksiä:  * Konedirektiivi 2006/42/EY  * Direktiivi 2014/30/EU sähkömagneettinen yhteensopivuus  * Direktiivi 2000/14/EY - 2005/88/EY ympäristön melu  * Direktiivi 2011/65/EU - (EU) 2015/863 tietyjen vaarallisten aineiden käytön rajoittamisesta sähkö- ja elektronikalaitteissa  2. TUOTTEEN KUVAUS  a) Tuote : Vesipumppu  b) Toiminto : veden pumppausta  c) Malli d) TYYPPI  e) SARJANUMERO  3. VALMISTAJA  4. Valmistajan edustaja ja tekstin dokumenttien laatija  5. Viittaus sovellettuihin standardeihin  6. Ympäristön meludirektiivi  a) Mitattu melutaso  b) Todennäköinen melutaso  c) Melu parametri  d) Hidenmuikaisuuden arvioinnin menetelmä  e) Tiedonantoelin  7. TEHTY 8. PÄIVÄMÄÄRÄ</p>
<p><b>Magyar ( Hungarian )</b>  EK-megfelelősigi nyilatkozata  1. Alulírott "2, a gyártó cég törvényes képviselőjeként nyilatkozom, hogy az általunk gyártott gép megfelel az összes, alább felsorolt direktívának:  * 2006/42/EK Direktívának berendezésekre  * 2014/30/EK Direktívának elektromágneses megfelelőségére  * 2000/14/CEK - 2005/88/EK Direktívának kültéri zajszintre  * Tanács 2011/65/EU - (EU) 2015/863 egyes veszélyes anyagok elektromos és elektronikus berendezésekben való alkalmazásának korlátozásáról  2. A gép leírása  a) Termék : Vízszivattyú  b) Funkció : víz szivattyúzása  c) Modell d) Típus  e) Sorozatszám  3. Gyártó  4. Meghatalmazott képviselője és képes összehállítani a műszaki dokumentációt  5. Referencia az alkalmazott szabványokhoz  6. Kültéri zajszint Direktíva  a) Mért hangerő  b) Szavatolt hangerő  c) Zajszint paraméter  d) Megfelelősigi becslési eljárás  e) Kijelölt szervezet  7. Kezelés helye 8. Kezelés ideje</p>	<p><b>Čeština (Czech)</b>  ES – Prohlášení o shodě  1. Podepsaný "2, jako autorizovaná osoba zde potvrzuje, že stroj popsany níže splňuje požadavky příslušných opatření:  * Směrnice 2006/42/ES pro strojní zařízení  * Směrnice 2014/30/EU stanovující technické požadavky na výrobky z hlediska elektromagnetické kompatibility  * Směrnice 2000/14/ES - 2005/88/ES stanovující technické požadavky na výrobky z hlediska emisí hluku zařízení pro venkovní použití  * Rady 2011/65/EU - (EU) 2015/863 o omezení používání některých nebezpečných látek v elektrických a elektronických zařízeních  2. Popis zařízení  a) Výrobek : Vodní čerpadlo  b) Funkce : Čerpání vody  c) Model d) Typ  e) Výrobní číslo  3. Výrobce  4. Zplnomocněný zástupce a osoba pověřená kompletní technické dokumentace  5. Odkaz na platné standardy  6. Směrnice pro hluč pro venkovní použití  a) Naměřený akustický výkon  b) Garantovaný akustický výkon  c) Parametr hluku  d) Způsob posouzení shody  e) Notifikovaná osoba  7. Podepsáno v 8. Datum</p>	<p><b>Latviešu (Latvian)</b>  EK atbilstības deklarācija  1. "2 ar savu parakstu zem šīs dokumenta, autorizētā pārstāvja vārdā, paziņo, ka zemāk aprakstītie mašīna, atbilst visām zemāk norādīto direktīvu sadaļām:  * Direktīva 2006/42/EK par mašīnām  * Direktīva 2014/30/ES attiecībā uz elektromagnētisko savietojamību  * Direktīva 2000/14/EK - 2005/88/EK par trokšņa emisiju vide  * Direktīva 2011/65/ES - (EU) 2015/863 par dažu bīstamu vielu izmantošanas ierobežošanu elektriskās un elektroniskās iekārtās  2. Iekārtas apraksts  a) Produkts : Ūdens pumpis  b) Funkcija : ūdens pumpēšana  c) Modelis d) Tips  e) Sērijas numurs  3. Ražotājs  4. Autorizētājs pārstāvis, kas spēj sastādīt tehnisko dokumentāciju  5. Atsauce uz piemērotajiem standartiem  6. Ārējo trokšņu Direktīva  a) Izmērītā trokšņa līvelums  b) Pieļaujamais trokšņa līvelums  c) Trokšņa parametri  d) Atbilstības vērtējuma procedūra  e) Informētā iestāde  7. Vieta 8. Datums</p>
<p><b>Slovenčina (Slovak)</b>  ES vyhlásenie o zhode  1. Dolu podpísaný, "2, ako autorizovaný zástupca výrobcu, týmto vyhlasuje, že uvedený stroj/ve je v zhode s nasledovnými smernicami:  * Smernica 2006/42/ES (Strojní zariadenia)  * Smernica 2014/30/UE (Elektromagnetická kompatibilita)  * Smernica 2000/14/ES - 2005/88/ES (Emisie hluku)  * Rady 2011/65/EU - (EU) 2015/863 o omezení používání určitých nebezpečných látek v elektrických a elektronických zařízeních  2. Popis stroja  a) Produkt : Vodné čerpadlo  b) Funkcia : Čerpanie kvapalín  c) Model d) Typ  e) Výrobné číslo  3. Výrobca  4. Autorizovaný zástupca schopný zostaviť technickú dokumentáciu  5. Referencia na použité normy  6. Smernica pre emisie hluku vo voľnom priestranstve  a) Nameraná hladina akustického výkonu  b) Zaručená hladina akustického výkonu  c) Rozmer  d) Procedúra posudzovania zhody  e) Notifikovaná osoba  7. Miesto 8. Dátum</p>	<p><b>Eesti (Estonian)</b>  EU vastavusdeklaratsioon  1. Käesoleva kinnitab allakirjutatud, "2, volitatud esindaja nimel, et allpool kirjeldatud masina vastab kõikidele alljärgnevale direktiivide sätetele:  * Masinate direktiiv 2006/42/EL  * Elektromagnetilise ühilduvuse direktiiv 2014/30/EL  * Valisurva direktiiv 2000/14/EU - 2005/88/EU  * Direktiiv 2011/65/EL - (EL) 2015/863 teatavate ohtlike aine kasutamise piiramise kohta elektr- ja elektronikaesemetes  2. Seadmete kirjeldus  a) Toode : Veepump  b) Funktsioon : vee pumpamine  c) Mudel d) Tüüp  e) Seerianumber  3. Tootja  4. Volitatud esindaja, kes on pädev täita tehnilist dokumentatsiooni  5. Vide kohaldatud standarditele  6. Välismüra direktiiv  a) Mõõdetud helivõimsuse tase  b) Lubatud helivõimsuse tase  c) Mõõde parameeter  d) Vastavushindamismenetlus  e) Teavitatud asutus  7. Koht 8. Kuupäev</p>	<p><b>Slovensčina (Slovenian)</b>  ES izjava o skladnosti  1. Spodaj podpisani, "2, ki je pooblaščen oseba in v imenu proizvajalca izjavlja, da spodaj opisana stroj ustreza vsem navedenim direktivam:  * Direktiva 2006/42/ES o strojih  * Direktiva 2014/30/EU o elektromagnetni združljivosti  * Direktiva 2000/14/ES - 2005/88/ES o hrupnosti  * Direktiva 2011/65/EU - (EU) 2015/863 o omejevanju uporabe nekaterih nevarnih snovi v elektrini in elektronski opremi  2. Opis naprave  a) Proizvod : Vodna črpalka  b) Funkcija : črpanje vode  c) Model d) Tip  e) Serijska številka  3. Proizvajalec  4. Pooblaščen predstavnik ki lahko predloži tehnično dokumentacijo  5. Sklic na uporabljene standarde  6. Direktiva o hrupnosti  a) Izmerjena zvočna moč  b) Garantirana zvočna moč  c) Parametar  d) Postopek  e) Postopek opravi  7. Kraj 8. Datum</p>



<p><b>Lietuvių kalba (Lithuanian)</b>  <b>EB atitikties deklaracija</b>  1. Įgaliotojo atstovo vardą pasirašęs *2 patvirtina, kad žemiau aprašyta mašina atitinka visas išvardintų direktyvų nuostatas:  * Mechanizmų direktyva 2006/42/EB  * Elektromagnetinio suderinamumo direktyva 2014/30/ES  * Triukšmo lauke direktyva 2000/14/EB - 2005/88/EB  * Direktyva 2011/65/ES - (ES) 2015/863 dėl tam tikrų pavojingų medžiagų naudojimo elektros ir elektroninėje įrangoje aprašyme  2. Prietaiso aprašymas  a) Gaminy: Vandens pompa  b) Funkcija : vandens pumpavimas  c) Modelis d) Tipas  e) Serijos numeris  3. Gamintojas  4. Įgaliotasis atstovas ir galintis sudaryti techninę dokumentaciją  5. Nuoroda į taikytus standartus  6. Triukšmo lauke direktyva  a) Išmatuotas garso galingumo lygis  b) Garantuojamas garso galingumo lygis  c) Triukšmo parametras  d) Tipas  e) Registruota įstaiga  7. Vieta 8. Data</p>	<p><b>Български (Bulgarian)</b>  <b>ЕО декларация за съответствие</b>  1. Долоудписаният *2, от името на упълномощения представител, с настоящото декларирам, че машините, описани по-долу, отговарят на всички съответни разпоредби на:  * Директива 2006/42/ЕО относно машините  * Директива 2014/30/ЕС относно електромагнитната съвместимост  * Директива 2000/14/ЕО - 2005/88/ЕО относно шумовите емисии на съоръжения, предназначени за употреба извън сградите  * Директива 2011/65/ЕС - (ЕС) 2015/863 година относно ограничението за употребата на определени опасни вещества в електрическото и електронното оборудване  2. Описание на машините  a) Нпродукт : Водна помпа  b) Функция : изпомпване на вода  c) Модел d) Тип  e) Сериев номер  3. Производител  4. Упълномощен представител и отговорник за съставяне на техническа документация  5. Препратка към приложените стандарти  6. Директива относно шумовите емисии на съоръжения, предназначени за употреба извън сградите  a) Измерена звукова мощност  b) Гарантирана звукова мощност  c) Параметърът шум  d) Процедурата за оценка на съответствието  e) Нотифициран орган  7. Място на изготвяне 8. Дата на изготвяне</p>	<p><b>Norsk (Norwegian)</b>  <b>EF-Samsvarserklæring</b>  1. Undertegnede *2 på vegne av autorisert representant herved erklærer at maskinene beskrevet nedenfor innfrir relevant informasjon fra følgende forskrifter.  * Maskindirektiv 2006/42/EF  * Direktiv EMC: 2014/30/EU Elektromagnetisk kompatibilitet  * Direktiv om støy utendørs 2000/14/EF - 2005/88/EF  * Direktiv 2011/65/EU - (EU) 2015/863 om restriksjoner av bruk av visse farlige materialer i elektrisk og elektronisk utstyr.  2. Beskrivelse av produkt  a) Produkt : Vannpumpe  b) Funksjon : Pumpe vann  c) Modell d) Type  e) Serienummer  3. Produsent  4. Autorisert representant og i stand til å utarbeide den tekniske dokumentasjonen  5. Henvisning til brukte standarder  6. Utendørs direktiv får støy  a) Målt støy  b) Maks støy  c) Konstant støy  d) Verdi vurderings prosedyre  e) Gjeldene kjøretøy/kroppstamme/skrog  7. Sted 8. Dato</p>
<p><b>Türk (Turkish)</b>  <b>AT Uygunluk Beyanı</b>  1. Aşağıda imzası bulunan *2, yetkili temsilci adına, bu yazıyla birlikte aşağıdaki makine ile ilgili tüm hükümlülüklerin yerine getirildiğini beyan etmektedir:  * Makina Emniyet Yönetmeliği 2006/42/AT  * Elektromanyetik Uyumluluk Yönetmeliği 2014/30/AB  * Açık Alanda Kullanılan Teçizat Tarafından Oluşturulan Çevredeki Gürültü Emisyonu ile İlgili Yönetmelik 2000/14/AT-2005/88/AT  * 2011/65/AB - (AB) 2015/863 elektrikli ve elektronik ekipmanlarda bazı tehlikeli maddelerin kullanımının yasaklanmasına ilişkin yönetmelik  2. Makinanın tanrısı  a) Ürün : Su pompası  b) İşlevi : Suyun pompalanması  c) Model d) Tipi  e) Seri numarası  3. İmalatçı  4. Teknik dosyayı hazırlamakla yetkili olan Toplulukta yerleşik yetkili temsilci  5. Uyğulan standartlara istinaden  6. Açık alan gürültü Yönetmeliği  a) Ölçülen ses gücü  b) Garanti edilen ses gücü  c) Gürültü parametresi  d) Uygunluk değerlendirme prosedürü  e) Onaylanmış kuruluş  7. Beyanın yeri : 8. Beyanın tarihi :</p>	<p><b>Isleńska(Icelandic)</b>  <b>EB-Samræmisýfrýsing</b>  1. Undirritaður *2 staðfestir hér með fyrir hönd löggilttra aðila að upplýsingar um vélbúnað hér að neðan eru tæmandi hvað varðar alla tilheyrandi málaflökka, svo sem  * Leiðbeiningar fyrir vélbúnað 2006/42/EB  * Leiðbeiningar fyrir ratsregulsvið 2014/30/EU  * Leiðbeiningar um hávaðamengun 2000/14/EB-2005/88/EB  * Tilskipun 2011/65/EU - (EU) 2015/863 varðandi leiðbeiningar um notkun á hættulegum efnum í raf og rafeinda búnaði  2. Lýsing á vélbúnaði  a) Ökutæki : Vatnsdæla  b) Virkni : Dæling á vatni  c) Gerð d) Tegund  e) Seríal númer  3. Framleiðandi  4. Löggildir aðilar og fær um að taka saman tækniskjölín  5. Tilvísun til viðeigandi staða  6. Leiðbeiningar um hávaðamengun  a) Mældur hávaða styrkur  b) Staðfestur hávaða styrkur  c) Hávaða breytileiki  d) Staðfesting á gæðastöðlum  e) Merkingar  7. Gert hjá 8. Dagsetning</p>	<p><b>Hrvatski(Croatian)</b>  <b>EK Izjava o sukladnosti</b>  1. Potpisani, *2, u ime ovlaštenog predstavnika, ovime izjavljuju da strojevi navedeni u nastavku ispunjavaju sve važeće odredbe:  * Propisa za strojeve 2006/42/EK  * Propisa o elektromagnetskoj kompatibilnosti 2014/30/EU  * Propisa o buci na otvorenome 2000/14/EK-2005/88/EK  * Direktiva 2011/65/EU - (EU) 2015/863 o ograničenju određenih opasnih supstanci u elektricnoj i elektronskoj opremi.  2. Opis strojeva  a) Proizvod : Pumpa za vodu  b) Funkcionalnost : pumpanje vode  c) Model d) Tip  e) Serijski broj  3. Proizvođač  4. Ovlašteni predstavnik i osoba za sastavljanje tehničke dokumentacije  5. Referencija na primijenjene standarde  6. Propis o buci na otvorenome  a) Izmjerenja jačina zvuka  b) Zajamčena jačina zvuka  c) Parametar buke  d) Postupak za ocjenu sukladnosti  e) Obavješteno tijelo  7. U 8. Datum</p>

# HONDA

3QYG4611  
00X3Q-YG4-6111

© Honda Motor Co., Ltd. 2020  
英 仙 独 西 伊  
Printed in Thailand