

Jackery

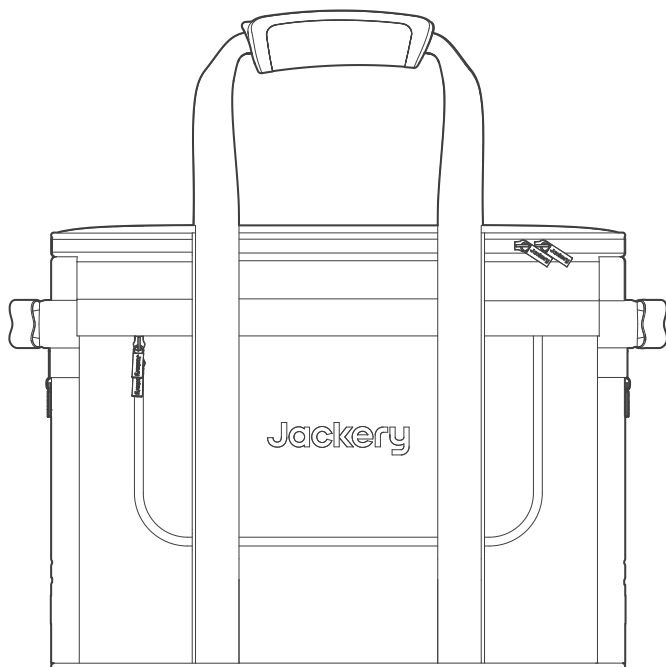

USER GUIDE

Jackery Extreme Guard Carrying Bag (L Size)

Model: JA-CC30A



CONTENTS

US English	01-05
FR Français	06-10
DE Deutsch	11-15
JP 日本語	16-20

Disclaimer

Thank you for choosing Jackery products. Please read this manual carefully before using the product, particularly the relevant precautions to ensure proper use. Please retain this manual for future reference. In the case of compliance with laws and regulations, the company has the right of final interpretation of this document and all documents related to this product. If there are any updates, revisions, or terminations, please refer to the latest official notice.

A 2-year warranty is provided from date of purchase.

The following circumstances will void the warranty: the appearance of the product is damaged after use; the product is disassembled or repaired by an unlicensed technician; the product performance failure is caused by human error; the damage is caused by force majeure such as natural disasters, lightning, accidents, etc.

1. PRODUCT OVERVIEW

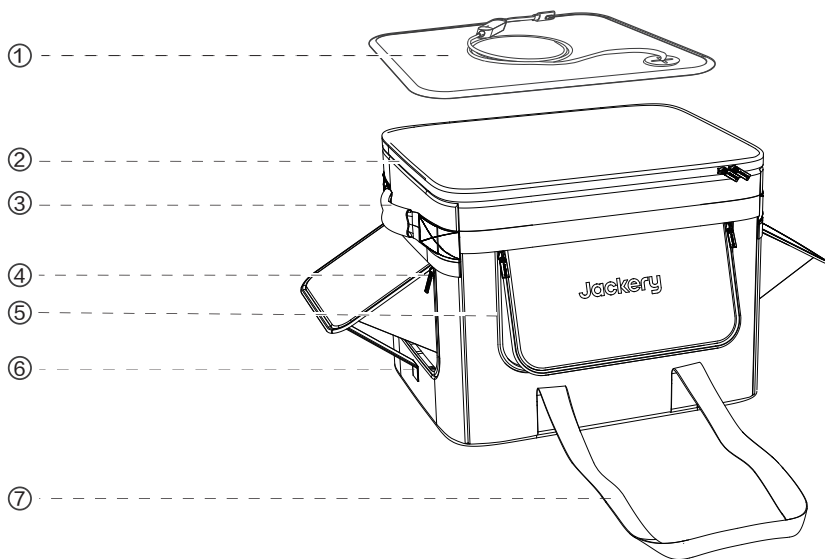

① Heating module

② Top zipper

③ Short handles on both sides

④ Side zipper

⑤ Front zipper

⑥ Support bar

⑦ Long carrying straps on both sides

2. PRECAUTIONS

1. Before entering a low temperature environment, make sure that the Power Station has been put into the Carrying Bag and has started heating to ensure the thermal insulation effect of the product and discharge performance of the power station.
2. Keep sharp objects away from the product.

3. TECHNICAL PARAMETERS

Product name:	Jackery Extreme Guard Carrying Bag (L Size)
Product model:	JA-CC30A
Weight:	1.7 kg
Size:	45 x 36 x 34 cm
Fabric:	900D leather film material
Storage temperature of heating module:	-30°C ~ 85°C
Operating temperature of heating module:	-20°C ~ 45°C
Heating module input:	20V ≈ 2.5A
Heating module power:	50W

4. PACKAGE LIST

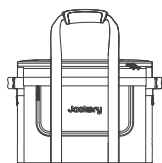

Jackery Extreme
Guard Carrying Bag
(L Size)



Heating module

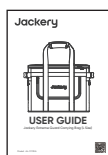

User Guide



5. HOW TO USE

- 1 Place the heating module on the side of the Carrying Bag, and arrange the heating module and wires.

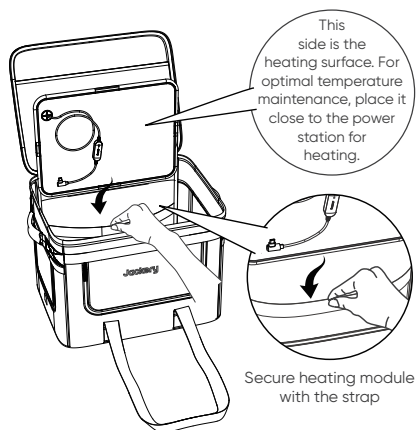

- 2 Place the Power Station.

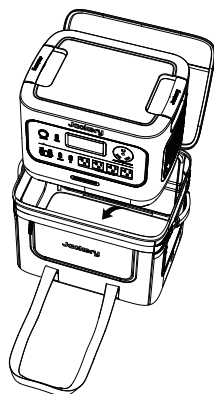

- 3 Unzip the front cover to expose the Power Station panel. Turn on the Power Station and DC output and connect the USB interface of the heating module to the Power Station.

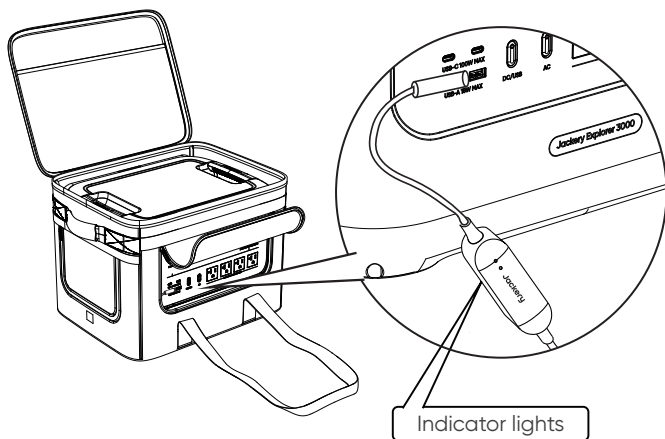

- 4 After turning on the switch of the heating module, the green and red indicators light up. Green means power on, and red means heating.

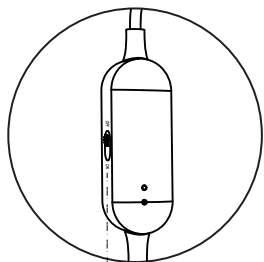

Heating module switch

- 5 Unzip the front and the top. Now it's ready to be used in a cold environment.



6. UNFOLD BOTH SIDES OF THE CARRYING BAG AND USE THE SUPPORT BARS

When the power station needs to dissipate heat or needs to be connected with the solar panel, open the zippers on both sides, unfold the support bars at the same time, and fix them with Velcro.

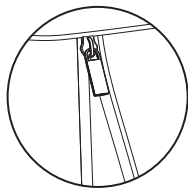

Unzip both sides

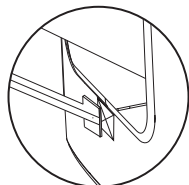

Unfold the support bars on both sides and affix the Velcros

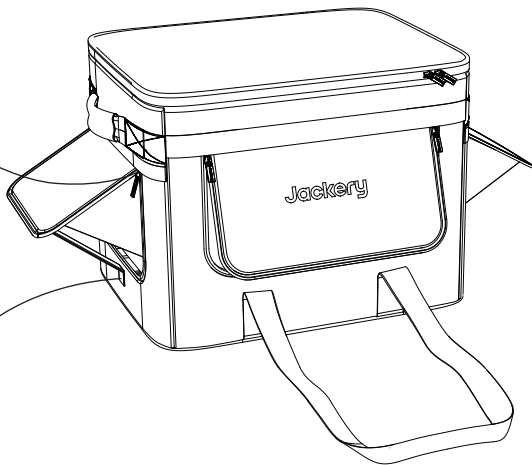

7. CLEANING AND MAINTENANCE

This product can only be hand washed. Gently wipe it with a wet cloth and keep it in a ventilated area and out of direct sunlight. Do not dry clean, put in a dryer, or bleach.

CONTACT US

For any inquiries or comments concerning our products, please send an email to hello@jackery.com, and we will respond to you as soon as possible. If there is any quality-related issue with the product, you may request a replacement or refund by submitting a request form at www.jackery.com.

CUSTOMER SERVICE

 2-year limited warranty

 hello@jackery.com



This device complies with part 15 of the FCC Rules. Operation is subject to the following two conditions: (1) This device may not cause harmful interference, and (2) this device must accept any interference received, including interference that may cause undesired operation.

NOTE: This equipment has been tested and found to comply with the limits for a Class B digital device, pursuant to part 15 of the FCC Rules. These limits are designed to provide reasonable protection against harmful interference in a residential installation. This equipment generates, uses and can radiate radio frequency energy and, if not installed and used in accordance with the instructions, may cause harmful interference to radio communications. However, there is no guarantee that interference will not occur in a particular installation. If this equipment does cause harmful interference to radio or television reception, which can be determined by turning the equipment off and on, the user is encouraged to try to correct the interference by one or more of the following measures:

- Reorient or relocate the receiving antenna.
- Increase the separation between the equipment and receiver.
- Connect the equipment into an outlet on a circuit different from that to which the receiver is connected.
- Consult the dealer or an experienced radio/TV technician for help.

MODIFICATION: Any changes or modifications not expressly approved by the grantee of this device could void the user's authority to operate the device.

Clause d'exonération de responsabilité

Nous vous remercions d'avoir choisi les produits Jackery. Veuillez vous assurer de lire attentivement ce mode d'emploi avant de commencer à utiliser le produit. Utilisez-le et rangez-le correctement conformément aux instructions. En cas de respect des lois et de la réglementation, l'entreprise a le droit d'interprétation finale de ce document et de tous les documents relatifs à ce produit. En cas de mises à jour, de révisions ou de résiliations, veuillez consulter le dernier avis officiel.

Une garantie de 2 ans à compter de la date d'achat accompagne le produit.

Les circonstances suivantes annuleront la garantie : le produit est en apparence endommagé après avoir été utilisé ; le produit est démonté ou réparé par un technicien non agréé ; le mauvais fonctionnement du produit est causé par une erreur humaine ; les dommages sont causés par un cas de force majeure notamment par une catastrophe naturelle, la foudre, un accident, etc.

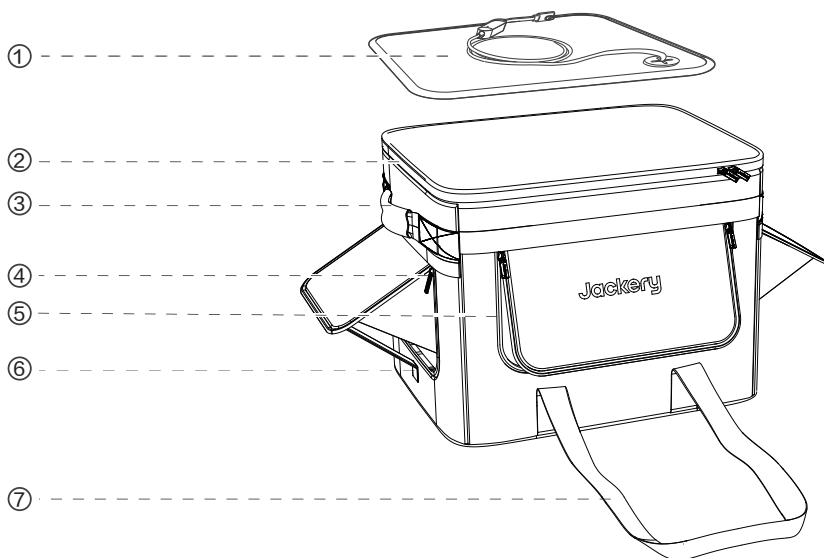
1. PRÉSENTATION DU PRODUIT

① Module chauffant

② Fermeture éclair supérieure

③ Poignées courtes se trouvant des deux côtés

④ Fermeture éclair latérale

⑤ Fermeture éclair frontale

⑥ Barre d'ouverture

⑦ Longues sangles de transport se trouvant des deux côtés

2. PRÉCAUTIONS

1. Avant de pénétrer dans un lieu où la température est froide, assurez-vous que la poste d'alimentation soit installée dans le sac de transport, et ait commencé à chauffer afin de garantir l'effet d'isolation thermique du produit et l'utilisation correcte de l'électricité provenant de la poste d'alimentation.
2. Tenez les objets pointus loin du produit.

3. PARAMÈTRES TECHNIQUES

Nom du produit :	Jackery Extreme Guard Carrying Bag (L Size)
Modèle :	JA-CC30A
Poids :	1,7 kg
Dimensions :	45 x 36 x 34 cm
Tissu :	Pellicule de cuir 900D
Température de stockage du module chauffant :	- 30°C ~ 85°C
Température de service du module chauffant :	- 20°C ~ 45°C
Entrées du module chauffant :	20 V = 2,5 A
Puissance du module chauffant :	50 W

4. Contenu de l'emballage



Jackery Extreme
Guard Carrying Bag
(L Size)



Module chauffant

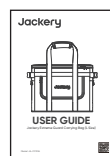

Manuel de l'utilisateur



5. COMMENT UTILISER LE PRODUIT

- 1 Installez le module chauffant sur le côté du sac de transport et mettez le module chauffant et les fils en ordre.

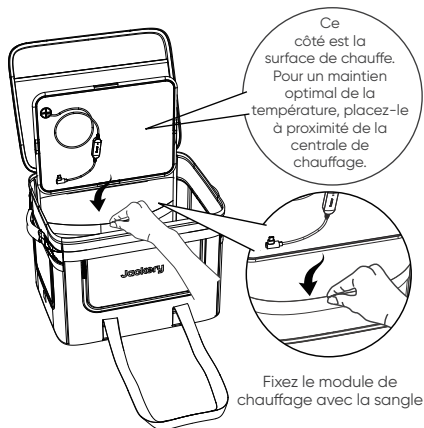

- 2 Installez la poste d'alimentation.

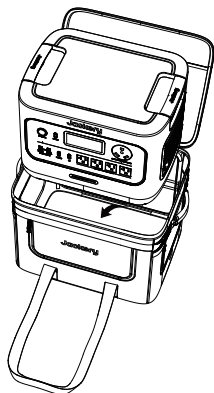

- 3 Ouvrez la fermeture éclair du volet frontal pour exposer le pupitre de la poste d'alimentation.

Allumez la poste d'alimentation et le courant continu (CC) et branchez l'interface USB du module chauffant à la poste d'alimentation.

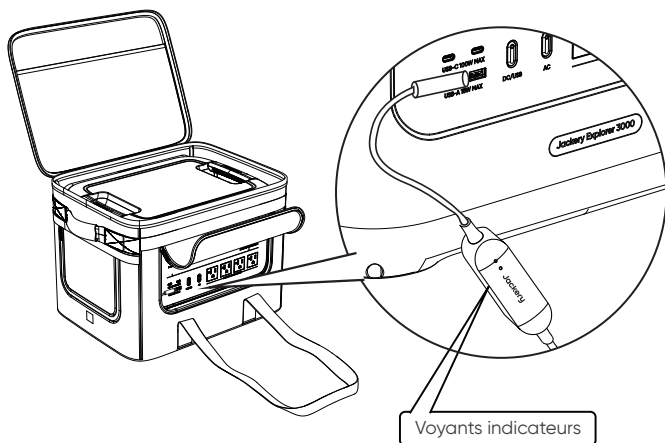

- 4 Une fois l'interrupteur du module de chauffage enclenché, les témoins lumineux vert et rouge s'allument. Le témoin vert signifie que le module est sous tension et le témoin rouge signifie qu'il chauffe.

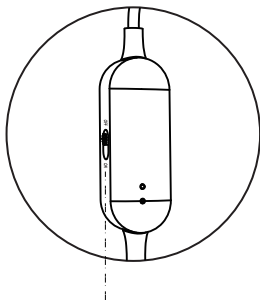

Interrupteur du module chauffant

- 5 Ouvrez la fermeture éclair frontale et supérieure. Tout est désormais prêt à être utilisé dans un milieu froid.



6. DÉPLOYER LES DEUX PARTIES LATÉRALES DU SAC ET UTILISER LES BARRES DE SOUTIEN

Lorsque la station d'alimentation doit dégager de la chaleur ou être connectée via le panneau solaire, ouvrez les glissières situées sur les deux côtés, déployez en même temps les barres de soutien et fixez-les à l'aide de ruban adhésif.

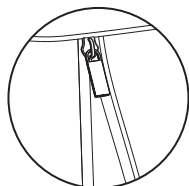

Ouvrez les fermeture-éclair se trouvant des deux côtés

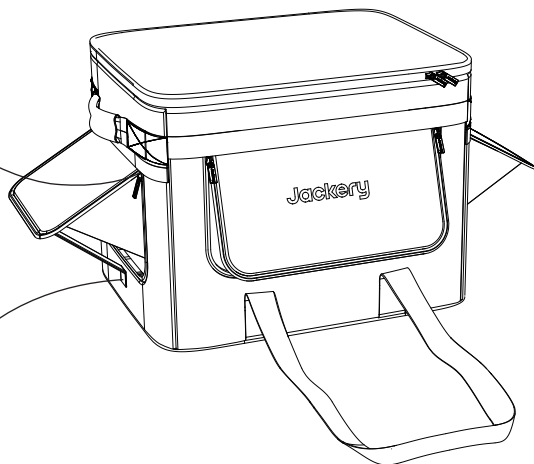
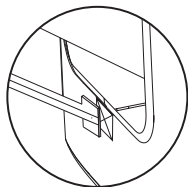

Dépliez les barres d'ouverture se trouvant des deux côtés et attachez les Velcros

7. NETTOYAGE ET ENTRETIEN

Ce produit ne peut être lavé qu'à la main. Essayez-le délicatement à l'aide d'un chiffon humide, conservez-le dans un endroit aéré et à l'abri du soleil. Ne le nettoyez pas à sec, ne le mettez pas au sèche-linge et n'utilisez pas d'eau de Javel.

NOUS CONTACTER

Pour toutes demandes ou observations relatives à nos produits, envoyez-nous un email à l'adresse hello@jackery.com. Nous vous répondrons dans les meilleurs délais. Si vous rencontrez des problèmes relatifs à la qualité avec le produit, vous pouvez demander son remplacement ou son remboursement en remplissant et soumettant le formulaire de demande à l'adresse www.jackery.com.

SERVICE CLIENT

 Garantie limitée de 2 ans

 hello@jackery.com



Cet appareil est conforme à la partie 15 des règles de la FCC. Son fonctionnement est soumis aux deux conditions suivantes : (1) Cet appareil ne doit pas provoquer d'interférences préjudiciables, et (2) il doit accepter toute interférence reçue, y compris les interférences pouvant entraîner un mauvais fonctionnement.

REMARQUE : Cet équipement a été testé et déclaré conforme aux limites concernant les appareils numériques de classe B, conformément à la partie 15 du règlement de la FCC. Ces limites sont conçues pour offrir une protection raisonnable contre les interférences dangereuses dans le cadre d'une installation résidentielle. Cet équipement génère, utilise et émet des ondes radios qui peuvent, si cet équipement n'est pas installé et utilisé conformément aux instructions, perturber les communications radios. Toutefois, il n'y a aucune garantie qu'aucune interférence ne se produise lors d'une installation particulière. Si cet équipement trouble la réception de la radio ou de la télévision, ce qui peut être déterminé en éteignant et en allumant cet équipement, l'utilisateur est encouragé à tenter de corriger ces interférences en essayant une ou plusieurs des mesures suivantes :

- Réorientez ou déplacez l'antenne de réception.
- Éloignez l'équipement du récepteur.
- Connectez l'équipement à une prise d'un autre circuit que celui auquel le récepteur est connecté.
- Consultez le revendeur ou bien demandez de l'aide à un technicien de radio/télévision expérimenté.

MODIFICATION: Tout changement ou modification non expressément approuvé par le titulaire de cet appareil pourrait annuler l'autorisation de l'utilisateur à utiliser l'appareil.

Haftungsausschluss

Vielen Dank, dass sie sich für Produkte von Jackery entschieden haben. Bitte lesen Sie diese Benutzeranleitung vor der Verwendung sorgfältig durch. Verwenden Sie das Produkt richtig und bewahren Sie es entsprechend den Anweisungen auf. In Bezug auf die Einhaltung von Gesetzen und Vorschriften liegt das Recht der endgültigen Auslegung dieses Dokuments und aller Dokumente zu diesem Produkt beim Unternehmen. Sollten Aktualisierungen, Überarbeitungen oder Beendigungen vorliegen, lesen Sie bitte die letzte offizielle Mitteilung.

Die Garantie beträgt 2 Jahre ab Kaufdatum.

In den folgenden Fällen erlischt die Garantie: Wenn das Aussehen des Produkts nach dem Gebrauch Schaden genommen hat; wenn das Produkt von einem nicht lizenzierten Techniker zerlegt oder repariert wurde; wenn das Versagen der Produktleistung auf menschliche Fehler zurückzuführen ist; wenn der Schaden durch höhere Gewalt wie Naturkatastrophen, Blitzschlag, Unfälle usw. verursacht wurde.

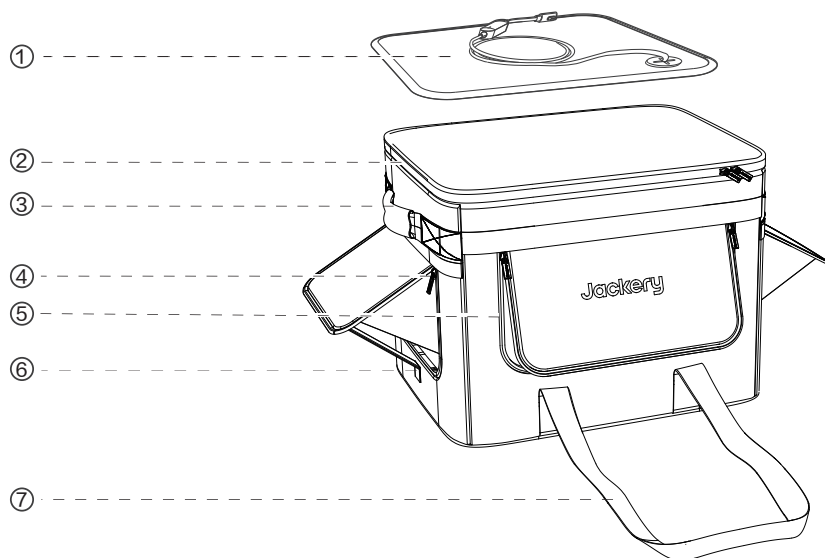
1. PRODUKTÜBERSICHT

① Heizmodul

② Oberer
Reißverschluss③ Kurze Griffe auf
beiden Seiten④ Seitlicher
Reißverschluss⑤ Vorderer
Reißverschluss

⑥ Haltestangen

⑦ Lange Trageriemen
auf beiden Seiten

2. VORSICHTSMASSNAHMEN

1. Bevor Sie die Power Station in eine kalte Umgebung bringen, vergewissern Sie sich, dass die Power Station in die Tragetasche eingesetzt wurde und der Heizvorgang begonnen hat, um die Wärmeisolierung des Produkts und die Entladeleistung der Power Station zu gewährleisten.
2. Halten Sie scharfe Gegenstände vom Produkt fern.

3. TECHNISCHE PARAMETER

Produktbezeichnung:	Jackery Extreme Guard Carrying Bag (L Size)
Produktmodell:	JA-CC30A
Gewicht:	1,7 kg
Größe:	45 x 36 x 34 cm
Stoff:	900D Lederfolienmaterial
Lagertemperatur des Heizmoduls:	-30°C ~ 85°C
Betriebstemperatur des Heizmoduls:	-20°C ~ 45°C
Eingang des Heizmoduls:	20V \Rightarrow 2,5A
Leistung des Heizmoduls:	50W

4. VERPACKUNGSLISTE

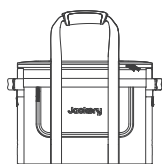

Jackery Extreme
Guard Carrying Bag
(L Size)



Heizmodul

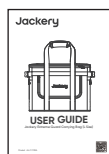

Benutzerhandbuch



5. VERWENDUNGSWEISE

1

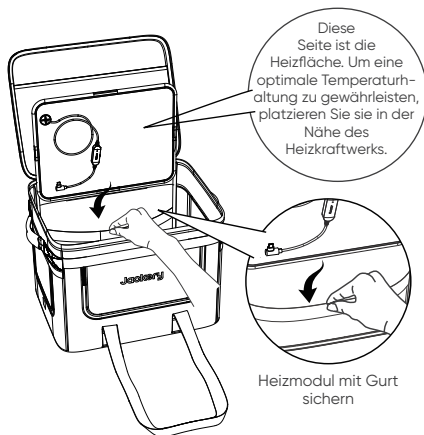

2

Platzieren Sie die Power Station.

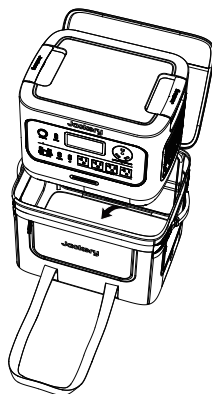

3

Öffnen Sie den Reißverschluss der vorderen Abdeckung, um das Bedienfeld der Power Station freizulegen.

Schalten Sie die Power Station und den DC-Ausgang ein und schließen Sie die USB-Schnittstelle des Heizmoduls an die Power Station an.

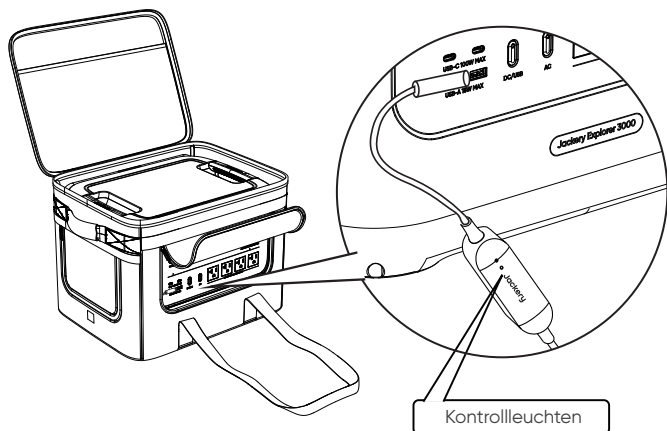

- 4 Nach dem Einschalten des Schalters des Heizmoduls leuchten die grüne und die rote Kontrollleuchte auf. Grün bedeutet, dass das Modul eingeschaltet ist, und rot bedeutet, dass es heizt.

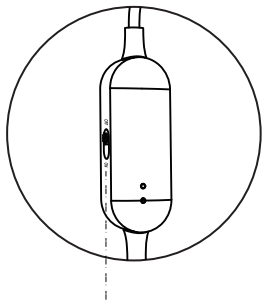

Heizmodulschalter

- 5 Öffnen Sie den vorderen und oberen Reißverschluss. Jetzt kann das Gerät in einer kalten Umgebung verwendet werden.



6. KLAPPEN SIE BEIDE SEITEN DER TRAGETASCHEN AUF UND STÜTZEN SIE SIE MIT DEN HALTESTANGEN

Wenn die Power Station Wärme ableiten oder mit dem Solarmodul verbunden werden muss, öffnen Sie die Reißverschlüsse auf beiden Seiten, klappen Sie gleichzeitig die Haltestangen aus und befestigen Sie sie mit dem Klettverschluss.

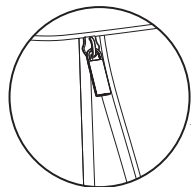

Öffnen Sie die Reißverschlüsse auf beiden Seiten

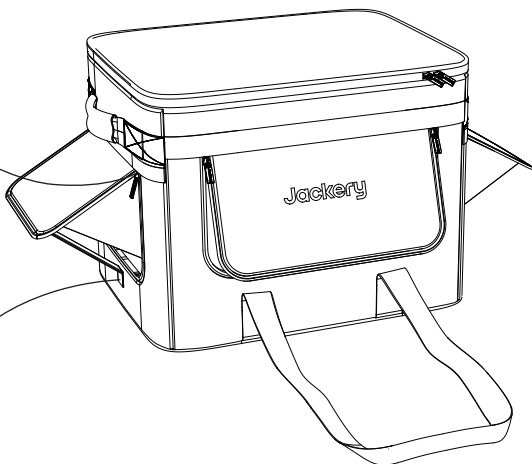
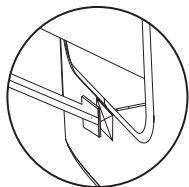

Klappen Sie die Haltestangen auf beiden Seiten aus und befestigen Sie die Klettbinden

7. REINIGUNG UND WARTUNG

Dieses Produkt darf nur von Hand gewaschen werden. Wischen Sie es leicht mit einem feuchten Tuch ab und bewahren Sie es in einem gut belüfteten Bereich und geschützt vor direkter Sonneneinstrahlung auf. Nicht chemisch reinigen, nicht in einen Trockner geben und keine Bleichmittel verwenden.

KONTAKTIEREN SIE UNS

Wenn Sie Fragen oder Anmerkungen zu unseren Produkten haben, senden Sie bitte eine E-Mail an hello.eu@jackery.com, und wir werden Ihnen so schnell wie möglich antworten. Wenn es ein Qualitätsproblem mit dem Produkt gibt, können Sie einen Ersatz oder eine Rückerstattung beantragen, indem Sie ein Antragsformular unter www.jackery.com.

KUNDENSERVICE

 2 Jahre beschränkte Garantie

 hello.eu@jackery.com

免責事項

ご使用前にこの「取扱説明書」をよくお読みのうえ、正しくお使いください。

特に「安全上のご注意」は、必ずお読みいただき、安全にお使いください。

お読みになったあとは、すぐに取り出せる場所に大切に保管してください。

本製品の取扱説明書は随時更新されますので、最新の取扱説明書は公式サイトでご確認ください。

購入日から2年間の保証が提供されます。

次の場合は保証が無効となります：使用後に製品の外観が損なわれた場合、無資格の技術者によって製品が分解または修理された場合、人為的なミスによって製品の性能に不具合が生じた場合、天災、落雷、事故などの不可抗力によって損害が生じた場合。

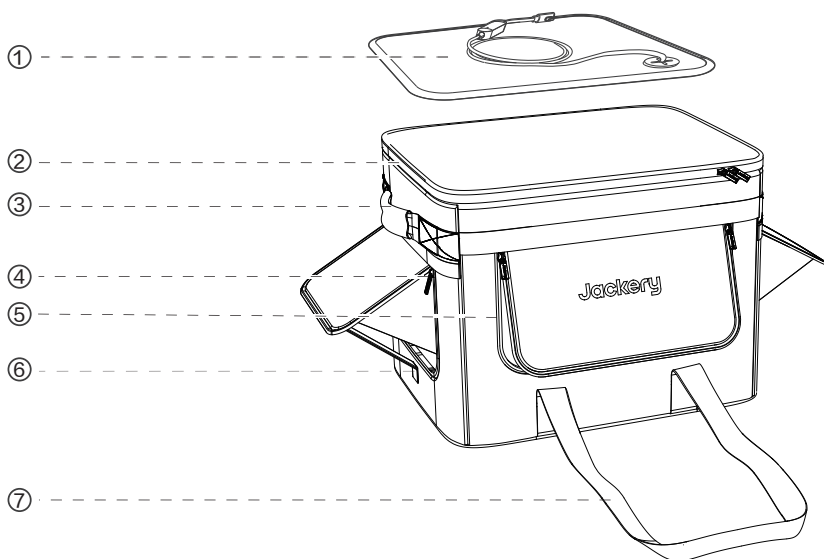

① ヒーティングモジ
ュール

② トップジッパー

③ ハンドル

④ サイドジッパー

⑤ フロントジッパー

⑥ サポートバー

⑦ ストラップ

2.注意事項

- 1.低温環境に入る前に、製品の断熱効果とパワーステーションの放電性を確保するために、パワーステーションがキャリングバッグに入れられ、加熱が開始されていることを確認してください。
- 2.鋭利なものを製品に近づけないでください。

3.技術パラメーター

製品の名称:	Jackery Extreme Guard Carrying Bag (L Size)
型番:	JA-CC30A
重量:	1.7 kg
サイズ:	45 x 36 x 34 cm
生地:	900D レザーフィルム素材
ヒーティングモジュールの保管温度:	-30°C ~ 85°C
ヒーティングモジュールの動作温度:	-20°C ~ 45°C
ヒーティングモジュール入力:	20V ≈ 2.5A
ヒーティングモジュール電力:	50W

4.パッケージリスト

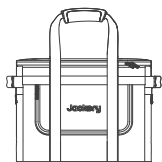

Jackery Extreme Guard
Carrying Bag (L Size)



ヒーティングモジュール

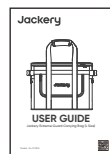

取扱説明書



5.使用方法

- ① キャリングバッグのファスナーを開ける。ヒーティングモジュールをキャリングバッグの側面に置き、ヒーティングモジュールとワイヤーを配置します。

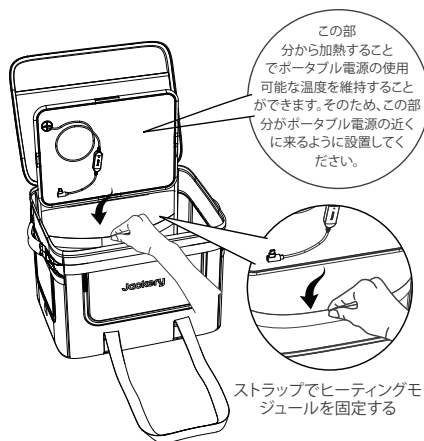

- ② ポータブル電源をキャリーバッグに入れます。

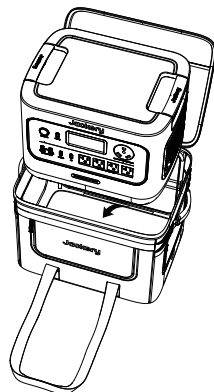

- ③ フロントカバーのファスナーを開け、ポータブル電源の液晶画面が見えるように設置します。ポータブル電源と DC 出力の電源を入れ、ヒーティングモジュールの USB インターフェースをポータブル電源に接続してください。

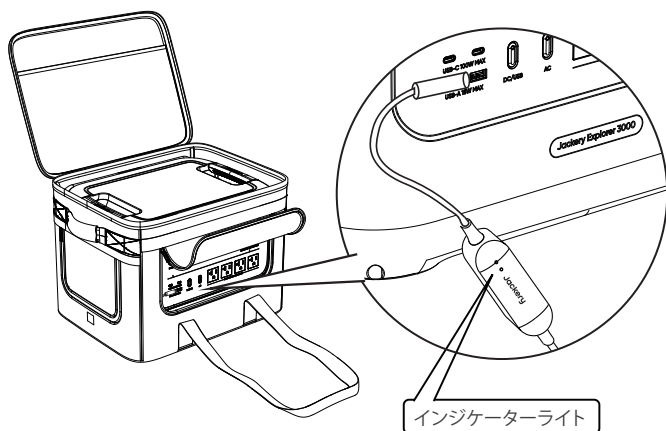

- ④ ヒーティングモジュールのスイッチをオンにすると、この時点で、緑と赤のインジケータライトが点灯し、緑は電源が入ったことを意味し、赤は加熱中であることを表します。

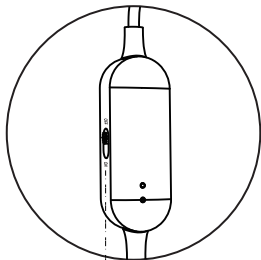

ヒーティングモジュールスイッチ

- ⑤ フロントジッパーとトップジッパーを開ける。これで寒い環境でも使えるようになります。



6. 保護バッグの両側を展開し、サポートストリップを使用して下さい

ポータブル電源を使用する場合やソーラーパネルを接続する際は、放熱のために両側のファスナーを開け、サポートバーを開き、最後にマジックテープで固定してください。

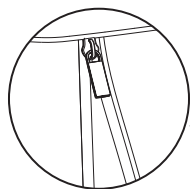

両側を開ける

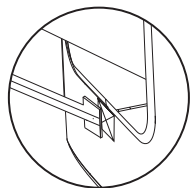

両側のサポートバーを広げ、マジックテープを貼り付ける。

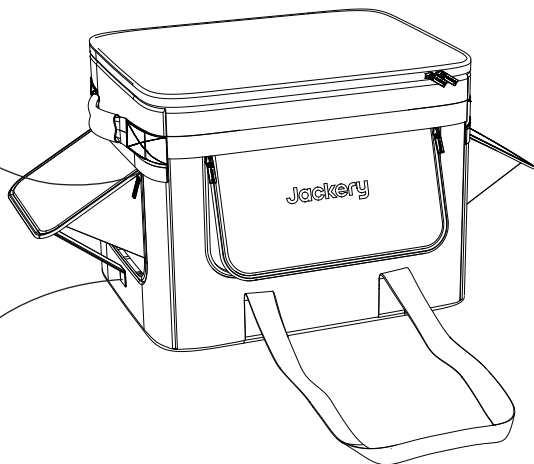

7. クリーニングとメンテナンス

この製品は手洗いのみ可能です。濡れた布で優しく拭き、直射日光の当たらない風通しの良い場所で保管してください。ドライクリーニング、乾燥機、漂白はできないのでご注意ください。



お問い合わせ

弊社製品に関するご質問やご意見などがございましたら、jackery.jp@jackery.comまで遠慮なくお問い合わせください。

株式会社Jackery Japan

© 株式会社Jackery Japanは全ての権利を留保します。

サービス

-  正規2年間保証
-  jackery.jp@jackery.com
-  テクニカルサポート

Manufacturer/Factory: Shenzhen Hello Tech Energy Co.,Ltd.

Jiaanda Science and technology industrial park,
the east side of Huafan Road, Tongsheng Community, Dalang Street,
Longhua District, Shenzhen, Guangdong, China.