

CHARGER 2

DC-DC Charger

User Manual v3.0

Important Instructions

- For optimal performance, **update your unit to the latest firmware before first use.**
- Read and understand this manual before use and keep it handy for future reference.

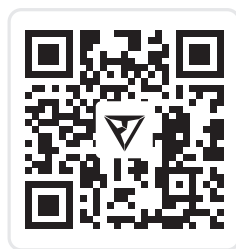

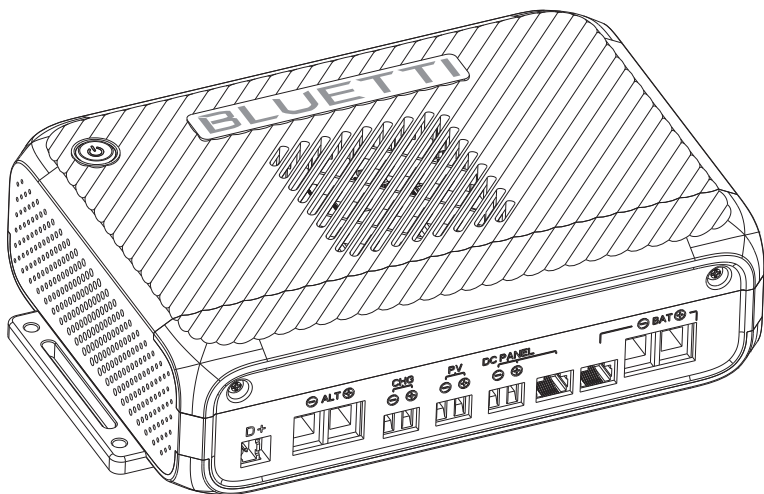

Legal Information

Notice

BLUETTI's products, services, and features are subject to the agreed-upon terms and conditions during purchase. Please note that some products, services, or features described in this manual may not be available under your purchase contract. Unless otherwise specified in the contract, BLUETTI makes no representations or warranties of any kind, express or implied, with respect to the contents of this manual.

The contents of this manual are subject to change without notice. Please get the latest version from: <https://www.bluettipower.com/pages/user-guides>

If you have any questions or concerns about this manual, please contact BLUETTI support for further assistance.

Contents

1	Safety Information	05
1.1	Important Guidelines	05
1.2	Important Safety Instructions	05
1.3	Operation Guidelines	06
2	Packing List	07
3	Get to Know Your CHARGER 2	09
3.1	Dimensions	09
3.2	Introduction	09
3.3	Overview	11
4	Installation	12
5	Wiring	13
5.1	Connecting to BLUETTI Products	14
5.2	Connecting to Other Inputs	15
5.3	Connecting to DC Hub	16
6	Power Button Indicator	17
7	Specifications	17
8	Troubleshooting	18
	FAQs (Frequently Asked Questions)	19
	Compliance	20

1. Safety Information

Before using this product, please read the manual carefully and follow all safety instructions. Pay close attention to the **Warnings, Attentions, Cautions, Notes**, and other safety labels in the manual and on the product itself. If you have any questions or encounter a situation not addressed in this manual, please contact us. Improper use or unauthorized operation may result in damage or injury, which is not covered by the warranty.

1.1 Important Guidelines

For optimal performance and safety, please follow these essential guidelines:

- Read all instructions and warnings for the CHARGER 2, car battery, and BLUETTI products.
- Always operate and store the product in the conditions specified in this manual.
- Ensure the product is used in compliance with all relevant standards and regulations.
- Use a standard 12 V or 24 V car battery, or two 12 V batteries connected in series.
- Make sure the product's output voltage falls within the portable power station's DC input voltage.
- Warning: Use conductors with insulation rated for at least 80°C (176°F). Base the conductor ampacity on a maximum termination temperature of 120°C (248°F).

BLUETTI is not liable for the following situations or any resulting consequences:

- Damage caused by natural disasters, including earthquakes, fires, floods, storms, or mudslides.
- Damage that occurs during customer-handled transportation.
- Issues caused by improper storage or use outside the conditions specified in this manual.
- Damage caused by customer negligence, misuse, or intentional harm.
- Damage caused by third-party actions, including improper handling, usage, or installation not in line with this manual.
- Damage or issues caused by unauthorized adjustments, modifications, or removal of product labels.
- Damage or negative outcomes resulting from powering non-BLUETTI products.
- Accidents or safety concerns arising from using the product in critical applications, such as nuclear, aviation, or medical fields, where high reliability is essential for personal safety or operation.

1.2 Important Safety Instructions

Save these instructions – This manual contains important safety instructions.

- **WARNING** – A battery can present a risk of electrical shock, burn from high short-circuit current, fire or explosion from vented gases. Observe proper precautions.
- **WARNING** – This unit employs components that tend to produce arcs or sparks – to prevent fire or explosion, do not install in compartments containing batteries or

flammable materials.







- **WARNING** – Disconnect all power sources before performing any electrical work.
- **CAUTION** – To reduce the risk of fire, use only battery packs that include the battery management system and all necessary protection for the battery pack integral to the pack.
- **CAUTION** – To prevent fire, do not cover or obstruct ventilation openings. Do not mount in zero-clearance compartment. Overheating may result.
- Proper disposal of batteries is required. Refer to your local codes for disposal requirements.
- Replace only with same type and ratings of fuse.
- Always turn off the vehicle before installation or any electrical work.
- Do not clean the product with water.
- Keep the product away from heat sources and high temperatures.
- Never use the product near open flames, explosive gases, or in environments with smoke, vapors, or other hazardous conditions.
- Do not store or use the product in environments with salt fog or high humidity.
- Do not contact with any metal tools or objects while the product is in operation.
- Always ensure the product is completely dry before use.
- Store and use the product in a cool, dry place with good ventilation.
- Do not open or modify the product yourself. Only qualified personnel should perform repairs or replace parts using BLUETTI-approved components and cables to prevent the risk of fire, electric shock, or other personal injury.
- Stop using the product immediately in case of malfunction.
- Regularly inspect the product and its accessories for damage or deterioration. If the product's shell is cracked, do not use it and contact BLUETTI support or your local BLUETTI dealers.
- Keep the product out of reach of children and pets.

1.3 Operation Guidelines

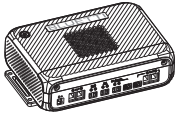
- Securely tighten all screws.
- Before powering on, make sure the positive and negative terminals are connected correctly to prevent reverse polarity.
- Connect the cables to CHARGER 2 first, then to the car battery.
- Ensure the product is firmly installed before use.

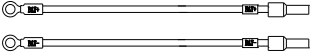
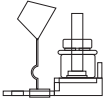
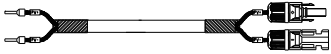
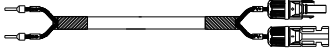
2. Packing List



Standard Accessories*

Item	Picture
CHARGER 2 DC-DC Charger	
Self-tapping Screw × 6	
Car Battery Cables** (5 m/16.4 ft, 6 AWG)	
75 A Fuse**	
MC4 Input Cable (200 mm/7.87 in)	
MC4 Output Cable (200 mm/7.87 in)	
Solar Charging Cable (MC4 to XT60, 0.5 m/19.685 in)	
Documents	
Bidirectional Power Cable (0.65 m/2.13 ft, for B230, B300K, B300, AC200MAX, AC200L, Apex 300, B500K)	

*See Section 3.2 and Chapter 5 for wiring details.

**Included with the Pro Package only.

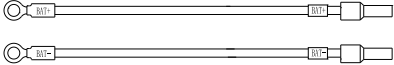
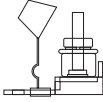
The following optional accessories are not included. You can purchase accessories at <https://www.bluettipower.com/>

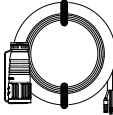
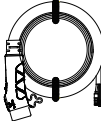
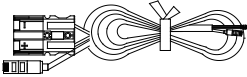
Item	Picture
Car Battery Cables (8 m/26.25 ft, 6 AWG)	
75 A Fuse	
D+ Signal Wire (5 m/16.4 ft, for smart alternator)	
Bidirectional Power Cable (0.65 m/2.13 ft, for B210, AC240)	
Bidirectional Power Cable (0.65 m/2.13 ft, for B300S)	
Bidirectional Power Cable (0.52 m/1.706 ft, for FridgePower)	

Note: For input cable or fuse replacement, contact BLUETTI support. These tasks should be performed by a qualified technician only.

Recommended wire gauge: 6 AWG

Fuse rating: 75 A

3. Get to Know Your CHARGER 2

3.1 Dimensions

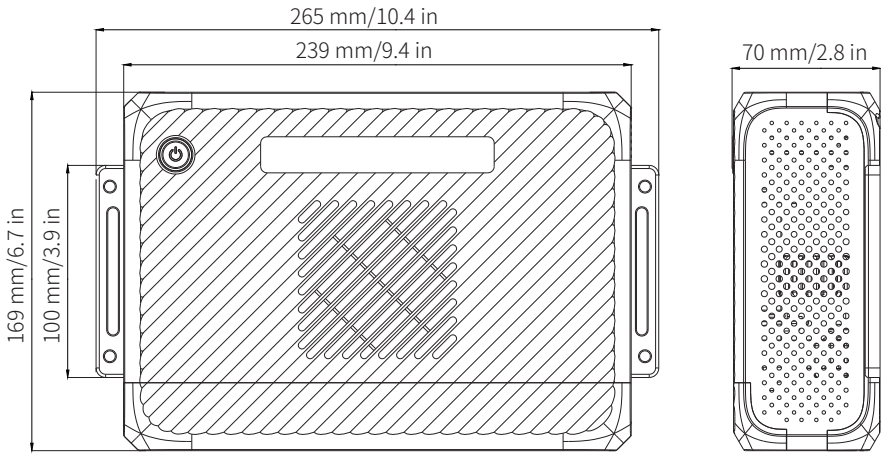

3.2 Introduction

The CHARGER 2 delivers high-speed, on-the-go charging for BLUETTI power stations and compatible battery packs. It draws excess power from your vehicle's alternator, paired with solar panels or battery packs like the B300K, for up to 1,400 W input. When paired with the DC Hub, it provides reliable power for DC devices in your vehicle. Smart power switching keeps you running — when your connected battery runs low, it automatically recharges from the alternator or solar. If your car battery drops, it reverses to recharge it using solar or BLUETTI products.

Use the BLUETTI app to monitor and adjust charging in real time. For details, refer to the *CHARGER 2 App User Manual*.

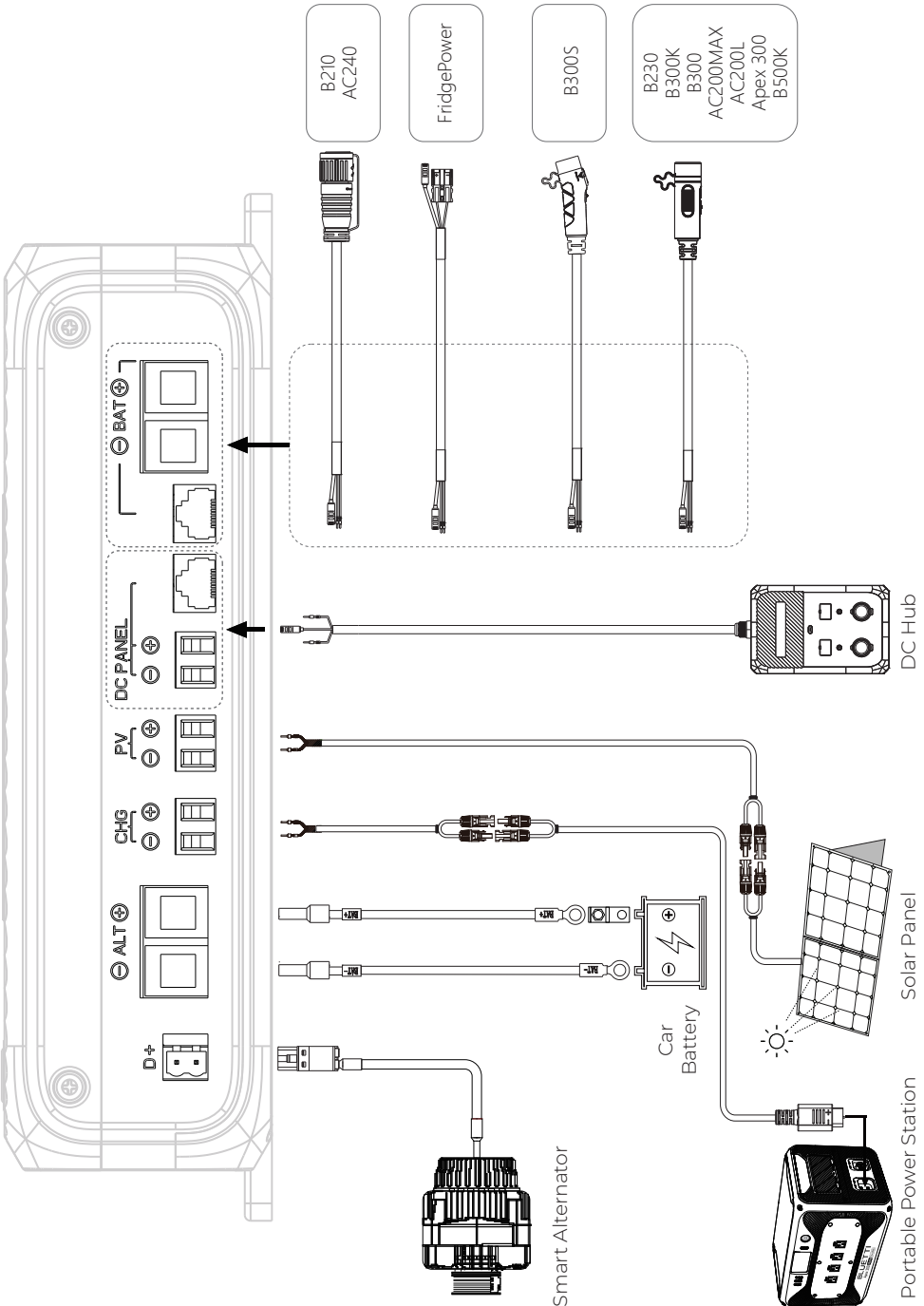

3.3 Overview

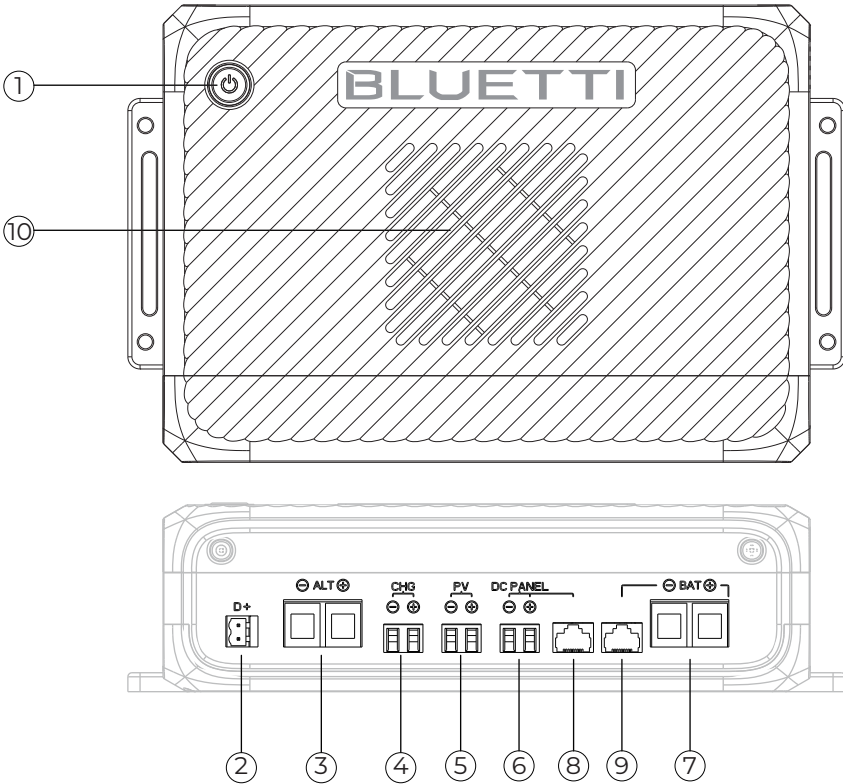

- ① Power Button*
- ② D+ Signal Port
- ③ Car Battery Input/Output (ALT)
- ④ Power Station Output (CHG)
- ⑤ Solar Input (PV)
- ⑥ 48 V DC Panel (DC Hub) Port
- ⑦ Bidirectional Power Port (BAT)**
- ⑧ 48 V DC Panel (DC Hub) COM Port
- ⑨ BLUETTI Product COM Port
- ⑩ Vent

*When input power is connected, it starts breathing green. Without an input source, the button won't respond and the unit won't power on. See Chapter 7 for indicator details.

**Only for BLUETTI products.

4. Installation

Install the CHARGER 2 inside the vehicle's cabin or trunk, close to the portable power station. Choose a dry area free from other substances and not susceptible to high temperatures.

Step 1: Select an appropriate location, leaving at least 20 cm (7.87 in) of clearance on all sides of the CHARGER 2.

Step 2: Secure the CHARGER 2 in place with four self-tapping screws.

Attention:

- Do not position the vent facing upward to prevent obstruction and ensure proper airflow.
- Insufficient ventilation may lower performance or trigger overheat protection.

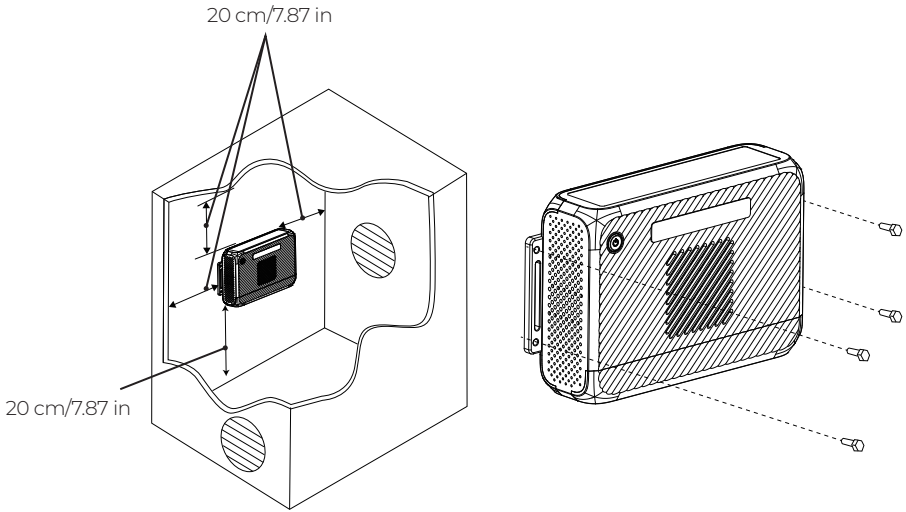

5. Wiring

Safety Instructions

- Have a qualified professional handle all wiring.
- Wear protective gear such as safety goggles and gloves during operation.
- Route cables away from heat, sharp edges, and friction points. Secure them to prevent damage or loose connections.
- Always follow the battery manufacturer's safety instructions during installation.
- Do not start the vehicle or power on the unit until all wiring is complete and verified.
- Turn off the unit and disconnect it from all devices before making any wiring changes.
- When using solar panels, ensure their open-circuit voltage is within the power station's DC input range.
- Be sure to match the positive and negative terminals correctly to avoid device damage.
- Tighten the screws with a torque of about **1 N·m**.

Preparation

- Make sure the vehicle is not started and its battery is in good condition.
- Ensure the vehicle battery is either a standard 12 V or 24 V, or two 12 V batteries connected in series.
- Ensure that the BLUETTI products are compatible with CHARGER 2.
- Prepare a Phillips screwdriver and the required connection cables.

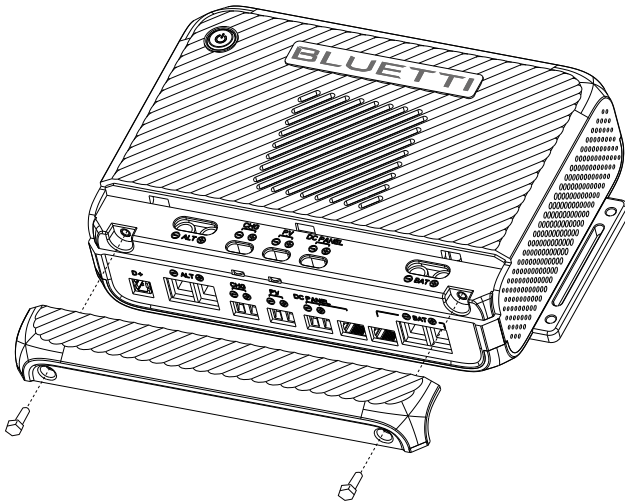

Operation

Step 1: Remove the bottom screws and lift off the top cover.

Step 2: Loosen the screws above the ports to access the mounting holes.

Step 3: Connect the cables to CHARGER 2, then tighten the screws firmly to secure them.

Step 4: Install the fuse.

Step 5: Connect to the car battery.

Step 6: Reattach the top cover.

Step 7: Double-check all connections.

Step 8: Start the vehicle.

Note: You can check the charging status on the power station's display or in the app.

5.1 Connecting to BLUETTI Products

Via CHG (Power Station Output)

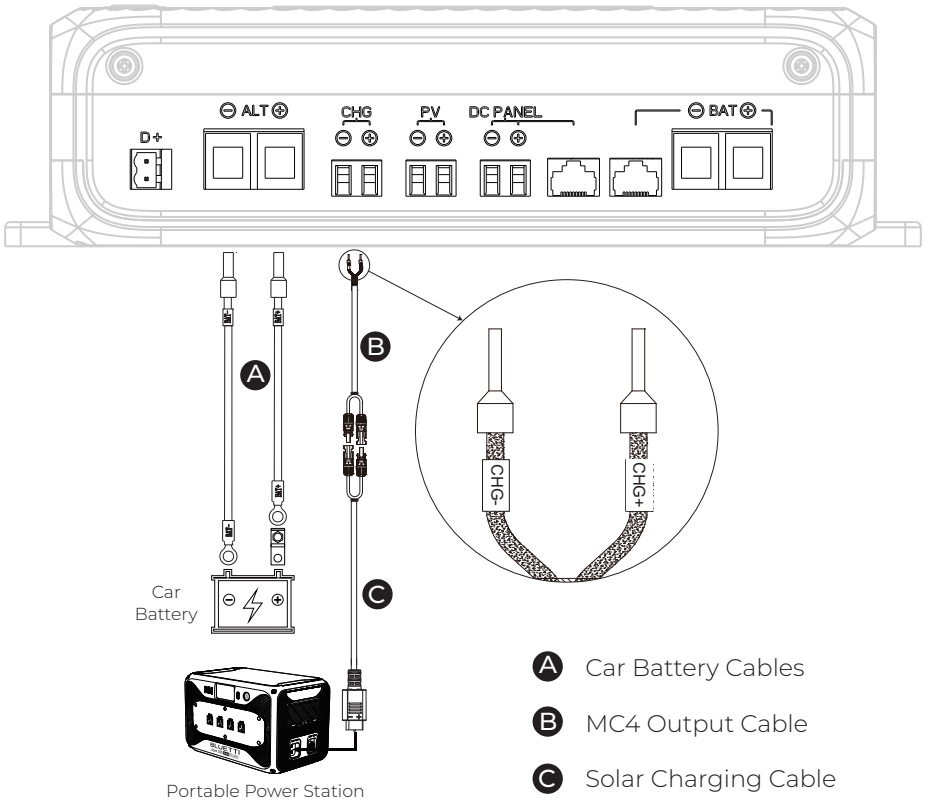

Via BAT (Bidirectional Power Port)

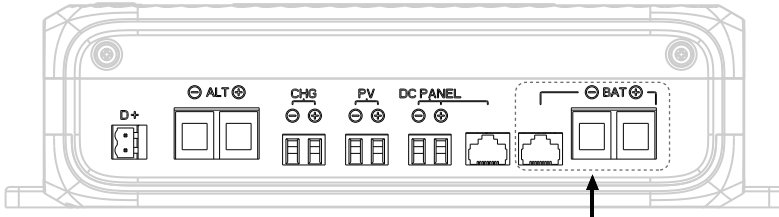

D E F G

Bidirectional Power Cables

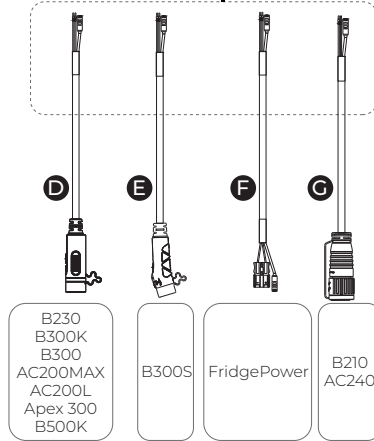

5.2 Connecting to Other Inputs

Solar Panel

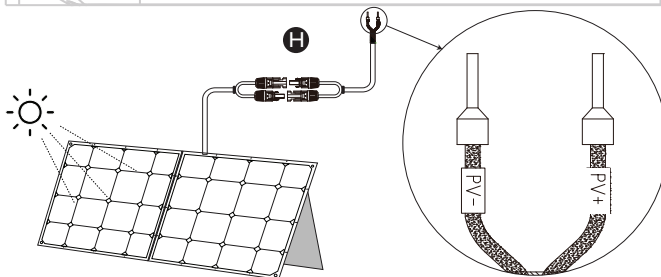
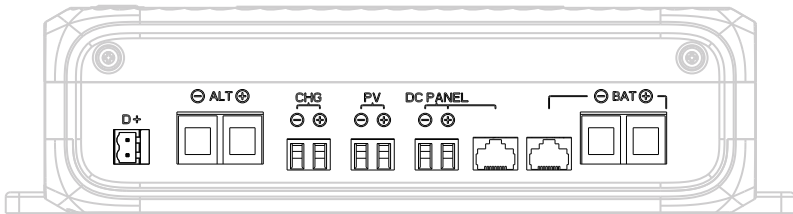

Solar Panel

H MC4 Input Cable

Smart Alternator

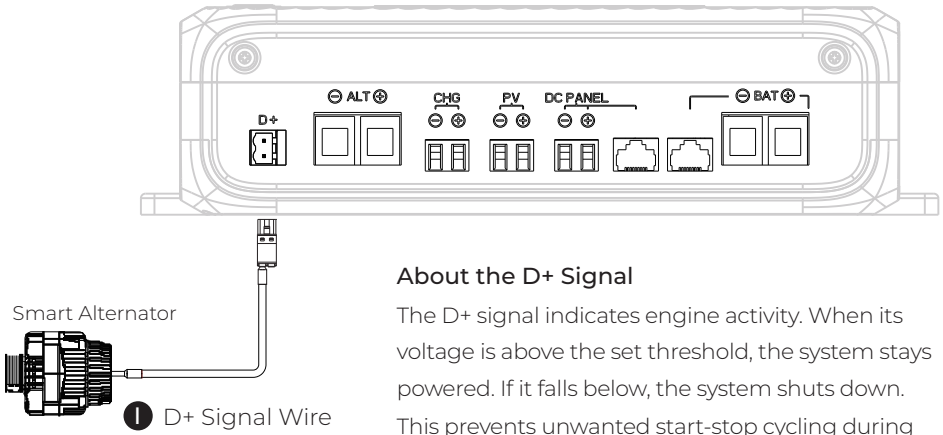

About the D+ Signal

The D+ signal indicates engine activity. When its voltage is above the set threshold, the system stays powered. If it falls below, the system shuts down. This prevents unwanted start-stop cycling during quick pauses for smoother, more stable operation.

5.3 Connecting to DC Hub

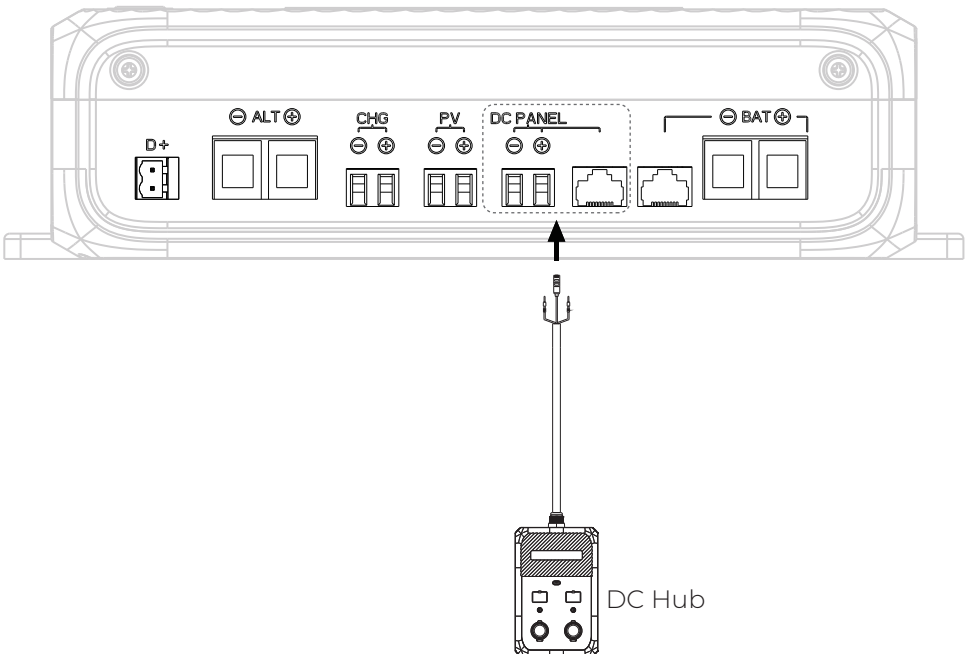

6. Power Button Indicator

Status	Description
Breathing green	Standby
Steady green	Normal Operation
Flashing red	Alarm
Steady red	Non-recoverable fault

7. Specifications

Model	CHARGER 2
Dimensions (L × W × H)	265 × 169 × 69.7 mm/10.43 × 6.65 × 2.74 in
Weight	1.59 kg/3.51 lbs
Operating Temperature	-20°C to 60°C/-4°F to 140°F (Power decreases above 40°C/104°F)
Storage Temperature	-20°C to 60°C/-4°F to 140°F
Operating Humidity	10% to 90%
Noise Level	50 dB Max.
Operating Altitude	< 2,000 m/6,561 ft
Protection Rating	IP20
Car Battery Input/Output (ALT)	800 W, 12.8 V==62.5 A, 25.6 V==31.3 A
Bidirectional Power Port (BAT)	1,000 W, 19.2 V==52 A, 25.6 V==39 A, 51.2 V==19.5 A
Solar Input (PV)	600 W, 13 V–50 V==20 A
Power Station Output (CHG)	1,200 W, 12 V–56 V==24 A
48 V DC Panel (DC Hub) Port	600 W, 40 V–58.5 V==12.5 A

8. Troubleshooting

Error Code	Description	Solutions
G001	Input overvoltage	Make sure the solar panel's open-circuit voltage is between 13 V and 50 V.
G002	Pre-charge fault	Please contact BLUETTI support for assistance.
G003	Input overcurrent	<ol style="list-style-type: none"> 1. Check the ports for any damage or foreign objects. 2. Inspect the cables for signs of damage.
G004	Output short circuit	<ol style="list-style-type: none"> 1. Check the ports for any damage or foreign objects. 2. Inspect the cables for signs of damage. 3. Check if the DC Hub is damaged.
G005	Output undervoltage	<ol style="list-style-type: none"> 1. Check the ports for any damage or foreign objects. 2. Inspect the cables for signs of damage. 3. Check if the DC Hub is damaged.
G006	Output overvoltage	Please contact BLUETTI support for assistance.
G007	Overtemperature	<ol style="list-style-type: none"> 1. Disconnect all loads. Check if the fan is not spinning or obstructed by foreign objects. 2. Make sure the vent is clear. 3. Do not use or store the CHARGER 2 in environments above 60°C (140°F).
G008	Output overload	<ol style="list-style-type: none"> 1. Check the output ports for any damage or foreign objects. 2. Inspect the output cables for signs of damage. 3. Check if the DC Hub is damaged.

Check the app for error details and recommended solutions. If the issue persists, stop using the product immediately and contact BLUETTI support for assistance.

FAQs (Frequently Asked Questions)

Q1: When should I use Reverse Charging or Maintenance Mode?

A: Reverse Charging quickly tops up a depleted or low car battery in an emergency, while Maintenance Mode provides a low-current, continuous charge for daily battery care.

Q2: Will installing the CHARGER 2 affect my vehicle's warranty?

A: To ensure your warranty remains valid, please check with your vehicle manufacturer before installation.

Q3: Tips for maintaining the CHARGER 2

A: To keep the CHARGER 2 in good condition:

- a. Regularly check and tighten the screws.
- b. Keep it clean and dry.
- c. Ensure proper ventilation.

Q4: Which type of vehicle battery can power the CHARGER 2?

A: Use a standard 12 V or 24 V vehicle battery, or two 12 V batteries connected in series.

Compliance

• FCC Statement

This device complies with part 15 of the FCC Rules. Operation is subject to the following two conditions:

- (1) This device may not cause harmful interference.
- (2) This device must accept any interference received, including interference that may cause undesired operation.

This equipment has been tested and found to comply with the limits for a Class B digital device, pursuant to part 15 of the FCC Rules. These limits are designed to provide reasonable protection against harmful interference in a residential installation. This equipment generates, uses and can radiate radio frequency energy and, if not installed and used in accordance with the instructions, may cause harmful interference to radio communications. However, there is no guarantee that interference will not occur in a particular installation. If this equipment does cause harmful interference to radio or television reception, which can be determined by turning the equipment off and on, the user is encouraged to try to correct the interference by one or more of the following measures:

- Reorient or relocate the receiving antenna.
- Increase the separation between the equipment and receiver.
- Connect the equipment into an outlet on a circuit different from that to which the receiver is connected.
- Consult the dealer or an experienced radio / TV technician for help.

FCC Caution: Any changes or modifications not expressly approved by the party responsible for compliance could void the user's authority to operate this equipment.

IMPORTANT NOTE: FCC Radiation Exposure Statement

This equipment complies with FCC radiation exposure limits set forth for an uncontrolled environment. This equipment should be installed and operated with a minimum distance of 20cm between the radiator and your body.

• IC Caution

This device contains licence-exempt transmitter(s) / receiver(s) that comply with Innovation, Science and Economic Development Canada's licence-exempt RSS(s). Operation is subject to the following two conditions:

- (1) This device may not cause interference.
- (2) This device must accept any interference, including interference that may cause undesired operation of the device.

RF exposure statement: The equipment complies with ISED Radiation exposure limits set forth for uncontrolled environments. This equipment should be installed and operated with a minimum distance of 20cm between the radiator and your body.

L'émetteur/récepteur exempt de licence contenu dans le présent appareil est conforme aux CNR d'Innovation, Sciences et Développement économique Canada applicables aux appareils radio exempts de licence. L'exploitation est autorisée aux deux conditions suivantes:

- (1) L' appareil ne doit pas produire de brouillage;
- (2) L' appareil doit accepter tout brouillage radioélectrique subi, même si le brouillage est susceptible d' en compromettre le fonctionnement.

Déclaration d'exposition aux RF : L'équipement est conforme aux limites d'exposition aux rayonnements ISDE définies pour les environnements non contrôlés. Cet équipement doit être installé et utilisé avec une distance minimale de 20 cm entre le radiateur et votre corps.

CAN ICES (B)/NMB (B)

Need Help? We're here for you!

☎ +1 909-570-0909

Mon–Sat, 06:00–17:00 (PDT)

✉ service@bluettipower.com



@ BLUETTI Official



@ bluetti_inc



@bluetti.inc



@bluetti.inc

Visit Us

BLUETTI Power Inc.

6185 S Valley View Blvd, Ste D, Las Vegas, NV 89118, US

Warranty Card

Manufacture Date

Sale Date

File No.

Manufacturer

Warranty Instructions

1. The product comes with a 24-month warranty.
2. After-sale support: service@bluettipower.com
3. The warranty does not cover:
 - a. Damage caused by incorrect use, unauthorized repair, or disassembly.
 - b. Damage resulting from fire or force majeure events.
 - c. Lack of a clear, complete warranty card with the sales company seal.



BLUETTI

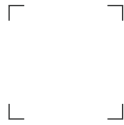

Certificate

Inspector: _____

QC: _____

Always Share Excellence

CHARGER 2

Chargeur CC-CC

Manuel d'utilisation v3.0

Instructions importantes

- Pour des performances optimales, **mettez à jour votre appareil vers le dernier micrologiciel avant la première utilisation.**
- Lisez et familiarisez-vous avec ce manuel avant utilisation et conservez-le afin de pouvoir le consulter ultérieurement.

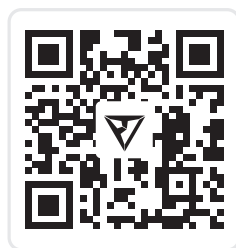

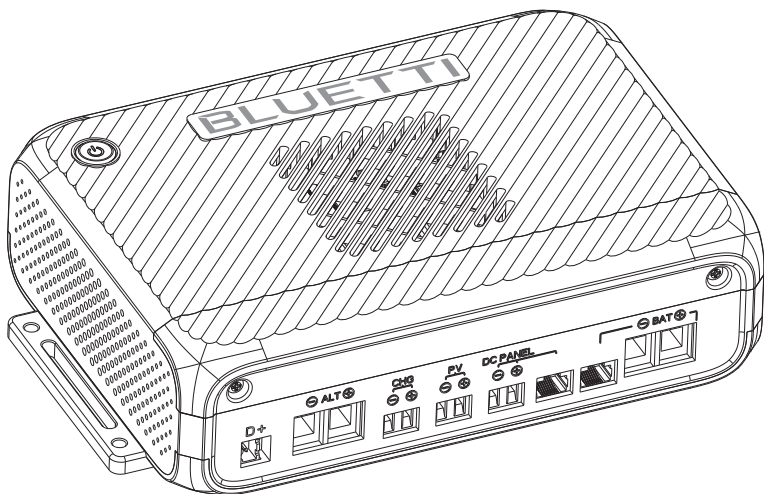

Informations légales

Notification

Les produits, services et fonctionnalités de BLUETTI sont soumis aux conditions générales acceptées lors de l'achat. Veuillez noter que certains produits, services ou fonctionnalités décrits dans ce manuel peuvent ne pas être disponibles dans le cadre de votre contrat d'achat. Sauf indication contraire dans le contrat, BLUETTI ne fait aucune déclaration ni garantie expresse ou implicite concernant le contenu de ce manuel.

Le contenu de ce manuel est sujet à modification sans préavis.

Pour obtenir la dernière version, rendez-vous sur :

<https://www.bluettipower.com/pages/user-guides>

Si vous avez des questions ou des préoccupations concernant ce manuel, contactez l'assistance BLUETTI pour obtenir de l'aide.

Table des matières

1	Consignes de sécurité	29
1.1	Directives importantes	29
1.2	Consignes de sécurité importantes	29
1.3	Directives d'utilisation	30
2	Liste de colisage	31
3	Apprenez à connaître votre CHARGER 2	33
3.1	Dimensions	33
3.2	Introduction	33
3.3	Présentation	35
4	Installation	36
5	Câblage	37
5.1	Connexion aux produits BLUETTI	38
5.2	Connexion à d'autres entrées	39
5.3	Connexion au DC Hub	40
6	Voyant du bouton d'alimentation	41
7	Caractéristiques	41
8	Dépannage	42
	FAQ (Foire aux questions)	43

1. Consignes de sécurité

Avant d'utiliser ce produit, veuillez lire attentivement le manuel et suivre toutes les consignes de sécurité. Faites très attention aux mentions **Avertissements, Attentions, Précautions, Remarques**, ainsi qu'aux autres étiquettes de sécurité dans le manuel et sur le produit lui-même. Si vous avez des questions ou rencontrez une situation non abordée dans ce manuel, veuillez nous contacter. Une utilisation incorrecte ou un fonctionnement non autorisé peut entraîner des dommages ou des blessures, qui ne sont pas couverts par la garantie.

1.1 Directives importantes

Pour des performances et une sécurité optimales, veuillez suivre ces directives essentielles :

- Lisez toutes les instructions et tous les avertissements concernant le CHARGER 2, la batterie de voiture et les produits BLUETTI.
- Utilisez et stockez toujours le produit dans les conditions spécifiées dans ce manuel.
- Assurez-vous que le produit est utilisé conformément à toutes les normes et réglementations en vigueur.
- Utilisez une batterie de voiture standard de 12 V ou 24 V, ou deux batteries de 12 V connectées en série.
- Assurez-vous que la tension de sortie du produit est comprise dans la tension d'entrée CC de la station d'alimentation portable.
- Avertissement : Utilisez des conducteurs avec une isolation conçue pour au moins 80°C. Basez l'ampacité du conducteur sur une température de terminaison maximale de 120 °C.

BLUETTI n'est pas responsable des situations suivantes ni des conséquences qui en découlent :

- Dommages causés par des catastrophes naturelles, notamment des tremblements de terre, des incendies, des inondations, des tempêtes ou des coulées de boue.
- Dommages survenant pendant le transport effectué par le client.
- Problèmes causés par un stockage inapproprié ou une utilisation en dehors des conditions spécifiées dans ce manuel.
- Dommages résultant de la négligence du client, d'une mauvaise utilisation ou d'un préjudice intentionnel.
- Dommages résultant d'actions de tiers, y compris une manipulation, une utilisation ou une installation incorrecte non conforme aux instructions de ce manuel.
- Dommages ou problèmes causés par des réglages ou des modifications non autorisés ou le retrait des étiquettes des produits.
- Dommages ou conséquences négatives résultant de l'alimentation de produits non BLUETTI.
- Accidents ou problèmes de sécurité découlant de l'utilisation du produit dans des applications critiques, telles que les domaines nucléaire, aéronautique ou médical, où une fiabilité élevée est essentielle pour la sécurité personnelle ou le fonctionnement.

1.2 Consignes de sécurité importantes

Conservez ces instructions – Ce manuel contient des instructions de sécurité importantes.







- **AVERTISSEMENT** – Une batterie peut présenter un risque de choc électrique, de brûlure par court-circuit élevé, d'incendie ou d'explosion provenant des gaz évacués. Respectez les précautions appropriées.
- **AVERTISSEMENT** – Cet appareil utilise des composants qui ont tendance à produire des arcs ou des étincelles. Pour éviter tout risque d'incendie ou d'explosion, ne l'installez pas dans des compartiments contenant des batteries ou des matériaux inflammables.
- **AVERTISSEMENT** – Débranchez toutes les sources d'alimentation avant d'effectuer des travaux électriques.
- **ATTENTION** – Pour réduire le risque d'incendie, utilisez uniquement des packs de batteries qui incluent le système de gestion de batterie et toutes les protections nécessaires pour le pack de batteries intégré au bloc.
- **ATTENTION** – Pour éviter tout incendie, ne couvrez pas et n'obstruez pas les ouvertures de ventilation. Ne le montez pas dans un compartiment sans dégagement. Une surchauffe peut en résulter.
- Une mise au rebut appropriée des batteries est requise. Consultez vos codes locaux pour connaître les exigences en matière de mise au rebut.
- Remplacez uniquement par un fusible de même type et de même calibre.
- Éteignez toujours le véhicule avant de commencer tout travail électrique.
- Ne nettoyez pas le produit avec de l'eau.
- Conservez le produit à l'écart des sources de chaleur ou des environnements à haute température.
- N'utilisez jamais le produit à proximité de flammes nues, de gaz explosifs ou dans des environnements contenant de la fumée, des vapeurs ou d'autres conditions dangereuses.
- Ne stockez pas et n'utilisez pas le produit dans des environnements avec brouillard salin ou humidité élevée.
- Ne mettez pas le produit en contact avec des outils ou des objets métalliques pendant qu'il est en fonctionnement.
- Assurez-vous toujours que le produit est complètement sec avant utilisation.
- Conservez et utilisez le produit dans un endroit frais et sec avec une bonne ventilation.
- N'ouvrez pas et ne modifiez pas le produit vous-même. Seul du personnel qualifié doit effectuer des réparations ou remplacer des pièces en utilisant des composants et des câbles approuvés par BLUETTI, afin d'éviter tout risque d'incendie, de choc électrique ou d'autres blessures corporelles.
- En cas de dysfonctionnement, cessez immédiatement d'utiliser le produit.
- Inspectez régulièrement le produit et ses accessoires pour détecter tout dommage ou détérioration. Si la coque du produit est fissurée, ne l'utilisez pas et contactez l'assistance BLUETTI ou vos revendeurs BLUETTI locaux.
- Tenez le produit hors de portée des enfants et des animaux domestiques.

1.3 Directives d'utilisation

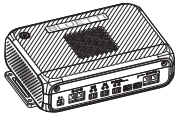
- Serrez fermement toutes les vis.
- Avant la mise sous tension, assurez-vous que les bornes positive et négative sont correctement connectées afin d'éviter toute inversion de polarité.
- Connectez d'abord les câbles au CHARGER 2, puis à la batterie de la voiture.
- Assurez-vous que le produit est correctement installé avant utilisation.

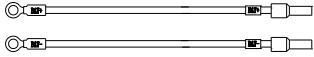
2. Liste de colisage

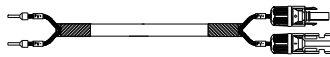
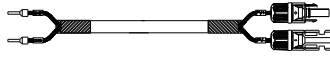
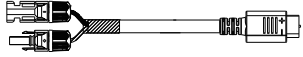

Accessoires standard*

Article	Image
CHARGER 2 Chargeur CC-CC	
Vis autotaraudeuse × 6	
Câbles de batterie de voiture** (5 m, 6 AWG)	
Fusible 75 A**	
Câble d'entrée MC4 (200 mm)	
Câble de sortie MC4 (200 mm)	
Câble de charge solaire (MC4 à XT60, 0,5 m)	
Documentation	
Câble d'alimentation bidirectionnel (0,65 m pour B230, B300K, B300, AC200MAX, AC200L, Apex 300, B500K)	

*Voir la section 3.2 et le chapitre 5 pour les détails du câblage.

**Inclus uniquement dans le forfait Pro.

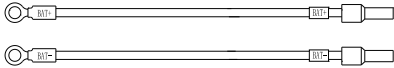
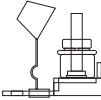
Les accessoires facultatifs suivants ne sont pas inclus. Vous pouvez acheter les accessoires sur le site <https://www.bluettipower.com/>

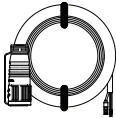
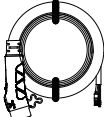
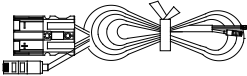
Article	Image
Câbles de batterie de voiture (8 m/26.25 ft, 6 AWG)	
Fusible 75 A	
Fil de signal D+ (5 m pour alternateur intelligent)	
Câble d'alimentation bidirectionnel (0.65 m/2.13 ft m pour B210, AC240)	
Câble d'alimentation bidirectionnel (0.65 m/2.13 ft pour B300S)	
Câble d'alimentation bidirectionnel (0.52 m/1.706 ft pour FridgePower)	

Remarque : Pour remplacer le câble d'entrée ou un fusible, contactez le support BLUETTI. Ces tâches doivent être effectuées uniquement par un technicien qualifié.

Calibre de fil recommandé : 6 AWG

Calibre du fusible : 75 A

3. Apprenez à connaître votre CHARGER 2

3.1 Dimensions

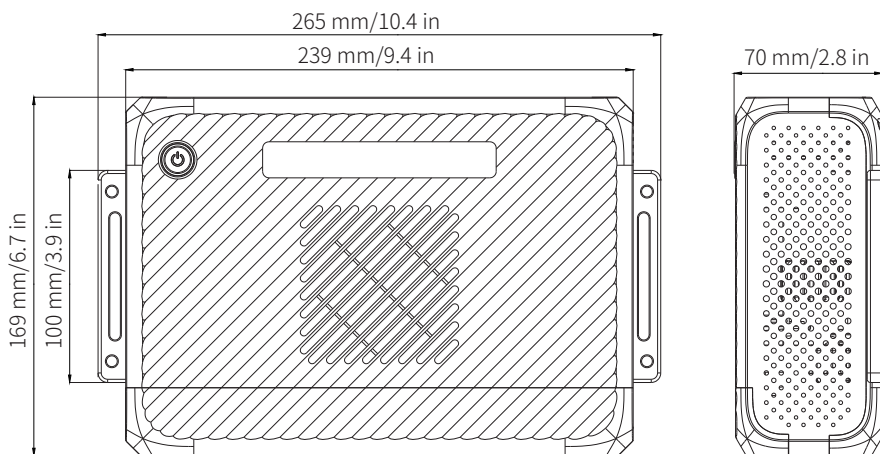

3.2 Introduction

Le CHARGER 2 offre une charge rapide et mobile pour les stations d'alimentation BLUETTI et les batteries compatibles. Il tire l'excédent d'énergie de l'alternateur de votre véhicule, associé à des panneaux solaires ou à des batteries comme le B300K, pour une puissance d'entrée allant jusqu'à 1 400 W. Associé au DC Hub, il fournit une alimentation fiable aux appareils CC de votre véhicule.

La commutation d'alimentation intelligente vous permet de continuer à rouler : lorsque votre batterie connectée est faible, elle se recharge automatiquement à partir de l'alternateur ou de l'énergie solaire. Si la batterie de votre voiture tombe en panne, elle s'inverse pour se recharger à l'aide de produits solaires ou de produits BLUETTI.

Utilisez l'application BLUETTI pour surveiller et ajuster la charge en temps réel. Pour plus d'informations, reportez-vous au *Manuel d'utilisation de l'application CHARGER 2*.

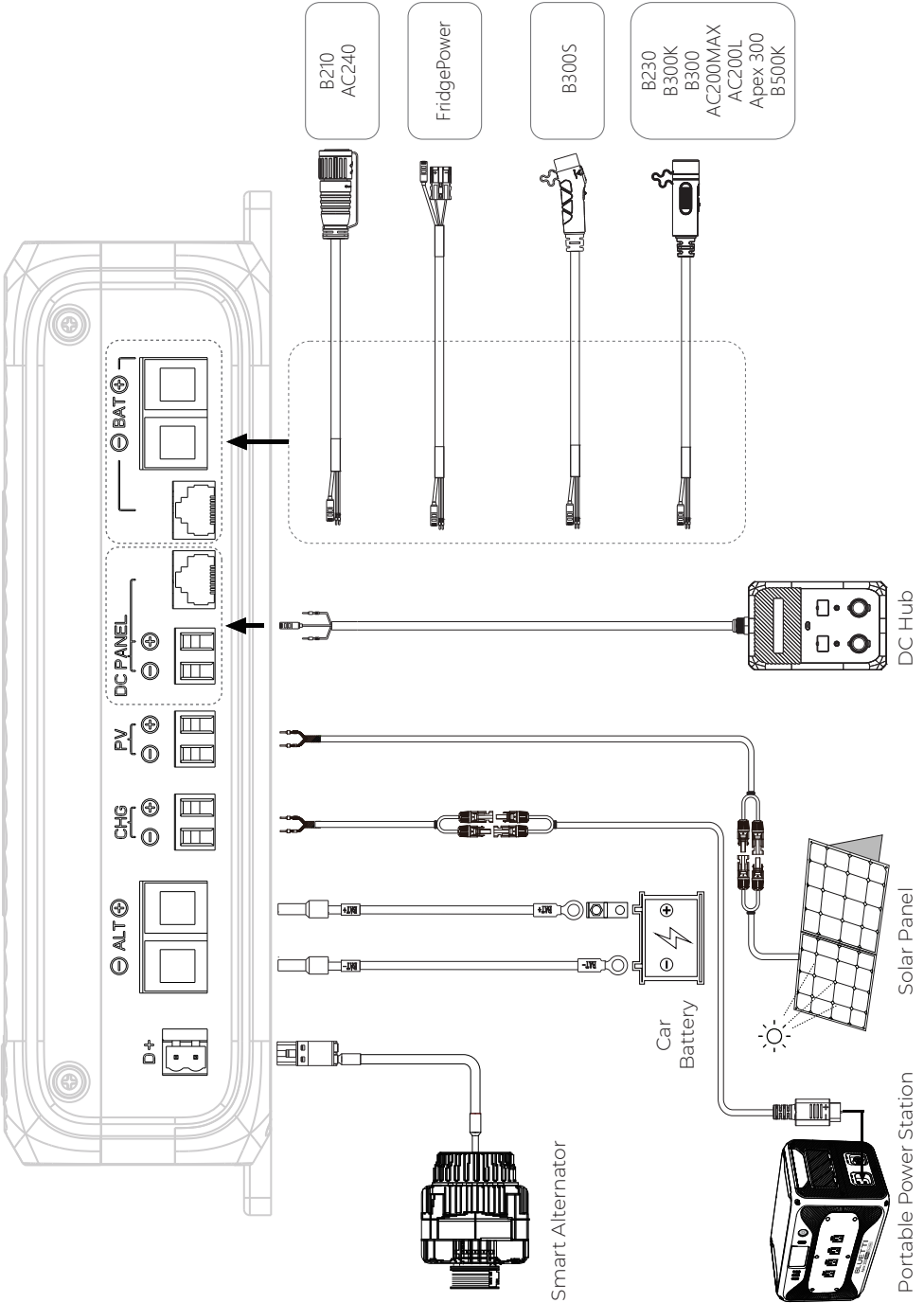

3.3 Présentation

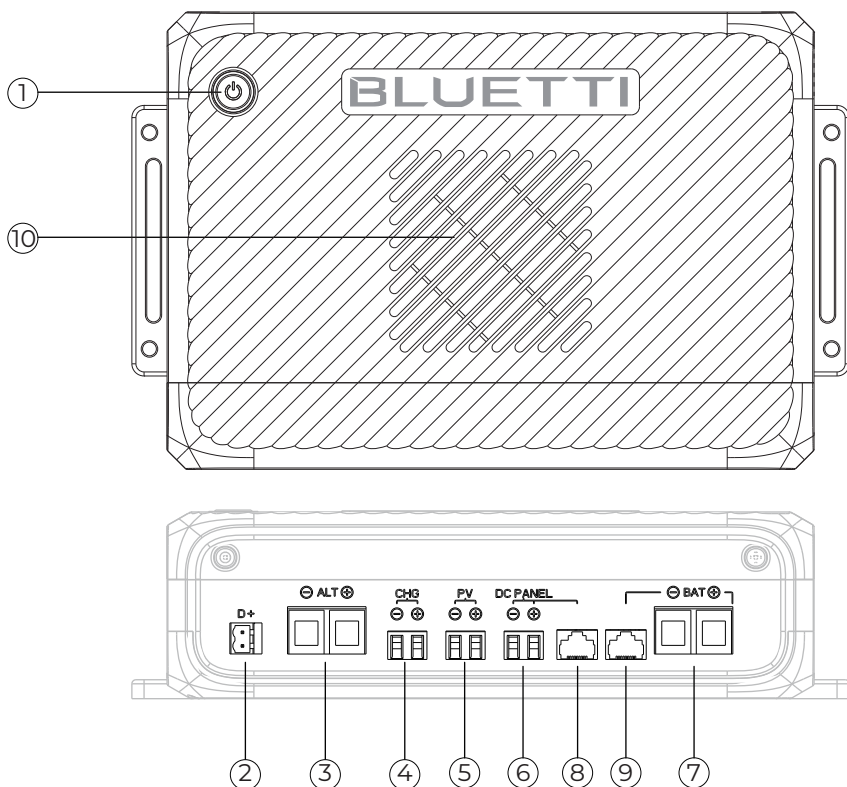

- ① Bouton d'alimentation*
- ② Port de signal D+
- ③ Entrée/Sortie de la batterie de voiture (ALT)
- ④ Sortie de la station d'alimentation (CHG)
- ⑤ Entrée solaire (PV)
- ⑥ Port du panneau 48 V CC (DC Hub)
- ⑦ Port d'alimentation bidirectionnel (BAT)**
- ⑧ Port COM du panneau 48 V CC (DC Hub)
- ⑨ Port COM du produit BLUETTI
- ⑩ Événement

*Lorsque l'alimentation est branchée, le voyant vert clignote. Sans alimentation, le bouton reste inactif et l'appareil ne s'allume pas. Consultez le chapitre 7 pour plus de détails sur les indicateurs.

**Uniquement pour les produits BLUETTI.

4. Installation

Installez le CHARGER 2 à l'intérieur de l'habitacle ou du coffre du véhicule, à proximité de la station d'alimentation portable.

Choisissez un endroit sec, exempt d'autres substances et non sensible aux températures élevées.

Étape 1 : Sélectionnez un emplacement approprié, en laissant au moins 20 cm d'espace libre tout autour du CHARGER 2.

Étape 2 : Fixez le CHARGER 2 en place avec quatre vis autotaraudeuses.

Attention :

- Ne placez pas l'évent vers le haut pour éviter toute obstruction et assurer une bonne circulation de l'air.
- Une ventilation insuffisante peut réduire les performances ou déclencher une protection contre la surchauffe.

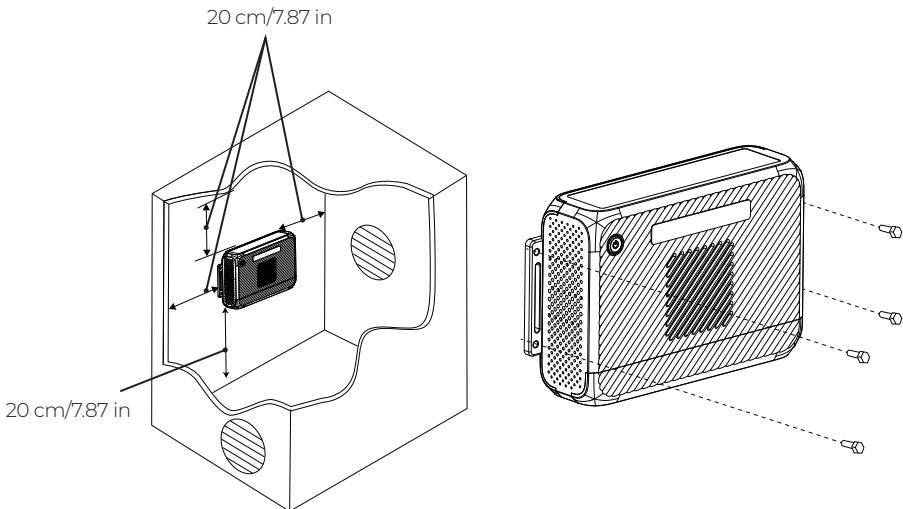

5. Câblage

Consignes de sécurité

- Confiez l'ensemble du câblage à un professionnel qualifié.
- Portez un équipement de protection tel que des lunettes et des gants de sécurité pendant l'opération.
- Acheminez les câbles loin de la chaleur, des bords tranchants et des points de friction. Fixez-les pour éviter tout dommage ou toute connexion desserrée.
- Suivez toujours les instructions de sécurité du fabricant de la batterie lors de l'installation.
- Ne démarrez pas le véhicule et ne mettez pas l'appareil sous tension tant que tout le câblage n'est pas terminé et vérifié.
- Éteignez l'unité et débranchez tous les appareils avant d'effectuer des modifications de câblage.
- Lorsque vous utilisez des panneaux solaires, assurez-vous que leur tension en circuit ouvert se situe dans la plage d'entrée CC de la station d'alimentation.
- Assurez-vous de faire correspondre correctement les bornes positives et négatives pour éviter d'endommager l'appareil.
- Serrez les vis avec un couple d'environ 1 N·m.

Préparation

- Assurez-vous que le véhicule n'est pas démarré et que sa batterie est en bon état.
- Assurez-vous que la batterie du véhicule est soit une batterie standard de 12 V ou 24 V, soit deux batteries de 12 V connectés en série.
- Assurez-vous que les produits BLUETTI sont compatibles avec le CHARGER 2.
- Préparez un tournevis cruciforme et les câbles de connexion nécessaires.

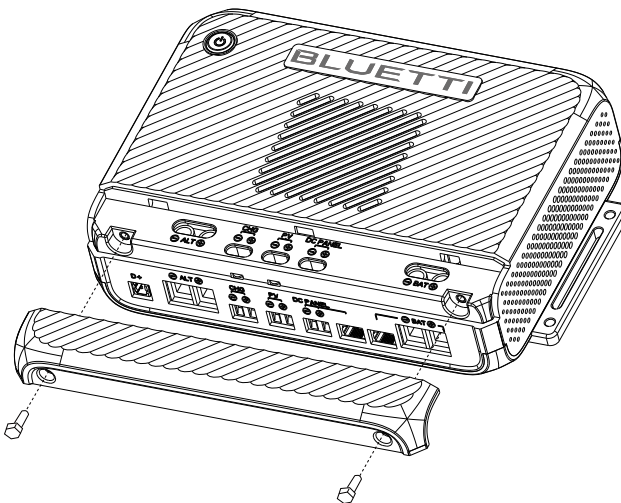

Fonctionnement

Étape 1 : Retirez les vis inférieures et soulevez le couvercle supérieur.

Étape 2 : Desserrez les vis situées au-dessus des ports pour accéder aux trous de fixation.

Étape 3 : Connectez les câbles au CHARGER 2, puis serrez fermement les vis pour les fixer.

Étape 4 : Installez le fusible.

Étape 5 : Connectez-vous à la batterie de la voiture.

Étape 6 : Remettez le couvercle supérieur en place.

Étape 7 : Vérifiez toutes les connexions deux fois.

Étape 8 : Démarrez le véhicule.

Remarque : Remarque : Vous pouvez vérifier l'état de charge sur l'écran de la borne de recharge ou dans l'application.

5.1 Connexion aux produits BLUETTI

Via CHG (sortie de la station d'alimentation)

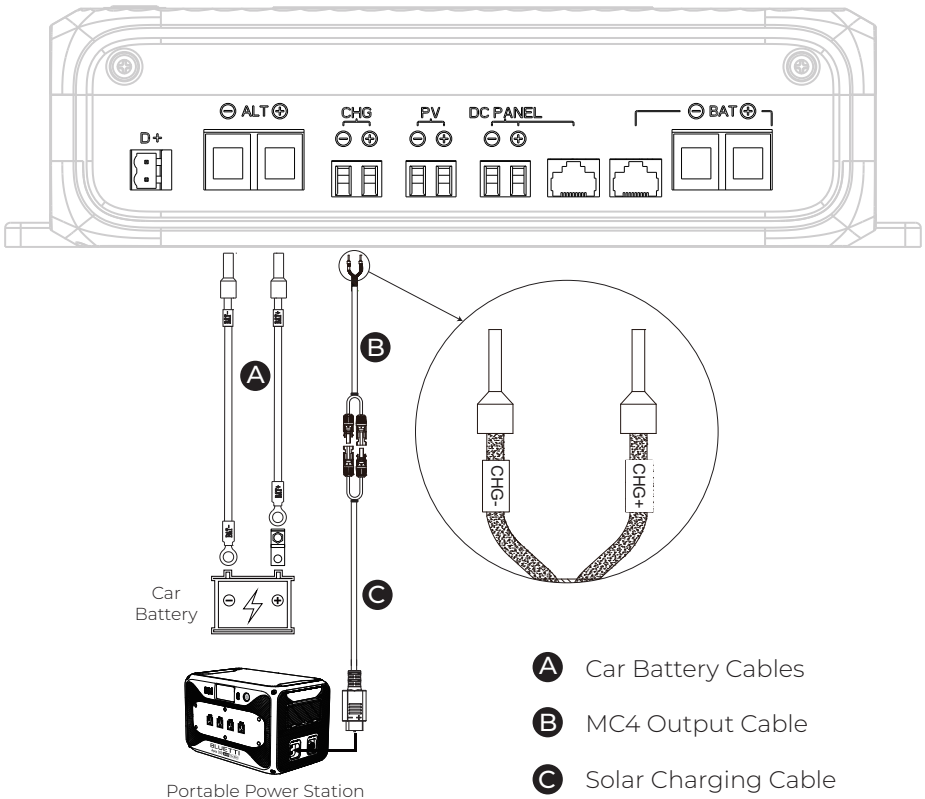

Via BAT (port d'alimentation bidirectionnel)

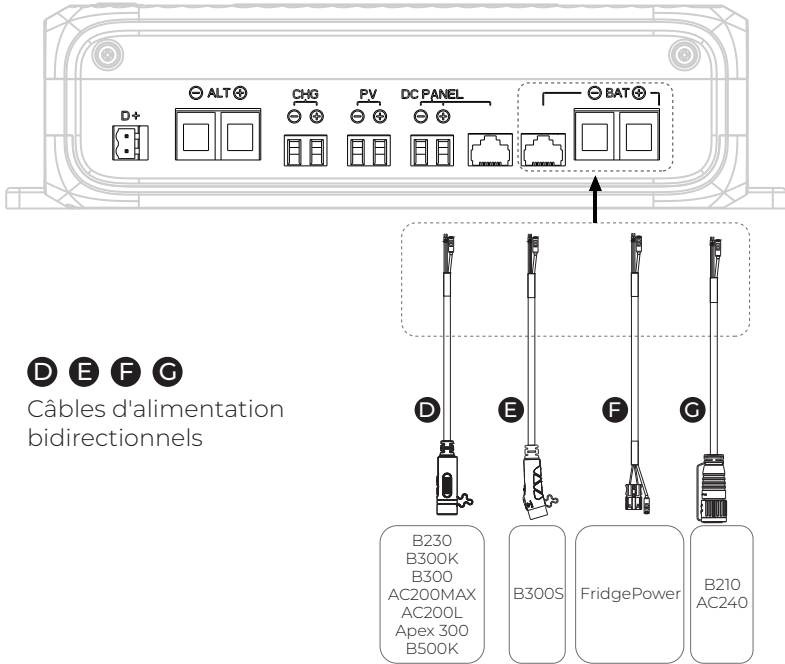

D E F G

Câbles d'alimentation bidirectionnels

5.2 Connexion à d'autres entrées

Panneau solaire

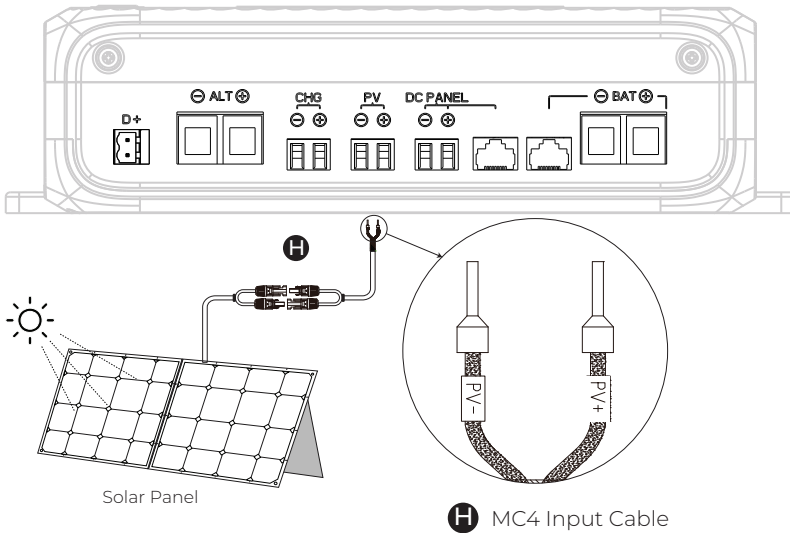

Alternateur intelligent

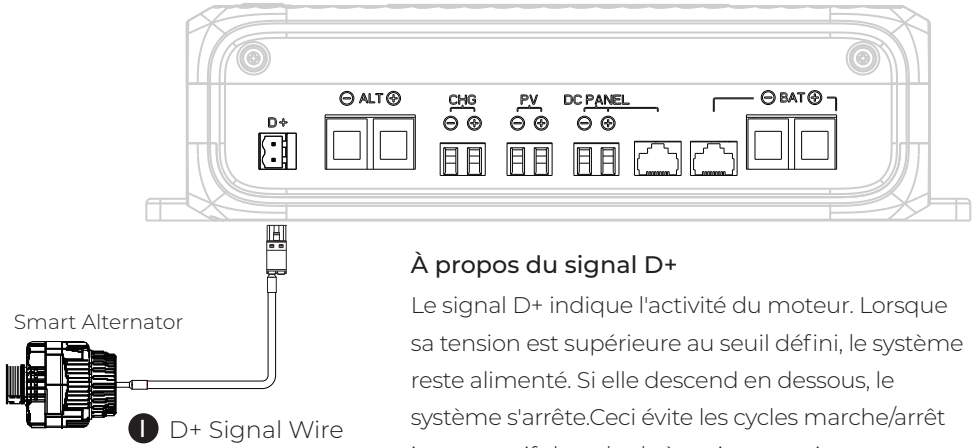

5.3 Connexion au DC Hub

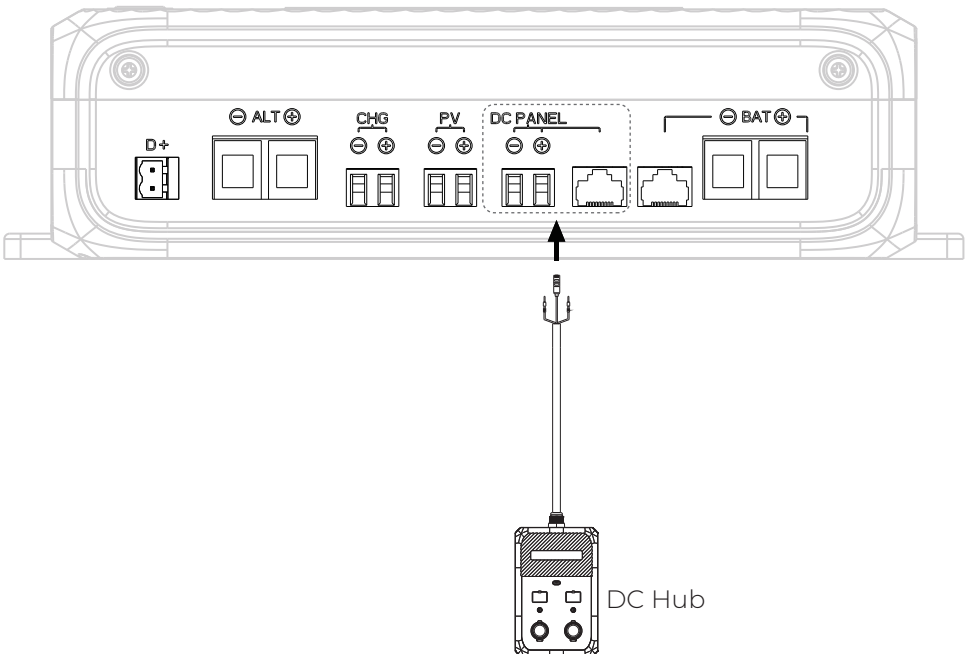

6. Voyant du bouton d'alimentation

État	Description
Vert pulsant	Mise en veille
Vert fixe	Fonctionnement normal
Rouge clignotant	Alarme
Rouge fixe	Défaut non récupérable

7. Caractéristiques

Modèle	CHARGER 2
Dimensions (L x l x H)	265 x 169 x 69,7 mm
Poids	1,59 kg
Température de fonctionnement	-20 °C à 60 °C (la puissance diminue au-dessus de 40 °C)
Température de stockage	-20 °C à 60 °C
Humidité de fonctionnement	10 % à 90 %
Niveau de bruit	50 dB max.
Altitude de fonctionnement	< 2 000 m
Indice de protection	IP20
Entrée/Sortie de la batterie de voiture (ALT)	800 W, 12,8 V==62,5 A, 25,6 V==31,3 A
Port d'alimentation bidirectionnel (BAT)	1 000 W, 19,2 V==52 A, 25,6 V==39 A, 51,2 V==19,5 A
Entrée solaire (PV)	600 W, 13 V-50 V==20 A
Sortie de la station d'alimentation (CHG)	1 200 W, 12 V-56 V==24 A
Port du panneau 48 V CC (DC Hub)	600 W, 40 V-58,5 V==12,5 A

8. Dépannage

Code d'erreur	Description	Solutions
G001	Surtension d'entrée	Assurez-vous que la tension en circuit ouvert du panneau solaire est comprise entre 13 V et 50 V.
G002	Défaut de précharge	Veillez contacter le service client BLUETTI pour obtenir de l'aide.
G003	Surintensité d'entrée	<ol style="list-style-type: none">1. Vérifiez que les ports ne présentent aucun dommage ni aucun objet étranger.2. Inspectez les câbles pour détecter tout signe de dommage.
G004	Court-circuit de sortie	<ol style="list-style-type: none">1. Vérifiez que les ports ne présentent aucun dommage ni aucun objet étranger.2. Inspectez les câbles pour détecter tout signe de dommage.3. Vérifiez que le DC Hub n'est pas endommagé.
G005	Sous-tension de sortie	<ol style="list-style-type: none">1. Vérifiez que les ports ne présentent aucun dommage ni aucun objet étranger.2. Inspectez les câbles pour détecter tout signe de dommage.3. Vérifiez que le DC Hub n'est pas endommagé.
G006	Surtension de sortie	Veillez contacter le service client BLUETTI pour obtenir de l'aide.
G007	Surchauffe	<ol style="list-style-type: none">1. Déconnectez toutes les charges. Vérifiez que le ventilateur ne tourne pas ou n'est pas obstrué par des objets étrangers.2. Assurez-vous que l'évent est dégagé.3. N'utilisez pas et ne stockez pas le CHARGER 2 dans des environnements à une température supérieure à 60 °C.
G008	Surcharge de sortie	<ol style="list-style-type: none">1. Vérifiez que les ports de sortie ne présentent aucun dommage ni aucun objet étranger.2. Inspectez les câbles de sortie pour détecter tout signe de dommage.3. Vérifiez que le DC Hub n'est pas endommagé.

Consultez l'application pour connaître le détail des erreurs et les solutions recommandées. Si le problème persiste, arrêtez immédiatement d'utiliser le produit et contactez le support BLUETTI pour obtenir de l'aide.

FAQ (Foire aux questions)

Q1 : Quand dois-je utiliser la charge inversée ou le mode Maintenance ?

R : La charge inversée recharge rapidement une batterie de voiture vide ou faible en cas d'urgence, tandis que le mode Maintenance fournit une charge continue à faible courant pour l'entretien quotidien de la batterie.

Q2 : L'installation du CHARGER 2 affectera-t-elle la garantie de mon véhicule ?

R : Pour vous assurer que votre garantie reste valide, veuillez vérifier auprès du constructeur de votre véhicule avant l'installation.

Q3 : Conseils pour l'entretien du CHARGER 2

R : Pour garder le CHARGER 2 en bon état :

- a. Vérifiez et serrez régulièrement les vis.
- b. Gardez-le propre et sec.
- c. Assurez une ventilation adéquate.

Q4 : Quel type de batterie de véhicule peut alimenter le CHARGER 2 ?

R : Utilisez une batterie de véhicule standard de 12 V ou 24 V, ou deux batteries de 12 V connectées en série.

Conformité

• Déclaration de la FCC

Cet appareil est conforme à la partie 15 des règles de la FCC. L'exploitation est autorisée aux deux conditions suivantes :

- (1) L'appareil ne doit pas produire de brouillage nuisible.
- (2) L'appareil doit accepter tout brouillage subi, même si le brouillage est susceptible d'en compromettre le fonctionnement.

Cet équipement a été testé et jugé conforme aux limites d'un appareil numérique de classe B, conformément à la partie 15 des règles de la FCC. Ces limites sont conçues pour fournir une protection raisonnable contre les brouillages nuisibles dans une installation résidentielle. Cet équipement génère, utilise et peut émettre de l'énergie radiofréquence et, s'il n'est pas installé et utilisé conformément aux instructions, peut provoquer un brouillage nuisible pour les communications radio. Il n'existe toutefois aucune garantie qu'aucun brouillage ne se produise dans une installation particulière. Si cet équipement provoque des brouillages nuisibles pour la réception radio ou télévision, ce qui peut être déterminé en éteignant et en rallumant l'équipement, il est recommandé d'essayer de corriger le brouillage par une ou plusieurs des mesures suivantes :

- Réorienter ou déplacer l'antenne de réception.
- Augmenter la séparation entre l'équipement et le récepteur.
- Brancher l'équipement sur une prise d'un circuit différent de celui sur lequel le récepteur est branché.
- Consulter le revendeur ou un technicien radio/TV expérimenté pour obtenir de l'aide.

Mise en garde de la FCC : Tout changement ou modification non expressément approuvé par la partie responsable de la conformité pourrait annuler l'autorité de l'utilisateur à utiliser cet équipement.

REMARQUE IMPORTANTE : Déclaration de la FCC sur l'exposition aux rayonnements

Cet équipement est conforme aux limites d'exposition aux rayonnements de la FCC définies pour un environnement non contrôlé. Cet équipement doit être installé et utilisé avec une distance minimale de 20 cm entre le radiateur et votre corps.

• Mise en garde d'IC

Cet appareil contient des émetteurs/récepteurs exempts de licence conformes aux CNR d'Innovation, Sciences et Développement économique Canada exempts de licence. L'exploitation est autorisée aux deux conditions suivantes :

- (1) L'appareil ne doit pas produire de brouillage.
- (2) L'appareil doit accepter tout brouillage, même si le brouillage est susceptible d'en compromettre son fonctionnement.

Déclaration d'exposition aux RF : Cet équipement est conforme aux limites d'exposition aux rayonnements ISDE définies pour les environnements non contrôlés. Cet équipement doit être installé et utilisé avec une distance minimale de 20 cm entre le radiateur et votre corps.

CAN ICES (B) / NMB (B)

Need Help? We're here for you!

☎ +1 909-570-0909

Mon-Sat, 06:00-17:00 (PDT)

✉ service@bluettipower.com



@BLUETTI Official



@bluetti_inc



@bluetti.inc



@bluetti.inc

Visit Us

BLUETTI Power Inc.

6185 S Valley View Blvd, Ste D, Las Vegas, NV 89118, US

Warranty Card

Manufacture Date

Sale Date

File No.

Manufacturer

Warranty Instructions

1. The product comes with a 24-month warranty.
2. After-sale support: service@bluettipower.com
3. The warranty does not cover:
 - a. Damage caused by incorrect use, unauthorized repair, or disassembly.
 - b. Damage resulting from fire or force majeure events.
 - c. Lack of a clear, complete warranty card with the sales company seal.



BLUETTI

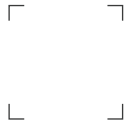

Certificate

Inspector: _____

QC: _____

Always Share Excellence

P/N: 77.0303.1048-02A2